

**DATE DESPRE IMOBILUL NR. 6966**

Oficiul de Cadastru și Publicitate Imobiliară DOLJ
 Biroul de Cadastru și Publicitate Imobiliară Craiova

A. Partea I. Descrierea imobilului

TEREN Extravilan

Adresa: Jud. Dolj

Nr. Crt	Nr cadastral Nr. topografic	Suprafața* (mp)	Observații / Referințe
A1	39777	14.342	Sector cadastral:17 Teren neimpregmuit;

B. Partea II. Proprietari și acte

Inscrieri privitoare la dreptul de proprietate și alte drepturi reale		Referințe
290992 / 13/12/2021		
Act Normativ nr. HCL nr. 32, din 31/08/2021 emis de Consiliul Local Motatei- Anexa nr. 1 la HCL (HCL si Anexa 1 la HCL ; act normativ nr Referat de legalitate nr. 9384,10665 din 20.10.2021, emis de Institutia Prefectului - Judetul Dolj;act administrativ nr CERTIFICAT DE CONFORMITATE NR 7446 din 09.12.2021, emis de Consiliul Local Motatei);		
B1	Intabulare, drept de PROPRIETATE, dobandit prin Lege, cota actuala 1/1, cota initiala 1/1 1) COMUNA MOTATEI - DOMENIUL PUBLIC, CIF:4553305	A1

C. Partea III. SARCINI .

Inscrieri privind dezmembramintele dreptului de proprietate, drepturi reale de garanție și sarcini	Referințe
NU SUNT	

Anexa Nr. 1 La Partea I

Teren

Nr cadastral	Suprafața (mp)*	Observații / Referințe
39777	14.342	

* Suprafața este determinată în planul de proiecție Stereo 70.

DETALII LINIARE IMOBIL

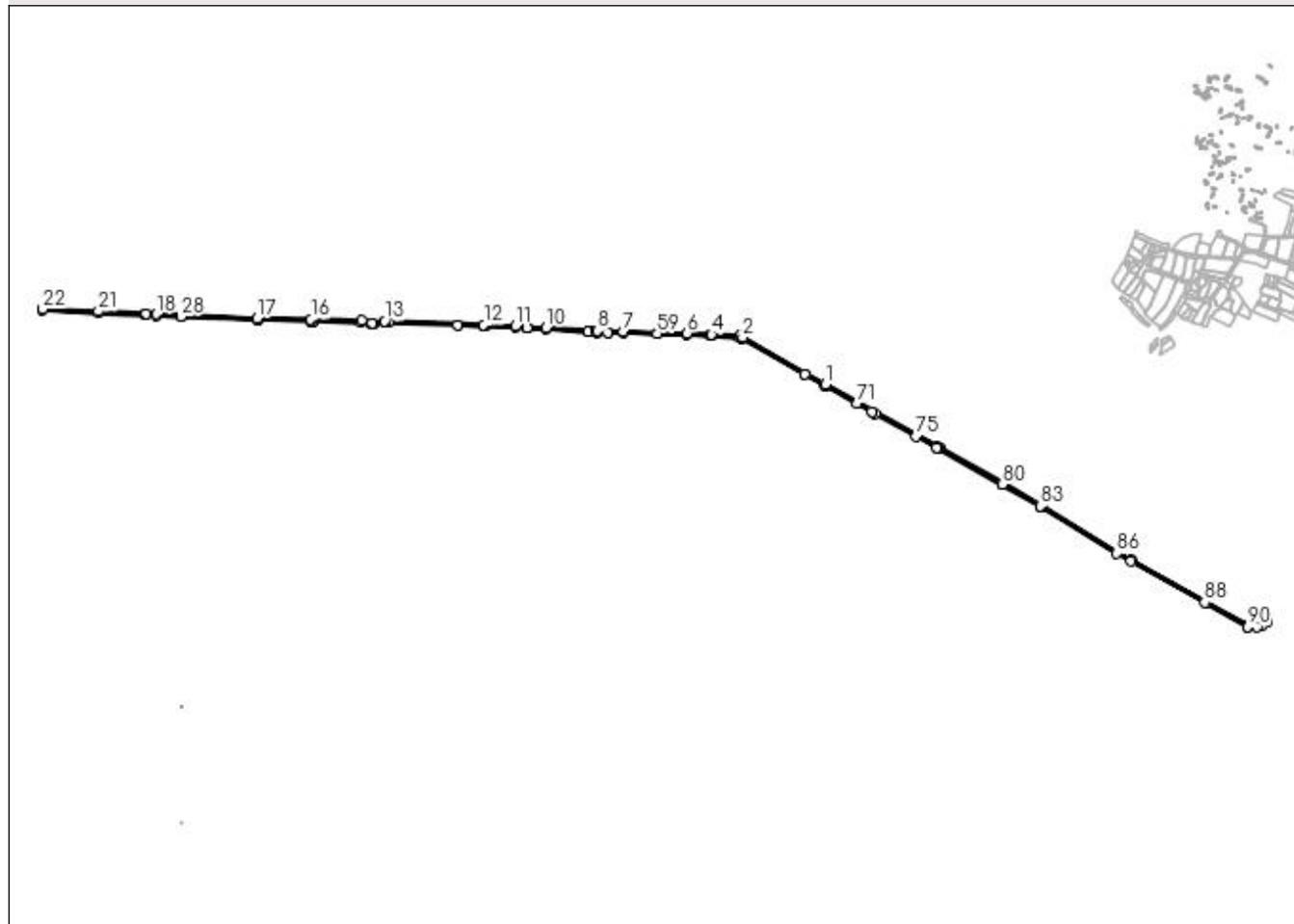

Date referitoare la teren

Crt	Categorie folosință	Intravilan	Suprafața (mp)	Tarla	Parcelă	Nr. topo	Observații / Referințe
1	drum	NU	14.342	-	-	-	

Lungime Segmente

1) Valorile lungimilor segmentelor sunt obținute din proiecție în plan.

Punct început	X / Y	Punct sfârșit	X / Y	Lungime segment	Punct început	X / Y	Punct sfârșit	X / Y	Lungime segment	Punct început	X / Y	Punct sfârșit	X / Y	Lungime segment
1	352.761,85 292.091,798	2	352.536,486 292.220,727	259.637	2	352.536,486 292.220,727	3	352.528,578 292.225,774	9.381	3	352.528,578 292.225,774	4	352.451,793 292.228,96	76.851
4	352.451,793 292.228,96	5	352.447,821 292.229,147	3.976	5	352.447,821 292.229,147	6	352.384,502 292.232,128	63.389	6	352.384,502 292.232,128	7	352.211,14 292.237,547	173.447
7	352.211,14 292.237,547	8	352.140,087 292.238,891	71.066	8	352.140,087 292.238,891	9	352.135,897 292.239,445	4.226	9	352.135,897 292.239,445	10	351.999,849 292.247,933	136.313
10	351.999,849 292.247,933	11	351.915,72 292.252,877	84.274	11	351.915,72 292.252,877	12	351.829,395 292.255,497	86.365	12	351.829,395 292.255,497	13	351.559,142 292.265,398	270.434
13	351.559,142 292.265,398	14	351.524,517 292.260,391	34.985	14	351.524,517 292.260,391	15	351.495,476 292.267,429	29.882	15	351.495,476 292.267,429	16	351.357,145 292.270,124	138.357
16	351.357,145 292.270,124	17	351.210,346 292.273,29	146.833	17	351.210,346 292.273,29	18	350.934,793 292.285,042	275.803	18	350.934,793 292.285,042	19	350.907,839 292.285,833	26.966

Punct început	X / Y	Punct sfârșit	X / Y	Lungime segment	Punct început	X / Y	Punct sfârșit	X / Y	Lungime segment	Punct început	X / Y	Punct sfârșit	X / Y	Lungime segment
19	350.907,839 292.285,833	20	350.904,891 292.285,93	2.95	20	350.904,891 292.285,93	21	350.777,128 292.292,897	127.953	21	350.777,128 292.292,897	22	350.625,111 292.298,818	152.132
22	350.625,111 292.298,818	23	350.624,955 292.294,821	4.0	23	350.624,955 292.294,821	24	350.776,941 292.288,901	152.101	24	350.776,941 292.288,901	25	350.904,716 292.281,934	127.965
25	350.904,716 292.281,934	26	350.907,714 292.281,835	3.0	26	350.907,714 292.281,835	27	350.934,648 292.281,045	26.946	27	350.934,648 292.281,045	28	351.002,751 292.278,099	68.167
28	351.002,751 292.278,099	29	351.002,851 292.278,095	0.1	29	351.002,851 292.278,095	30	351.209,557 292.269,154	206.899	30	351.209,557 292.269,154	31	351.213,544 292.268,92	3.994
31	351.213,544 292.268,92	32	351.213,55 292.268,92	0.006	32	351.213,55 292.268,92	33	351.357,097 292.266,048	143.576	33	351.357,097 292.266,048	34	351.363,87 292.265,904	6.775
34	351.363,87 292.265,904	35	351.363,895 292.265,904	0.025	35	351.363,895 292.265,904	36	351.494,145 292.263,161	130.279	36	351.494,145 292.263,161	37	351.523,363 292.256,167	30.043
37	351.523,363 292.256,167	38	351.527,256 292.256,327	3.896	38	351.527,256 292.256,327	39	351.559,382 292.261,387	32.522	39	351.559,382 292.261,387	40	351.568,108 292.261,068	8.732
40	351.568,108 292.261,068	41	351.568,133 292.261,067	0.025	41	351.568,133 292.261,067	42	351.758,593 292.254,097	190.587	42	351.758,593 292.254,097	43	351.758,597 292.254,097	0.004
43	351.758,597 292.254,097	44	351.829,259 292.251,519	70.709	44	351.829,259 292.251,519	45	351.833,258 292.251,397	4.001	45	351.833,258 292.251,397	46	351.915,541 292.248,881	82.321
46	351.915,541 292.248,881	47	351.946,98 292.247,033	31.493	47	351.946,98 292.247,033	48	351.947,931 292.246,977	0.953	48	351.947,931 292.246,977	49	351.947,961 292.246,975	0.03
49	351.947,961 292.246,975	50	351.999,607 292.243,94	51.735	50	351.999,607 292.243,94	51	352.114,954 292.236,744	115.571	51	352.114,954 292.236,744	52	352.115,77 292.236,693	0.818
52	352.115,77 292.236,693	53	352.115,773 292.236,692	0.003	53	352.115,773 292.236,692	54	352.135,51 292.235,461	19.775	54	352.135,51 292.235,461	55	352.139,785 292.234,896	4.312
55	352.139,785 292.234,896	56	352.167,308 292.234,359	27.528	56	352.167,308 292.234,359	57	352.167,312 292.234,359	0.004	57	352.167,312 292.234,359	58	352.211,039 292.233,548	43.735
58	352.211,039 292.233,548	59	352.302,821 292.230,66	91.827	59	352.302,821 292.230,66	60	352.302,861 292.230,659	0.04	60	352.302,861 292.230,659	61	352.384,346 292.228,131	81.524
61	352.384,346 292.228,131	62	352.447,633 292.225,151	63.357	62	352.447,633 292.225,151	63	352.451,605 292.224,964	3.976	63	352.451,605 292.224,964	64	352.527,335 292.221,822	75.795
64	352.527,335 292.221,822	65	352.534,416 292.217,303	8.4	65	352.534,416 292.217,303	66	352.534,42 292.217,301	0.004	66	352.534,42 292.217,301	67	352.706,495 292.118,858	198.244
67	352.706,495 292.118,858	68	352.706,512 292.118,848	0.02	68	352.706,512 292.118,848	69	352.759,903 292.088,303	61.511	69	352.759,903 292.088,303	70	352.763,808 292.086,186	4.442
70	352.763,808 292.086,186	71	352.847,836 292.039,049	96.346	71	352.847,836 292.039,049	72	352.889,684 292.015,528	48.005	72	352.889,684 292.015,528	73	352.889,701 292.015,518	0.02
73	352.889,701 292.015,518	74	352.898,553 292.010,549	10.151	74	352.898,553 292.010,549	75	353.010,285 291.947,859	128.117	75	353.010,285 291.947,859	76	353.066,057 291.916,522	63.973
76	353.066,057 291.916,522	77	353.066,075 291.916,512	0.021	77	353.066,075 291.916,512	78	353.068,443 291.915,183	2.715	78	353.068,443 291.915,183	79	353.072,332 291.913,093	4.415
79	353.072,332 291.913,093	80	353.244,422 291.815,557	197.809	80	353.244,422 291.815,557	81	353.244,44 291.815,547	0.021	81	353.244,44 291.815,547	82	353.245,566 291.814,909	1.294
82	353.245,566 291.814,909	83	353.349,028 291.756,269	118.924	83	353.349,028 291.756,269	84	353.352,93 291.754,058	4.485	84	353.352,93 291.754,058	85	353.352,945 291.754,05	0.017
85	353.352,945 291.754,05	86	353.557,633 291.626,584	241.132	86	353.557,633 291.626,584	87	353.597,299 291.604,182	45.555	87	353.597,299 291.604,182	88	353.797,943 291.490,865	230.432
88	353.797,943 291.490,865	89	353.803,071 291.487,969	5.889	89	353.803,071 291.487,969	90	353.915,292 291.424,591	128.881	90	353.915,292 291.424,591	91	353.915,353 291.424,588	0.061
91	353.915,353 291.424,588	92	353.940,153 291.423,42	24.827	92	353.940,153 291.423,42	93	353.953,572 291.427,392	13.995	93	353.953,572 291.427,392	94	353.969,026 291.437,981	18.734
94	353.969,026 291.437,981	95	353.966,765 291.441,281	4.0	95	353.966,765 291.441,281	96	353.951,832 291.431,048	18.103	96	353.951,832 291.431,048	97	353.939,666 291.427,447	12.688
97	353.939,666 291.427,447	98	353.916,431 291.428,542	23.261	98	353.916,431 291.428,542	99	353.799,909 291.494,349	133.821	99	353.799,909 291.494,349	100	353.599,266 291.607,665	230.43
100	353.599,266 291.607,665	101	353.559,675 291.630,025	45.469	101	353.559,675 291.630,025	102	353.354,989 291.757,489	241.129	102	353.354,989 291.757,489	103	353.351,0 291.759,749	4.585
103	353.351,0 291.759,749	104	353.247,545 291.818,397	118.922	104	353.247,545 291.818,397	105	353.074,267 291.916,594	199.168	105	353.074,267 291.916,594	106	353.070,366 291.918,691	4.429
106	353.070,366 291.918,691	107	352.849,786 292.042,511	252.956	107	352.849,786 292.042,511	108	352.765,748 292.089,684	96.373	108	352.765,748 292.089,684	1	352.761,85 292.091,798	4.434

** Lungimile segmentelor sunt determinate în planul de proiecție Stereo 70 și sunt rotunjite la 1 milimetru.

*** Distanța dintre puncte este formată din segmente cumulate ce sunt mai mici decât valoarea 1 milimetru.

**DATE DESPRE IMOBILUL NR. 6967**

Oficiul de Cadastru și Publicitate Imobiliară DOLJ
Biroul de Cadastru și Publicitate Imobiliară Craiova

A. Partea I. Descrierea imobilului

TEREN Extravilan

Adresa: Jud. Dolj, T43, P1

Nr. Crt	Nr cadastral Nr. topografic	Suprafața* (mp)	Observații / Referințe
A1	30503	68.975	Sector cadastral:17 Teren neimprejmuit;

B. Partea II. Proprietari și acte

Inscrieri privitoare la dreptul de proprietate și alte drepturi reale	Referințe
103808 / 31/08/2015	
Act Notarial nr. CVC nr. 700, din 12/08/2015 emis de NP Riba Meltiade;	
B1	A1
Intabulare, drept de PROPRIETATE, dobandit prin Conventie, cota actuala 1/1, cota initiala 1/1 1) SOCIETATEA MOTAVEN SRL, CIF:34264040	

C. Partea III. SARCINI .

Inscrieri privind dezmembramintele dreptului de proprietate, drepturi reale de garanție și sarcini	Referințe
NU SUNT	

Anexa Nr. 1 La Partea I

Teren

Nr cadastral	Suprafața (mp)*	Observații / Referințe
30503	68.975	

* Suprafața este determinată în planul de proiecție Stereo 70.

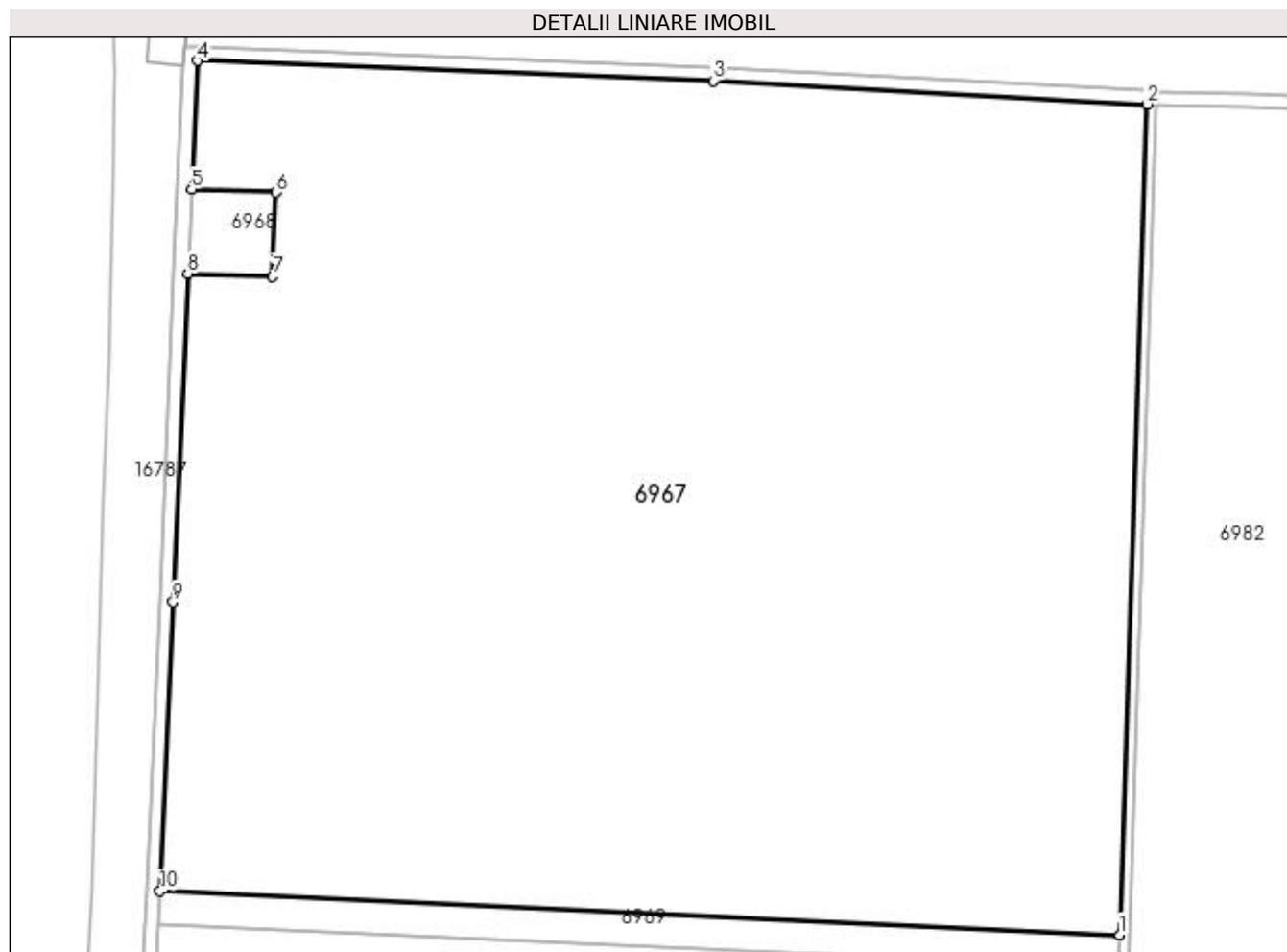

Date referitoare la teren

Crt	Categorie folosință	Intra vilan	Suprafața (mp)	Tarla	Parcelă	Nr. topo	Observații / Referințe
1	arabil	NU	68.975	43	1	-	Lot1

Lungime Segmente

1) Valorile lungimilor segmentelor sunt obținute din proiecție în plan.

Punct început	X / Y	Punct sfârșit	X / Y	Lungime segment (** (m)
1	350.896,644 292.035,302	2	350.904,716 292.281,934	246.764
2	350.904,716 292.281,934	3	350.776,941 292.288,901	127.965
3	350.776,941 292.288,901	4	350.624,955 292.294,821	152.101
4	350.624,955 292.294,821	5	350.623,277 292.256,664	38.194
5	350.623,277 292.256,664	6	350.648,26 292.255,733	25.0

Punct început	X / Y	Punct sfârșit	X / Y	Lungime segment (** (m)
6	350.648,26 292.255,733	7	350.647,161 292.230,756	25.001
7	350.647,161 292.230,756	8	350.622,178 292.231,688	25.0
8	350.622,178 292.231,688	9	350.617,89 292.134,17	97.612
9	350.617,89 292.134,17	10	350.614,006 292.048,321	85.937
10	350.614,006 292.048,321	1	350.896,644 292.035,302	282.938

** Lungimile segmentelor sunt determinate în planul de proiecție Stereo 70 și sunt rotunjite la 1 milimetru.

*** Distanța dintre puncte este formată din segmente cumulate ce sunt mai mici decât valoarea 1 milimetru.

**DATE DESPRE IMOBILUL NR. 6968**

Oficiul de Cadastru și Publicitate Imobiliară DOLJ
Biroul de Cadastru și Publicitate Imobiliară Craiova

A. Partea I. Descrierea imobilului

TEREN Extravilan

Adresa: Jud. Dolj, T43, P1

Nr. Crt	Nr cadastral Nr. topografic	Suprafața* (mp)	Observații / Referințe
A1	30504	625	Sector cadastral:17 Teren neimprejmuit;

B. Partea II. Proprietari și acte

Inscrieri privitoare la dreptul de proprietate și alte drepturi reale	Referințe
85871 / 10/10/2012	
Act Notarial nr. CVC 1495, din 09/10/2012 emis de BNP DRAGANCEA OFELIA;	
B1	A1
Intabulare, drept de PROPRIETATE, dobandit prin Conventie, cota actuala 1/1, cota initiala 1/1	
1) ORGANIZATIA UTILIZATORILOR DE APA PENTRU ITIGATII (OUAI) 'SOLVENT-RODESCO', CIF: 99999999999999	

C. Partea III. SARCINI .

Inscrieri privind dezmembramintele dreptului de proprietate, drepturi reale de garanție și sarcini	Referințe
NU SUNT	

Anexa Nr. 1 La Partea I

Teren

Nr cadastral	Suprafața (mp)*	Observații / Referințe
30504	625	

* Suprafața este determinată în planul de proiecție Stereo 70.

DETALII LINIARE IMOBIL

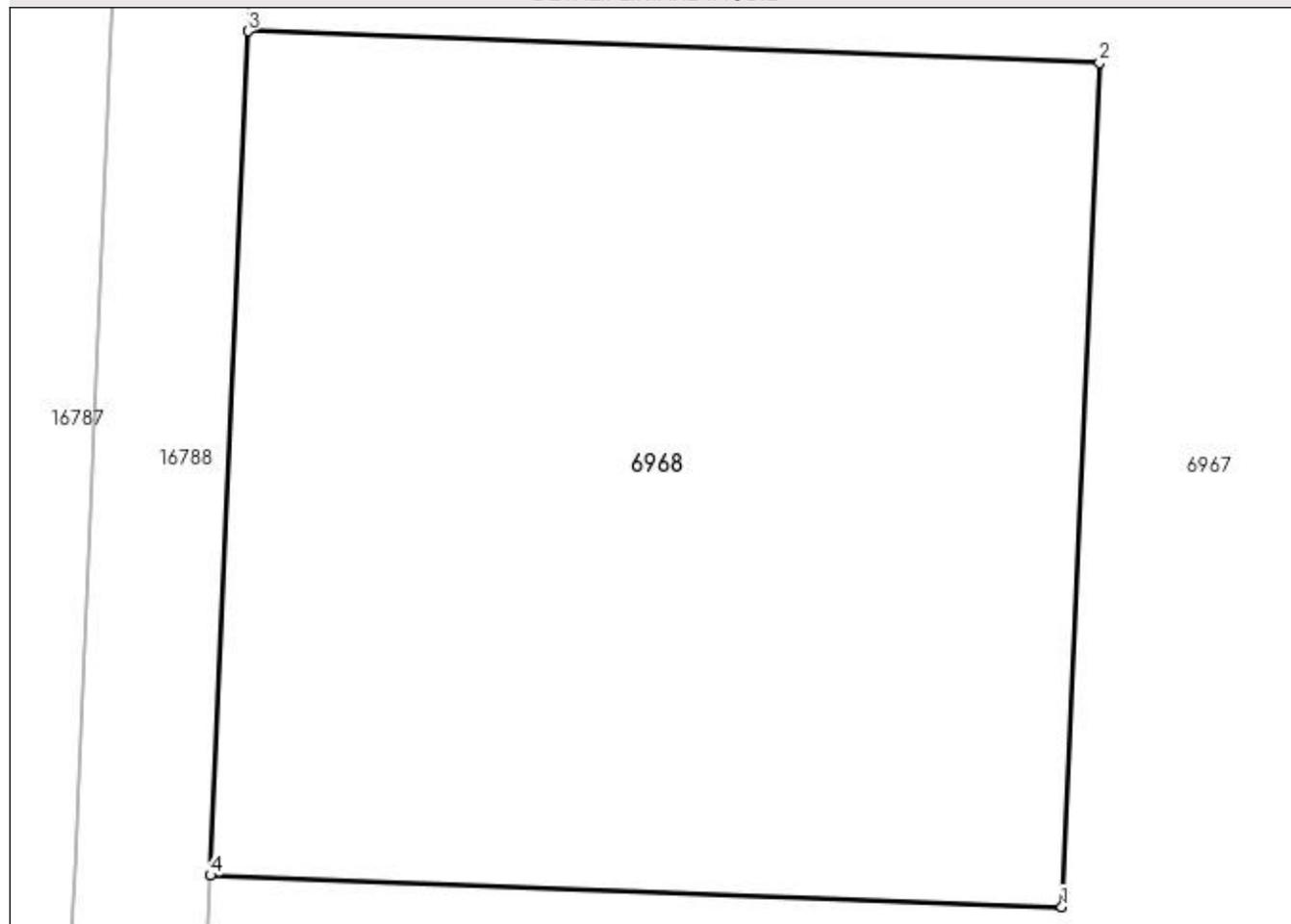

Date referitoare la teren

Crt	Categorie folosință	Intravilan	Suprafața (mp)	Tarla	Parcelă	Nr. topo	Observații / Referințe
1	arabil	NU	625	43	1	-	Lot 2

Lungime Segmente

1) Valorile lungimilor segmentelor sunt obținute din proiecție în plan.

Punct început	X / Y	Punct sfârșit	X / Y	Lungime segment (** (m)
1	350.647,161 292.230,756	2	350.648,26 292.255,733	25.001
2	350.648,26 292.255,733	3	350.623,277 292.256,664	25.0
3	350.623,277 292.256,664	4	350.622,178 292.231,688	25.0
4	350.622,178 292.231,688	1	350.647,161 292.230,756	25.0

**** Lungimile segmentelor sunt determinate în planul de proiecție Stereo 70 și sunt rotunjite la 1 milimetru.**

***** Distanța dintre puncte este formată din segmente cumulate ce sunt mai mici decât valoarea 1 milimetru.**

**DATE DESPRE IMOBILUL NR. 6969**

Oficiul de Cadastru și Publicitate Imobiliară DOLJ
 Biroul de Cadastru și Publicitate Imobiliară Craiova

A. Partea I. Descrierea imobilului

TEREN Extravilan

Adresa: Jud. Dolj, T43, P4/1

Nr. Crt	Nr cadastral Nr. topografic	Suprafața* (mp)	Observații / Referințe
A1		2.816	Sector cadastral:17 Teren neimprejmuit;

B. Partea II. Proprietari și acte

Inscrieri privitoare la dreptul de proprietate și alte drepturi reale		Referințe
/		
Act Normativ nr. LEGEA 7, din 13/03/1996 emis de PARLAMENTUL ROMANIEI;		
B1	Inscrierea provizorie, drept de PROPRIETATE, dobandit prin Lege, cota actuala 1/1, cota initiala 1/1 1) NEIDENTIFICAT NEIDENTIFICAT	A1

C. Partea III. SARCINI .

Inscrieri privind dezmembramintele dreptului de proprietate, drepturi reale de garanție și sarcini	Referințe
NU SUNT	

Anexa Nr. 1 La Partea I

Teren

Nr cadastral	Suprafața (mp)*	Observații / Referințe
	2.816	

* Suprafața este determinată în planul de proiecție Stereo 70.

DETALII LINIARE IMOBIL

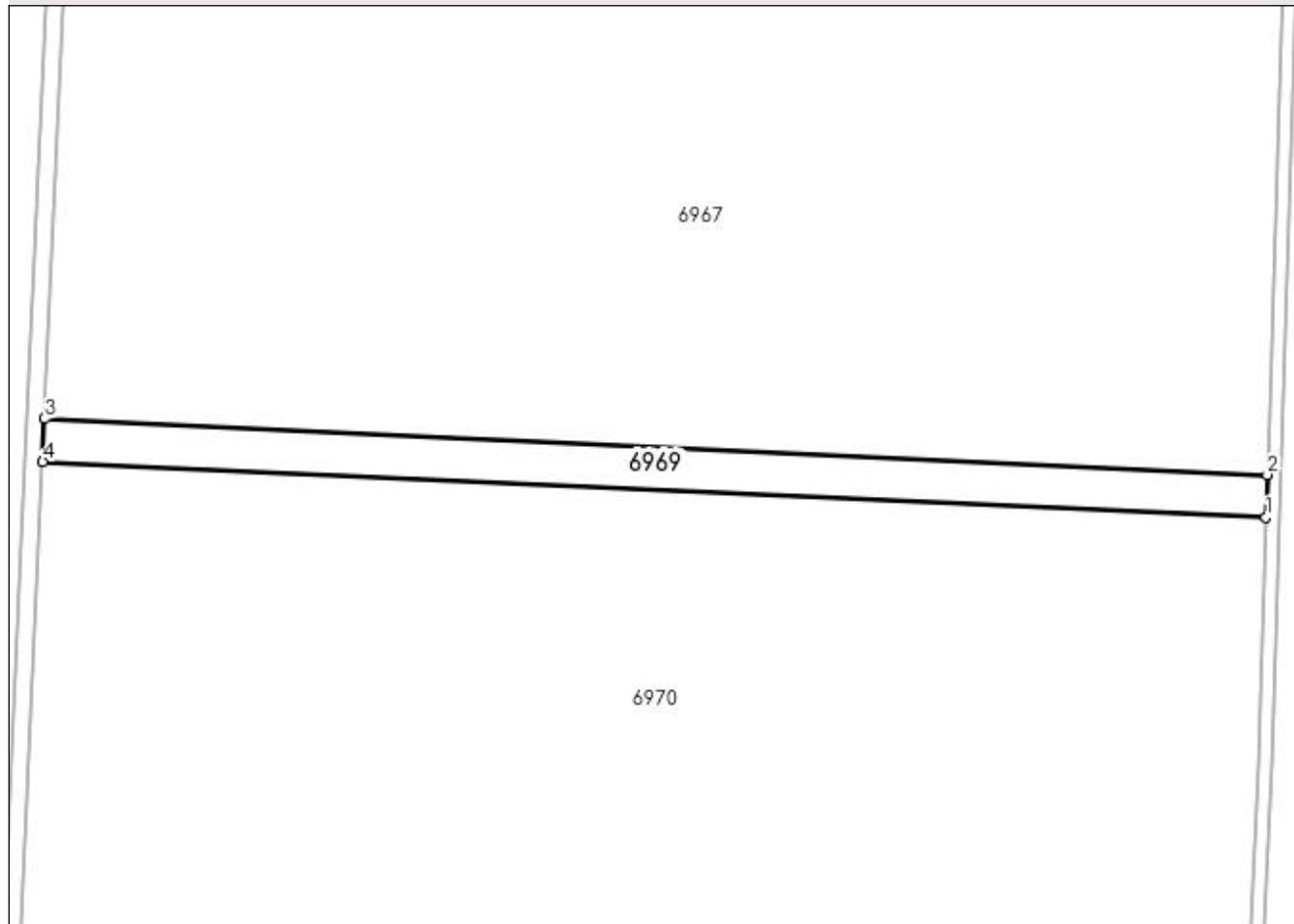

Date referitoare la teren

Crt	Categorie folosință	Intra vilan	Suprafața (mp)	Tarla	Parcelă	Nr. topo	Observații / Referințe
1	arabil	NU	2.816	43	4/1	-	

Lungime Segmente

1) Valorile lungimilor segmentelor sunt obținute din proiecție în plan.

Punct început	X / Y	Punct sfârșit	X / Y	Lungime segment (** (m)
1	350.896,32 292.025,404	2	350.896,644 292.035,302	9.903
2	350.896,644 292.035,302	3	350.614,006 292.048,321	282.938
3	350.614,006 292.048,321	4	350.613,554 292.038,336	9.995
4	350.613,554 292.038,336	1	350.896,32 292.025,404	283.062

**** Lungimile segmentelor sunt determinate în planul de proiecție Stereo 70 și sunt rotunjite la 1 milimetru.**

***** Distanța dintre puncte este formată din segmente cumulate ce sunt mai mici decât valoarea 1 milimetru.**

**DATE DESPRE IMOBILUL NR. 6970**

Oficiul de Cadastru și Publicitate Imobiliară DOLJ
Biroul de Cadastru și Publicitate Imobiliară Craiova

A. Partea I. Descrierea imobilului

TEREN Extravilan

Adresa: Jud. Dolj, T43, P3

Nr. Crt	Nr cadastral Nr. topografic	Suprafața* (mp)	Observații / Referințe
A1	30265	108.000	Sector cadastral:17 Teren neimprejmut;

B. Partea II. Proprietari și acte

Inscrieri privitoare la dreptul de proprietate și alte drepturi reale		Referințe
71398 / 06/10/2011		
Act Notarial nr. Contract de Vanzare Cumparare aut. nr. 3086, din 03/10/2011 emis de BNP Stoenescu Florea;		
B1	Intabulare, drept de PROPRIETATE, dobandit prin Conventie, cota actuala 1/1, cota initiala 1/1 1) IOVAN NICUSOR, necasatorit	A1
236114 / 17/11/2020		
Act Notarial nr. CONTRACT DE IPOTECA IMOBILIARA AUT 3845, din 16/11/2020 emis de NP Floricel MIHAI-MARIAN;		
B2	Se noteaza interdictiile de grevare, instrainare, construire, demolare, inchiriere 1) PROCREDIT BANK S.A., CIF:14622194	A1
B3	Se noteaza interdictia de extindere 1) PROCREDIT BANK S.A., CIF:14622194	A1
Act Notarial nr. CONTRACT DE IPOTECA IMOBILIARA AUT 3844, din 16/11/2020 emis de NP Floricel MIHAI-MARIAN;		
B4	Se noteaza interdictiile de grevare, instrainare, construire, demolare, inchiriere 1) PROCREDIT BANK S.A., CIF:14622194	A1
B5	Se noteaza interdictia de extindere 1) PROCREDIT BANK S.A., CIF:14622194	A1

C. Partea III. SARCINI

Inscrieri privind dezmembramintele dreptului de proprietate, drepturi reale de garanție și sarcini		Referințe
236114 / 17/11/2020		
Act Notarial nr. CONTRACT DE IPOTECA IMOBILIARA AUT 3844, din 16/11/2020 emis de NP Floricel MIHAI-MARIAN;		
C1	Intabulare, drept de IPOTECA, Valoare:160000 LEsi celelalte obligatii de plata aferente creditului 1) PROCREDIT BANK S.A., CIF:14622194	A1
Act Notarial nr. CONTRACT DE IPOTECA IMOBILIARA AUT 3845, din 16/11/2020 emis de NP Floricel MIHAI-MARIAN;		
C2	Intabulare, drept de IPOTECA, Valoare:450000 LEsi celelalte obligatii de plata aferente creditului 1) PROCREDIT BANK S.A., CIF:14622194	A1

Anexa Nr. 1 La Partea I

Teren

Nr cadastral	Suprafața (mp)*	Observații / Referințe
30265	108.000	

* Suprafața este determinată în planul de proiecție Stereo 70.

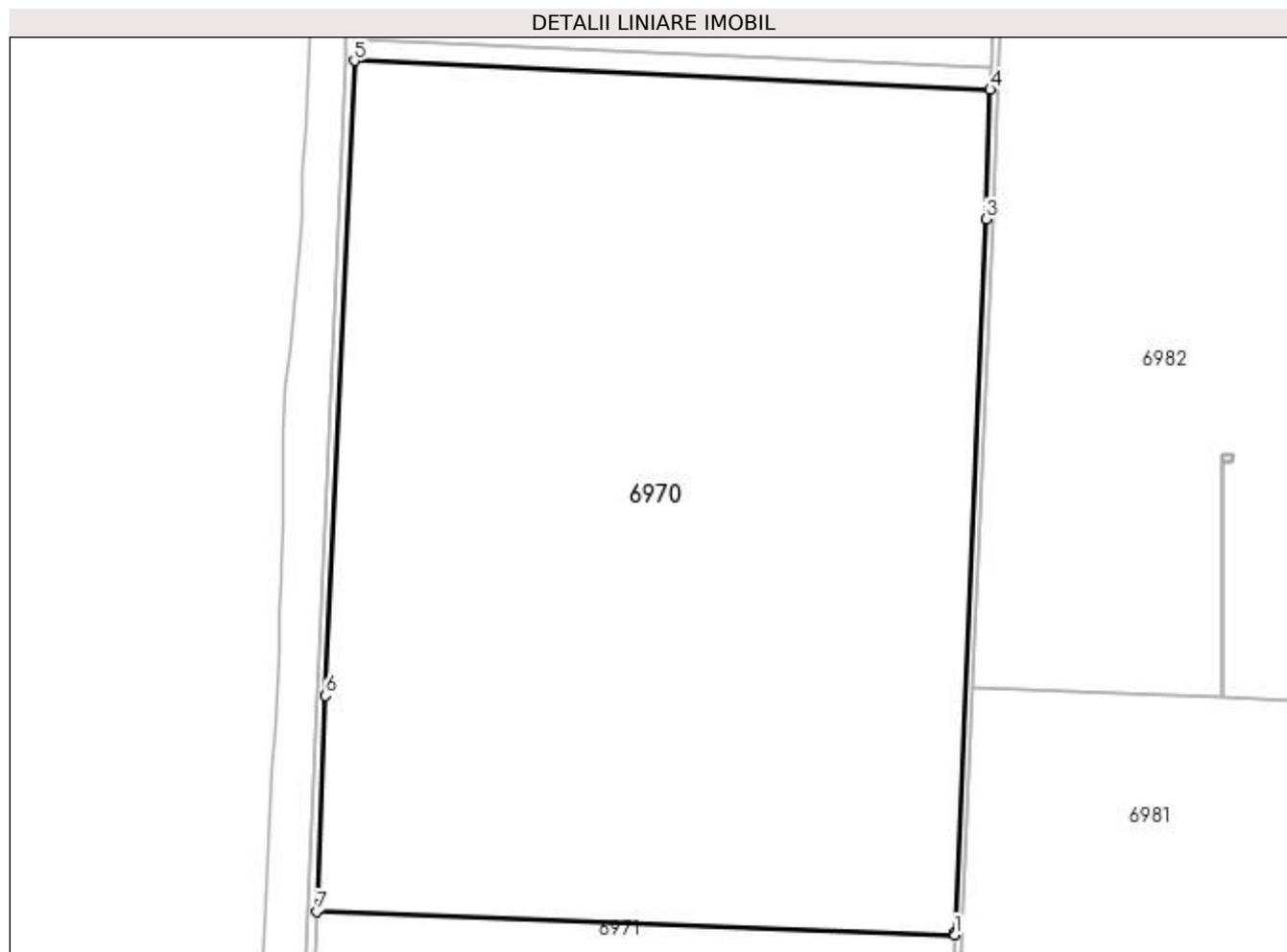

Date referitoare la teren

Crt	Categorie folosință	Intra vilan	Suprafața (mp)	Tarla	Parcelă	Nr. topo	Observații / Referințe
1	arabil	NU	108.000	43	3	-	

Lungime Segmente

1) Valorile lungimilor segmentelor sunt obținute din proiecție în plan.

Punct început	X / Y	Punct sfârșit	X / Y	Lungime segment (** (m)
1	350.880,397 291.646,575	2	350.880,452 291.647,833	1.259
2	350.880,452 291.647,833	3	350.894,42 291.967,34	319.812
3	350.894,42 291.967,34	4	350.896,32 292.025,404	58.095
4	350.896,32 292.025,404	5	350.613,554 292.038,336	283.062
5	350.613,554 292.038,336	6	350.600,68 291.753,75	284.877

Punct început	X / Y	Punct sfârșit	X / Y	Lungime segment (** (m)
6	350.600,68 291.753,75	7	350.596,691 291.657,015	96.817
7	350.596,691 291.657,015	1	350.880,397 291.646,575	283.898

** Lungimile segmentelor sunt determinate în planul de proiecție Stereo 70 și sunt rotunjite la 1 milimetru.

*** Distanța dintre puncte este formată din segmente cumulate ce sunt mai mici decât valoarea 1 milimetru.

**DATE DESPRE IMOBILUL NR. 6971**

Oficiul de Cadastru și Publicitate Imobiliară DOLJ
Biroul de Cadastru și Publicitate Imobiliară Craiova

A. Partea I. Descrierea imobilului

TEREN Extravilan

Adresa: Jud. Dolj, T43, P4

Nr. Crt	Nr cadastral Nr. topografic	Suprafața* (mp)	Observații / Referințe
A1	30366	200.000	Sector cadastral:17 Teren neimprejmuit;

B. Partea II. Proprietari și acte

Inscrieri privitoare la dreptul de proprietate și alte drepturi reale	Referințe
43430 / 28/05/2012	
Act Notarial nr. Act de partaj voluntar aut nr 697, din 24/05/2012 emis de NP;	
B1	A1
Intabulare, drept de PROPRIETATE, dobandit prin Conventie, cota actuala 1/1, cota initiala 1/1 1) POPESCU ILEANA-SMARANDA	

C. Partea III. SARCINI .

Inscrieri privind dezmembramintele dreptului de proprietate, drepturi reale de garanție și sarcini	Referințe
NU SUNT	

Anexa Nr. 1 La Partea I

Teren

Nr cadastral	Suprafața (mp)*	Observații / Referințe
30366	200.000	

* Suprafața este determinată în planul de proiecție Stereo 70.

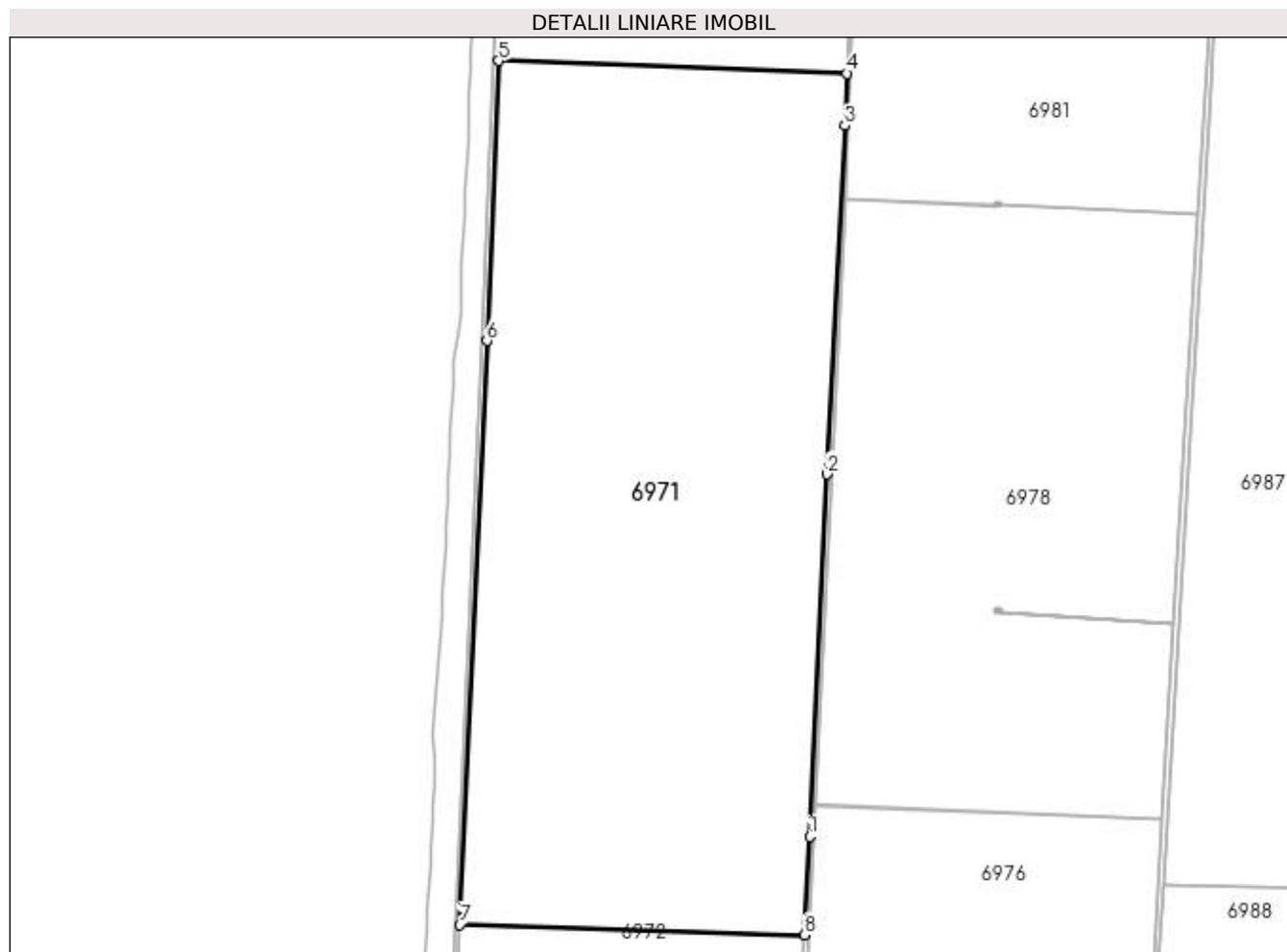

Date referitoare la teren

Crt	Categorie folosință	Intra vilan	Suprafața (mp)	Tarla	Parcelă	Nr. topo	Observații / Referințe
1	arabil	NU	200.000	43	4	-	Lot 1

Lungime Segmente

1) Valorile lungimilor segmentelor sunt obținute din proiecție în plan.

Punct început	X / Y	Punct sfârșit	X / Y	Lungime segment (** (m)
1	350.850,05 291.020,13	2	350.864,33 291.317,75	297.962
2	350.864,33 291.317,75	3	350.878,53 291.603,87	286.472
3	350.878,53 291.603,87	4	350.880,397 291.646,575	42.746
4	350.880,397 291.646,575	5	350.596,691 291.657,015	283.898
5	350.596,691 291.657,015	6	350.587,21 291.427,1	230.11

Punct început	X / Y	Punct sfârșit	X / Y	Lungime segment (** (m)
6	350.587,21 291.427,1	7	350.565,02 290.947,926	479.688
7	350.565,02 290.947,926	8	350.845,91 290.939,424	281.019
8	350.845,91 290.939,424	1	350.850,05 291.020,13	80.812

** Lungimile segmentelor sunt determinate în planul de proiecție Stereo 70 și sunt rotunjite la 1 milimetru.

*** Distanța dintre puncte este formată din segmente cumulate ce sunt mai mici decât valoarea 1 milimetru.

**DATE DESPRE IMOBILUL NR. 6972**

Oficiul de Cadastru și Publicitate Imobiliară DOLJ
Biroul de Cadastru și Publicitate Imobiliară Craiova

A. Partea I. Descrierea imobilului

TEREN Extravilan

Adresa: Jud. Dolj, T43, P4

Nr. Crt	Nr cadastral Nr. topografic	Suprafața* (mp)	Observații / Referințe
A1	30367	200.000	Sector cadastral:17 Teren neimprejmuit;

B. Partea II. Proprietari și acte

Inscrieri privitoare la dreptul de proprietate și alte drepturi reale	Referințe
126745 / 15/10/2015	
Act Notarial nr. contract de vanzare -cumparare nr 766, din 11/09/2015 emis de RIBA MELTIADÉ;	
B1	A1
Intabulare, drept de PROPRIETATE, dobandit prin Conventie, cota actuala 1/1, cota initiala 1/1 1) SOCIETATEA MOTAVEN SRL, CIF:34264040	

C. Partea III. SARCINI .

Inscrieri privind dezmembramintele dreptului de proprietate, drepturi reale de garanție și sarcini	Referințe
NU SUNT	

Anexa Nr. 1 La Partea I

Teren

Nr cadastral	Suprafața (mp)*	Observații / Referințe
30367	200.000	

* Suprafața este determinată în planul de proiecție Stereo 70.



Date referitoare la teren

Crt	Categorie folosință	Intra vilan	Suprafața (mp)	Tarla	Parcelă	Nr. topo	Observații / Referințe
1	arabil	NU	200.000	43	4	-	Lot 2

Lungime Segmente

1) Valorile lungimilor segmentelor sunt obținute din proiecție în plan.

Punct început	X / Y	Punct sfârșit	X / Y	Lungime segment (** (m)
1	350.821,35 290.448,05	2	350.834,99 290.726,56	278.844
2	350.834,99 290.726,56	3	350.845,91 290.939,424	213.144
3	350.845,91 290.939,424	4	350.565,02 290.947,926	281.019
4	350.565,02 290.947,926	5	350.557,179 290.778,601	169.506
5	350.557,179 290.778,601	6	350.540,18 290.456,27	322.779

Punct început	X / Y	Punct sfârșit	X / Y	Lungime segment (** (m)
6	350.540,18 290.456,27	7	350.531,398 290.239,107	217.34
7	350.531,398 290.239,107	8	350.625,246 290.233,715	94.003
8	350.625,246 290.233,715	9	350.813,349 290.227,628	188.201
9	350.813,349 290.227,628	1	350.821,35 290.448,05	220.567

** Lungimile segmentelor sunt determinate în planul de proiecție Stereo 70 și sunt rotunjite la 1 milimetru.

*** Distanța dintre puncte este formată din segmente cumulate ce sunt mai mici decât valoarea 1 milimetru.

**DATE DESPRE IMOBILUL NR. 6973**

Oficiul de Cadastru și Publicitate Imobiliară DOLJ
Biroul de Cadastru și Publicitate Imobiliară Craiova

A. Partea I. Descrierea imobilului

TEREN Extravilan

Adresa: Jud. Dolj, De 643

Nr. Crt	Nr cadastral Nr. topografic	Suprafața* (mp)	Observații / Referințe
A1		6.108	Sector cadastral:17 Teren neimprejmuit;

B. Partea II. Proprietari și acte

Inscrieri privitoare la dreptul de proprietate și alte drepturi reale		Referințe
/		
Act Normativ nr. LEGEA 7, din 13/03/1996 emis de PARLAMENTUL ROMANIEI;		
B1	Inscrierea provizorie, drept de PROPRIETATE, dobandit prin Lege, cota actuala 1/1, cota initiala 1/1 1) NEIDENTIFICAT NEIDENTIFICAT	A1

C. Partea III. SARCINI .

Inscrieri privind dezmembramintele dreptului de proprietate, drepturi reale de garanție și sarcini	Referințe
NU SUNT	

Anexa Nr. 1 La Partea I

Teren

Nr cadastral	Suprafața (mp)*	Observații / Referințe
	6.108	

* Suprafața este determinată în planul de proiecție Stereo 70.

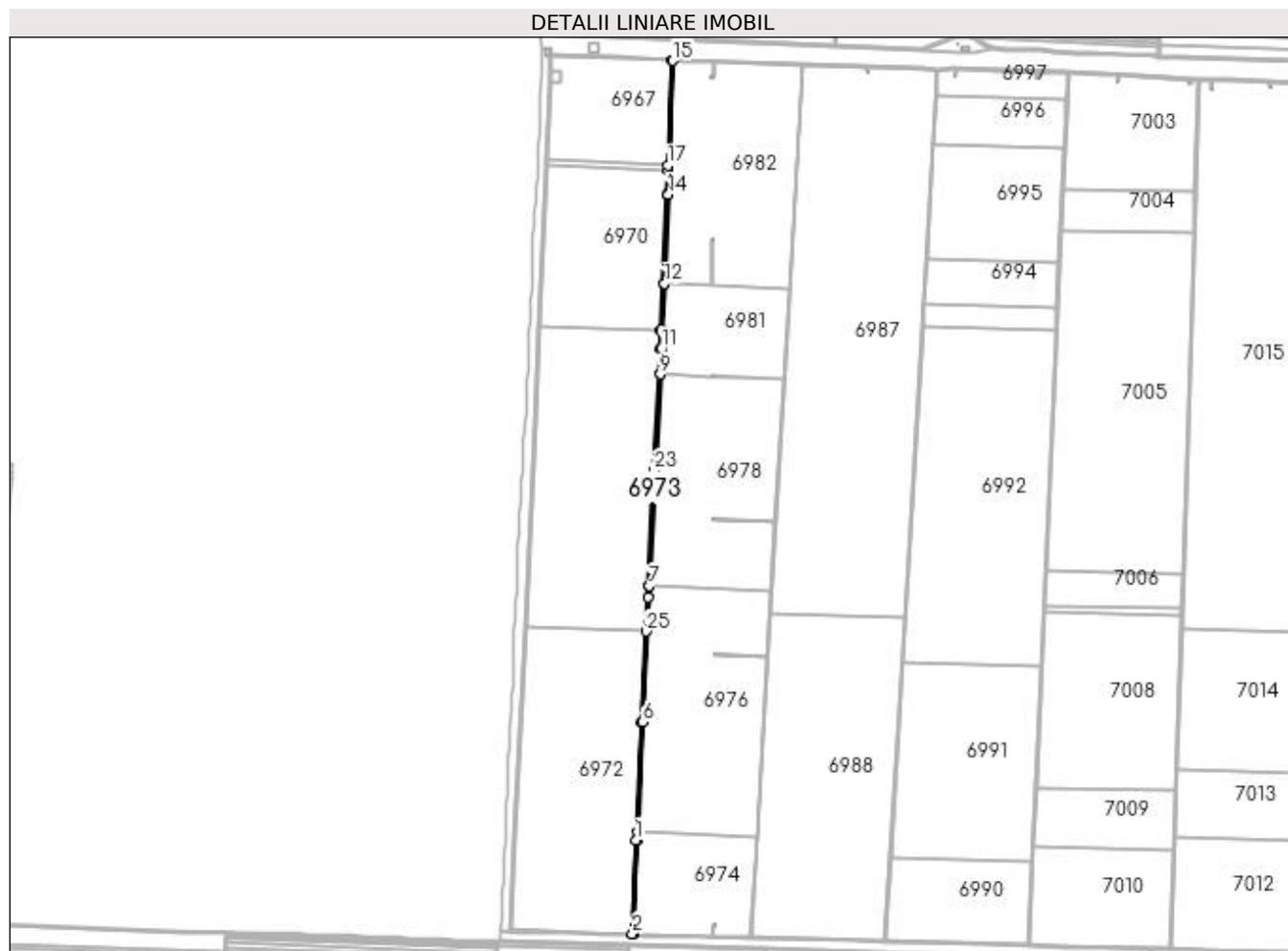

Date referitoare la teren

Crt	Categorie folosință	Intravilan	Suprafața (mp)	Tarla	Parcelă	Nr. topo	Observații / Referințe
1	drum	NU	6.108	-	De 643	-	

Lungime Segmente

1) Valorile lungimilor segmentelor sunt obținute din proiecție în plan.

Punct început	X / Y	Punct sfârșit	X / Y	Lungime segment (** (m)
1	350.821,35 290.448,05	2	350.813,349 290.227,628	220.567
3	350.816,347 290.227,531	4	350.824,347 290.447,922	220.536
5	350.825,263 290.466,627	6	350.837,986 290.726,413	260.097
7	350.853,839 291.045,856	8	350.853,858 291.046,229	0.373
9	350.878,564 291.544,019	10	350.878,576 291.544,267	0.248

Punct început	X / Y	Punct sfârșit	X / Y	Lungime segment (** (m)
2	350.813,349 290.227,628	3	350.816,347 290.227,531	3.0
4	350.824,347 290.447,922	5	350.825,263 290.466,627	18.727
6	350.837,986 290.726,413	7	350.853,839 291.045,856	319.836
8	350.853,858 291.046,229	9	350.878,564 291.544,019	498.403
10	350.878,576 291.544,267	11	350.881,552 291.603,721	59.528

Punct început	X / Y	Punct sfârșit	X / Y	Lungime segment (** (m)
11	350.881,552 291.603,721	12	350.888,245 291.757,408	153.833
13	350.888,256 291.757,663	14	350.897,727 291.967,201	209.752
15	350.907,714 292.281,835	16	350.904,716 292.281,934	3.0
17	350.896,644 292.035,302	18	350.896,32 292.025,404	9.903
19	350.894,42 291.967,34	20	350.880,452 291.647,833	319.812
21	350.880,397 291.646,575	22	350.878,53 291.603,87	42.746
23	350.864,33 291.317,75	24	350.850,05 291.020,13	297.962
25	350.845,91 290.939,424	26	350.834,99 290.726,56	213.144

Punct început	X / Y	Punct sfârșit	X / Y	Lungime segment (** (m)
12	350.888,245 291.757,408	13	350.888,256 291.757,663	0.255
14	350.897,727 291.967,201	15	350.907,714 292.281,835	314.792
16	350.904,716 292.281,934	17	350.896,644 292.035,302	246.764
18	350.896,32 292.025,404	19	350.894,42 291.967,34	58.095
20	350.880,452 291.647,833	21	350.880,397 291.646,575	1.259
22	350.878,53 291.603,87	23	350.864,33 291.317,75	286.472
24	350.850,05 291.020,13	25	350.845,91 290.939,424	80.812
26	350.834,99 290.726,56	1	350.821,35 290.448,05	278.844

** Lungimile segmentelor sunt determinate în planul de proiecție Stereo 70 și sunt rotunjite la 1 milimetru.

*** Distanța dintre puncte este formată din segmente cumulate ce sunt mai mici decât valoarea 1 milimetru.

**DATE DESPRE IMOBILUL NR. 6974**

Oficiul de Cadastru și Publicitate Imobiliară DOLJ
Biroul de Cadastru și Publicitate Imobiliară Craiova

A. Partea I. Descrierea imobilului

TEREN Extravilan

Adresa: Jud. Dolj, T44, P3

Nr. Crt	Nr cadastral Nr. topografic	Suprafața* (mp)	Observații / Referințe
A1	30767	Din acte: 65.000 Masurata: 65.366	Sector cadastral:17 Teren neimprejmuit;

B. Partea II. Proprietari și acte

Inscrieri privitoare la dreptul de proprietate și alte drepturi reale		Referințe
126915 / 15/10/2015		
Act Notarial nr. contract de vanzare -cumparare aut nr 769, din 11/09/2015 emis de NP RIBA MELTIADÉ;		
B1	Intabulare, drept de PROPRIETATE, dobandit prin Conventie, cota actuala 1/1, cota initiala 1/1 1) SOCIETATEA MOTAVEN SRL, CIF:34264040	A1

C. Partea III. SARCINI .

Inscrieri privind dezmembramintele dreptului de proprietate, drepturi reale de garanție și sarcini	Referințe
NU SUNT	

Anexa Nr. 1 La Partea I

Teren

Nr cadastral	Suprafața (mp)*	Observații / Referințe
30767	Din acte: 65.000 Masurata: 65.366	

* Suprafața este determinată în planul de proiecție Stereo 70.

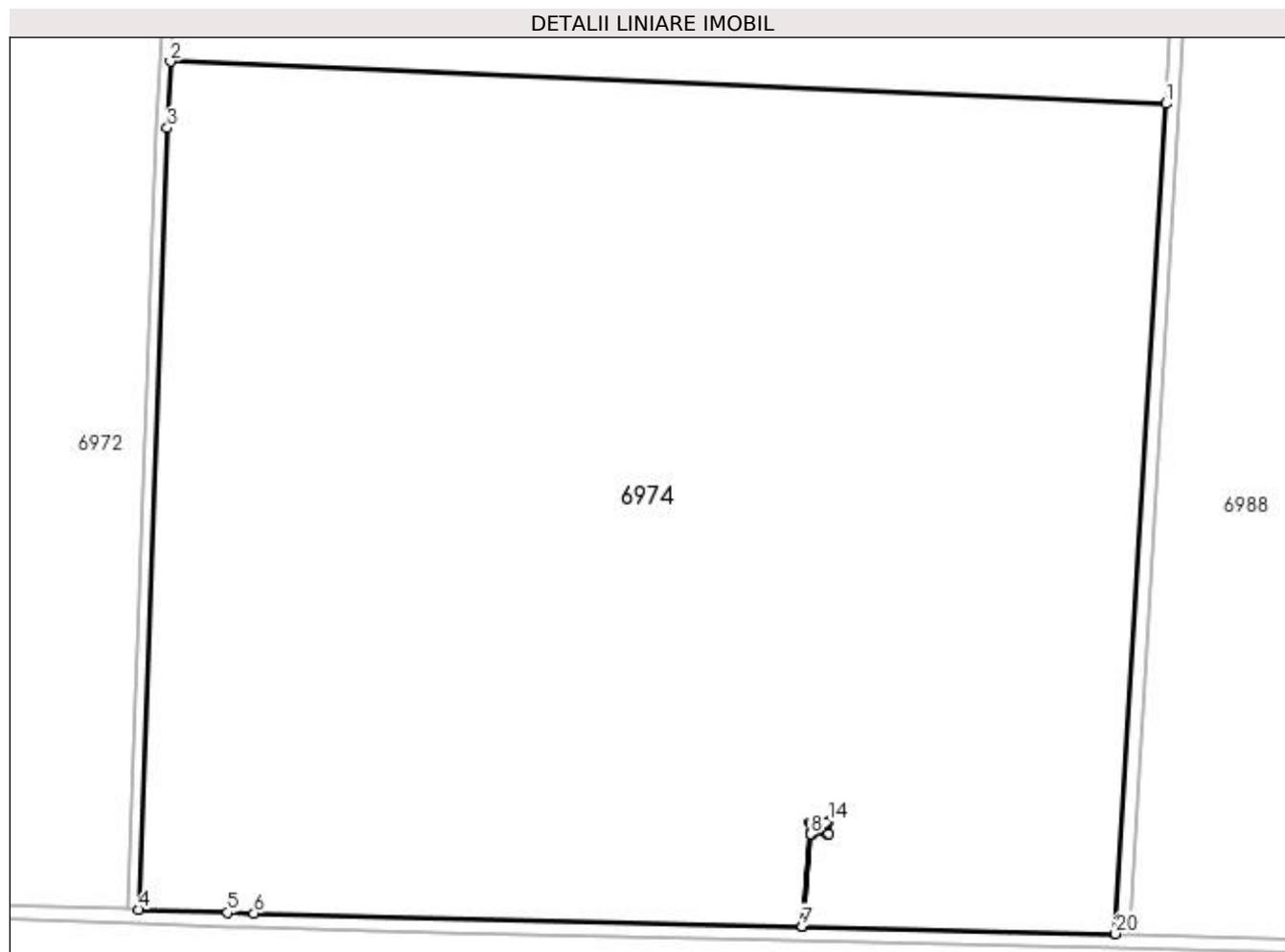

Date referitoare la teren

Crt	Categorie folosință	Intravilan	Suprafața (mp)	Tarla	Parcelă	Nr. topo	Observații / Referințe
1	arabil	NU	65.366	44	3	-	

Lungime Segmente

1) Valorile lungimilor segmentelor sunt obținute din proiecție în plan.

Punct început	X / Y	Punct sfârșit	X / Y	Lungime segment (** (m)
1	351.103,56 290.454,723	2	350.825,263 290.466,627	278.551
2	350.825,263 290.466,627	3	350.824,347 290.447,922	18.727
3	350.824,347 290.447,922	4	350.816,347 290.227,531	220.536
4	350.816,347 290.227,531	5	350.841,172 290.226,728	24.838

Punct început	X / Y	Punct sfârșit	X / Y	Lungime segment (** (m)
5	350.841,172 290.226,728	6	350.848,535 290.226,489	7.367
6	350.848,535 290.226,489	7	351.001,79 290.222,809	153.299
7	351.001,79 290.222,809	8	351.004,257 290.248,817	26.125
8	351.004,257 290.248,817	9	351.004,237 290.249,166	0.35
9	351.004,237 290.249,166	10	351.004,089 290.251,712	2.55
10	351.004,089 290.251,712	11	351.004,07 290.252,062	0.351
11	351.004,07 290.252,062	12	351.004,619 290.252,079	0.549
12	351.004,619 290.252,079	13	351.008,567 290.252,198	3.95
13	351.008,567 290.252,198	14	351.009,213 290.252,228	0.647
14	351.009,213 290.252,228	15	351.009,303 290.248,971	3.258
15	351.009,303 290.248,971	16	351.008,753 290.248,953	0.55
16	351.008,753 290.248,953	17	351.004,806 290.248,833	3.949
17	351.004,806 290.248,833	18	351.004,287 290.248,818	0.519
18	351.004,287 290.248,818	19	351.001,82 290.222,808	26.127
19	351.001,82 290.222,808	20	351.089,437 290.220,704	87.642
20	351.089,437 290.220,704	1	351.103,56 290.454,723	234.445

** Lungimile segmentelor sunt determinate în planul de proiecție Stereo 70 și sunt rotunjite la 1 milimetru.

*** Distanța dintre puncte este formată din segmente cumulate ce sunt mai mici decât valoarea 1 milimetru.

**DATE DESPRE IMOBILUL NR. 6975**

Oficiul de Cadastru și Publicitate Imobiliară DOLJ
Biroul de Cadastru și Publicitate Imobiliară Craiova

A. Partea I. Descrierea imobilului

TEREN Extravilan

Nr. CF vechi:449

Nr. cadastral vechi:528

Adresa: Jud. Dolj, T43, P642

Nr. Crt	Nr cadastral Nr. topografic	Suprafața* (mp)	Observații / Referințe
A1	34588	17	Sector cadastral:17 Teren neimprejmuit; C1 - STALP NR 321 CU SC - 17.03 MP

Construcții

Crt	Nr cadastral Nr. topografic	Adresa	Observații / Referințe
A1.1		Jud. Dolj, T 43 P 642	Nr. niveluri:1; S. construita la sol:17 mp; C1-STILP NR 321 CU SC - 17,03 MP

B. Partea II. Proprietari și acte

Inscrieri privitoare la dreptul de proprietate și alte drepturi reale		Referințe
45034 / 19/10/2006		
Act Normativ nr. HG nr. 2040, din 01/01/2006 emis de PARLAMENTUL ROMANIEI;		
B1	Intabulare, drept de PROPRIETATE, dobandit prin Conventie, cota actuala 1/1, cota initiala 1/1 1) STATUL ROMAN, CIF:9999999999999, FARA CUI	A1, A1.1

C. Partea III. SARCINI

Inscrieri privind dezmembramintele dreptului de proprietate, drepturi reale de garanție și sarcini		Referințe
45034 / 19/10/2006		
Act Administrativ nr. 1, din 01/01/2004 emis de MINISTERUL ECONOMIEI SI COMERTULUI (ACT ADITIONAL NR 2/2006);		
C1	Intabulare, drept de CONCESIUNE pe o perioada de 49 de ani incepand cu data de 29.06.2004 1) C.N.T.E.E - TRANSELECTRICA SA SUCURSALA TRANSPORT CRAIOVA, CIF:9999999999999, FARA CUI	A1, A1.1

Anexa Nr. 1 La Partea I

Teren

Nr cadastral	Suprafața (mp)*	Observații / Referințe
34588	17	C1 - STALP NR 321 CU SC - 17.03 MP

* Suprafața este determinată în planul de proiecție Stereo 70.

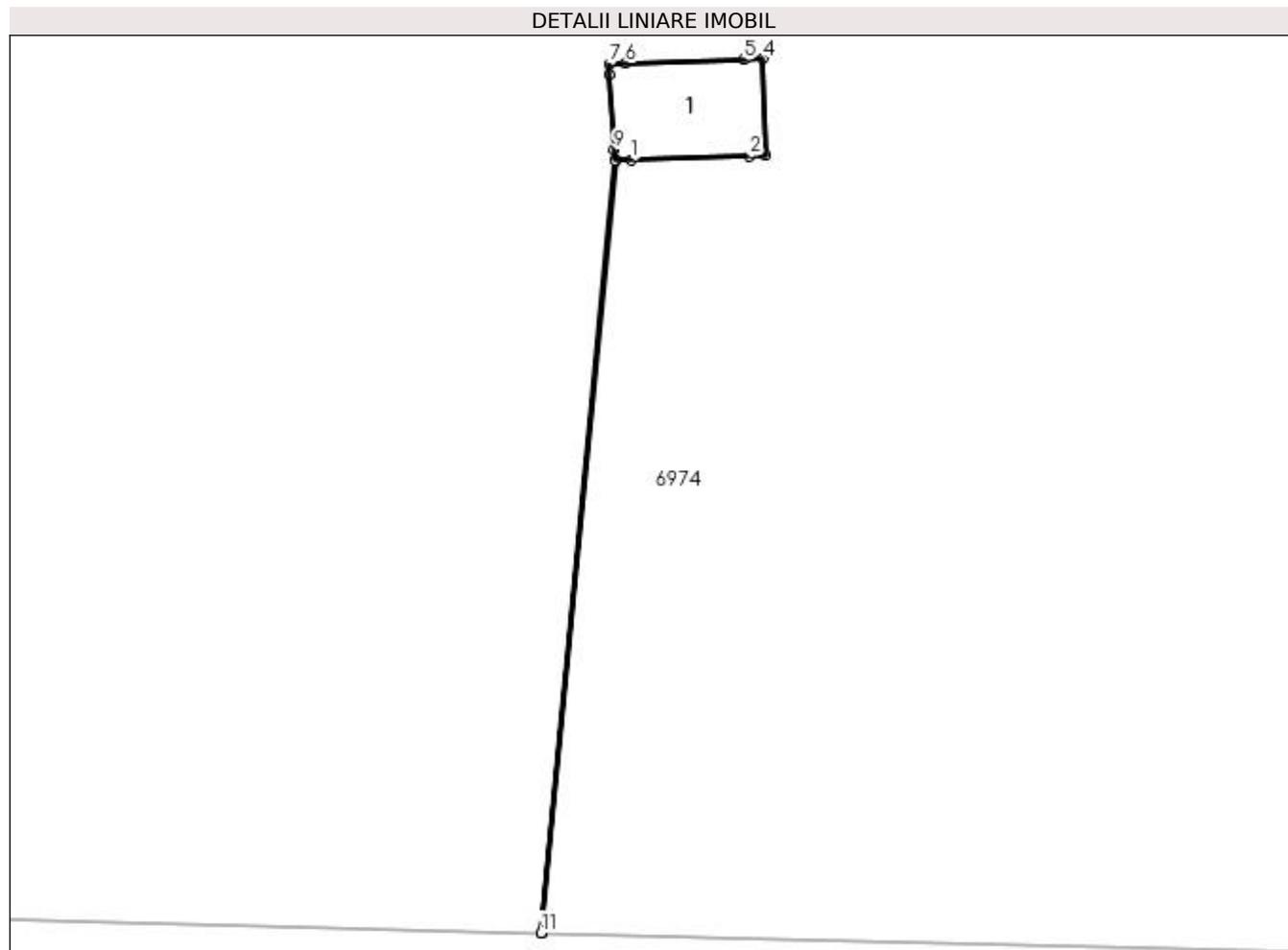

Date referitoare la teren

Crt	Categorie folosință	Intra vilan	Suprafața (mp)	Tarla	Parcelă	Nr. topo	Observații / Referințe
1	arabil	NU	17	43	642	-	

Date referitoare la construcții

Crt	Număr	Destinație construcție	Supraf. (mp)	Situație juridică	Observații / Referințe
A1.1		construcții industriale și edilitare	17	Cu acte	Nr. niveluri:1; S. construită la sol:17 mp; C1-STILP NR 321 CU SC - 17,03 MP

Lungime Segmente

1) Valorile lungimilor segmentelor sunt obținute din proiecție în plan.

Punct început	X / Y	Punct sfârșit	X / Y	Lungime segment (** (m)
1	351.004,806 290.248,833	2	351.008,753 290.248,953	3.949
2	351.008,753 290.248,953	3	351.009,303 290.248,971	0.55
3	351.009,303 290.248,971	4	351.009,213 290.252,228	3.258

Punct început	X / Y	Punct sfârșit	X / Y	Lungime segment (** (m)
4	351.009,213 290.252,228	5	351.008,567 290.252,198	0.647
5	351.008,567 290.252,198	6	351.004,619 290.252,079	3.95
6	351.004,619 290.252,079	7	351.004,07 290.252,062	0.549
7	351.004,07 290.252,062	8	351.004,089 290.251,712	0.351
8	351.004,089 290.251,712	9	351.004,237 290.249,166	2.55
9	351.004,237 290.249,166	10	351.004,257 290.248,817	0.35
10	351.004,257 290.248,817	11	351.001,79 290.222,809	26.125
11	351.001,79 290.222,809	12	351.001,82 290.222,808	0.03
12	351.001,82 290.222,808	13	351.004,287 290.248,818	26.127
13	351.004,287 290.248,818	1	351.004,806 290.248,833	0.519

** Lungimile segmentelor sunt determinate în planul de proiecție Stereo 70 și sunt rotunjite la 1 milimetru.

*** Distanța dintre puncte este formată din segmente cumulate ce sunt mai mici decât valoarea 1 milimetru.

**DATE DESPRE IMOBILUL NR. 6976**

Oficiul de Cadastru și Publicitate Imobiliară DOLJ
Biroul de Cadastru și Publicitate Imobiliară Craiova

A. Partea I. Descrierea imobilului

TEREN Extravilan

Adresa: Jud. Dolj, T44, P4

Nr. Crt	Nr cadastral Nr. topografic	Suprafața* (mp)	Observații / Referințe
A1	30347	163.000	Sector cadastral:17 Teren neimprejmuit;

B. Partea II. Proprietari și acte

Inscrieri privitoare la dreptul de proprietate și alte drepturi reale	Referințe
126855 / 15/10/2015	
Act Notarial nr. contract de vanzare -cumparare aut. nr. 767, din 11/09/2015 emis de NP RIBA MELTIADÉ;	
B1	A1
Intabulare, drept de PROPRIETATE, dobandit prin Conventie, cota actuala 1/1, cota initiala 1/1	
1) SOCIETATEA MOTAVEN SRL, CIF:34264040	

C. Partea III. SARCINI .

Inscrieri privind dezmembramintele dreptului de proprietate, drepturi reale de garanție și sarcini	Referințe
NU SUNT	

Anexa Nr. 1 La Partea I

Teren

Nr cadastral	Suprafața (mp)*	Observații / Referințe
30347	163.000	

* Suprafața este determinată în planul de proiecție Stereo 70.

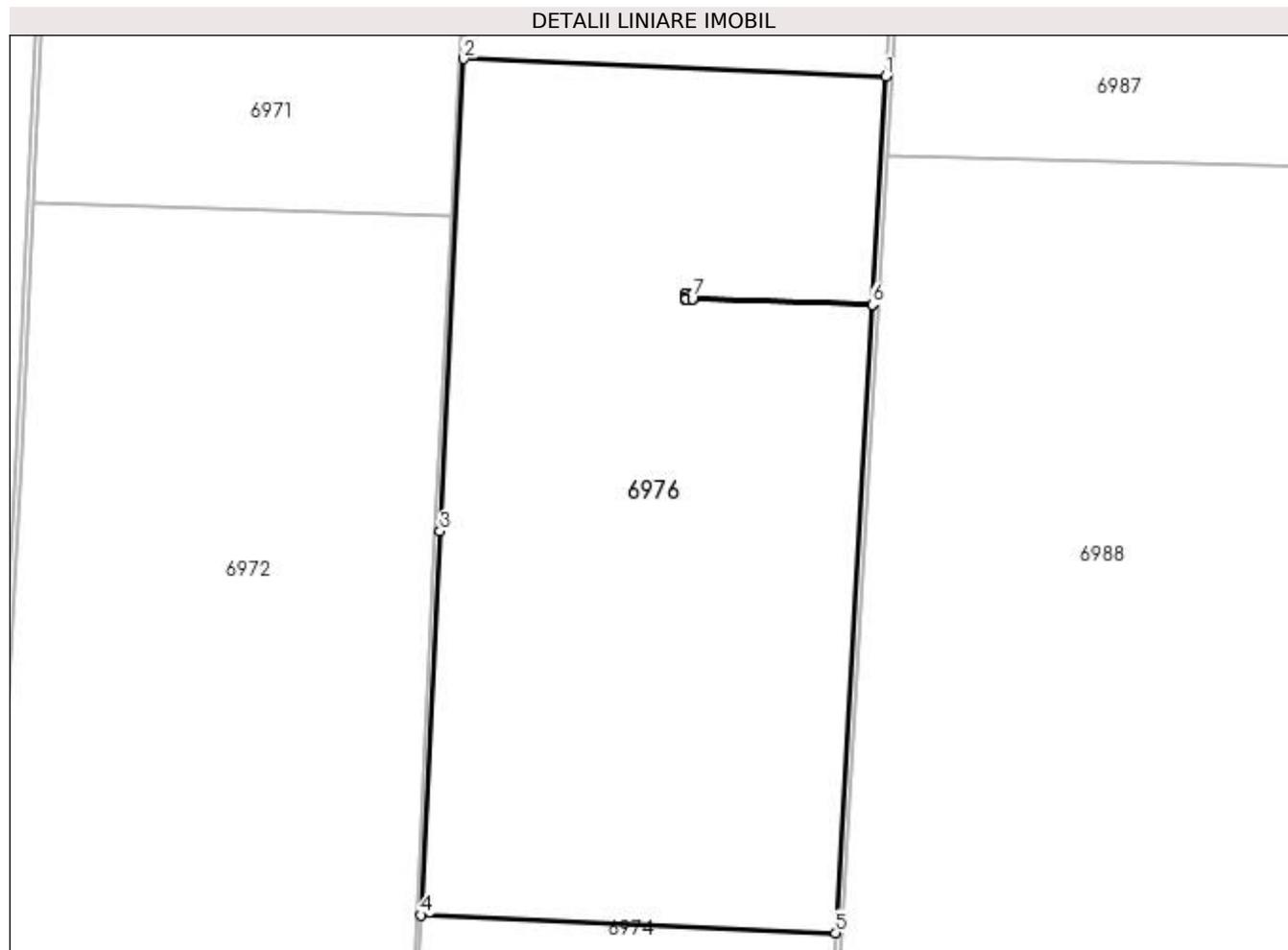

Date referitoare la teren

Crt	Categorie folosință	Intra vilan	Suprafața (mp)	Tarla	Parcelă	Nr. topo	Observații / Referințe
1	arabil	NU	163.000	44	4	-	

Lungime Segmente

1) Valorile lungimilor segmentelor sunt obținute din proiecție în plan.

Punct început	X / Y	Punct sfârșit	X / Y	Lungime segment (** (m)
1	351.137,172 291.033,979	2	350.853,839 291.045,856	283.582
2	350.853,839 291.045,856	3	350.837,986 290.726,413	319.836
3	350.837,986 290.726,413	4	350.825,263 290.466,627	260.097
4	350.825,263 290.466,627	5	351.103,56 290.454,723	278.551
5	351.103,56 290.454,723	6	351.128,07 290.879,532	425.515

Punct început	X / Y	Punct sfârșit	X / Y	Lungime segment (** (m)
6	351.128,07 290.879,532	7	351.007,313 290.883,457	120.821
7	351.007,313 290.883,457	8	351.002,936 290.883,558	4.378
8	351.002,936 290.883,558	9	351.002,439 290.883,569	0.497
9	351.002,439 290.883,569	10	351.002,441 290.883,868	0.299
10	351.002,441 290.883,868	11	351.002,444 290.886,568	2.7
11	351.002,444 290.886,568	12	351.002,445 290.886,868	0.3
12	351.002,445 290.886,868	13	351.002,941 290.886,853	0.496
13	351.002,941 290.886,853	14	351.006,819 290.886,764	3.879
14	351.006,819 290.886,764	15	351.007,319 290.886,754	0.5
15	351.007,319 290.886,754	16	351.007,318 290.886,456	0.298
16	351.007,318 290.886,456	17	351.007,314 290.883,756	2.7
17	351.007,314 290.883,756	18	351.007,313 290.883,461	0.295
18	351.007,313 290.883,461	19	351.128,07 290.879,535	120.821
19	351.128,07 290.879,535	1	351.137,172 291.033,979	154.712

** Lungimile segmentelor sunt determinate în planul de proiecție Stereo 70 și sunt rotunjite la 1 milimetru.

*** Distanța dintre puncte este formată din segmente cumulate ce sunt mai mici decât valoarea 1 milimetru.

**DATE DESPRE IMOBILUL NR. 6977**

Oficiul de Cadastru și Publicitate Imobiliară DOLJ
Biroul de Cadastru și Publicitate Imobiliară Craiova

A. Partea I. Descrierea imobilului

TEREN Extravilan

Nr. CF vechi:454

Nr. cadastral vechi:529

Adresa: Jud. Dolj, T43, P642

Nr. Crt	Nr cadastral Nr. topografic	Suprafața* (mp)	Observații / Referințe
A1	34587	16	Sector cadastral:17 Teren neimprejmuit; C1 - STALP NR. 319 CU SC 16.09 MP

Construcții

Crt	Nr cadastral Nr. topografic	Adresa	Observații / Referințe
A1.1		Jud. Dolj, T 43, P 642	Nr. niveluri:1; S. construita la sol:16 mp; C1- STILP NR 319 CU SC - 16,09 MP

B. Partea II. Proprietari și acte

Inscrieri privitoare la dreptul de proprietate și alte drepturi reale		Referințe
45033 / 19/10/2006		
Act Normativ nr. HG 2060, din 01/01/2004 emis de PARLAMENTUL ROMANIEI;		
B1	Intabulare, drept de PROPRIETATE, dobandit prin Conventie, cota actuala 1/1, cota initiala 1/1 1) STATUL ROMAN, CIF:9999999999999	A1, A1.1

C. Partea III. SARCINI

Inscrieri privind dezmembramintele dreptului de proprietate, drepturi reale de garanție și sarcini		Referințe
45033 / 19/10/2006		
Act Administrativ nr. 1, din 01/01/2004 emis de . (ACT ADITIONAL 1/2006 MINISTERUL ECONOMIEI SI COMERTULUI);		
C1	Intabulare, drept de CONCESIUNE pe o perioada de 49 de ani incepand cu data de 29.06.2004 1) C.N.T.E.E - TRANSELECTRICA SA SUCURSALA TRANSPORT CRAIOVA, CIF:9999999999999, FARA CUI	A1

Punct început	X / Y	Punct sfârșit	X / Y	Lungime segment (** (m)
4	351.007,319 290.886,754	5	351.006,819 290.886,764	0.5
5	351.006,819 290.886,764	6	351.002,941 290.886,853	3.879
6	351.002,941 290.886,853	7	351.002,445 290.886,868	0.496
7	351.002,445 290.886,868	8	351.002,444 290.886,568	0.3
8	351.002,444 290.886,568	9	351.002,441 290.883,868	2.7
9	351.002,441 290.883,868	10	351.002,439 290.883,569	0.299
10	351.002,439 290.883,569	11	351.002,936 290.883,558	0.497
11	351.002,936 290.883,558	12	351.007,313 290.883,457	4.378
12	351.007,313 290.883,457	13	351.128,07 290.879,532	120.821
13	351.128,07 290.879,532	14	351.128,07 290.879,535	0.003
14	351.128,07 290.879,535	1	351.007,313 290.883,461	120.821

** Lungimile segmentelor sunt determinate în planul de proiecție Stereo 70 și sunt rotunjite la 1 milimetru.

*** Distanța dintre puncte este formată din segmente cumulate ce sunt mai mici decât valoarea 1 milimetru.

**DATE DESPRE IMOBILUL NR. 6978**

Oficiul de Cadastru și Publicitate Imobiliară DOLJ
Biroul de Cadastru și Publicitate Imobiliară Craiova

A. Partea I. Descrierea imobilului

TEREN Extravilan

Adresa: Jud. Dolj, T44, P4

Nr. Crt	Nr cadastral Nr. topografic	Suprafața* (mp)	Observații / Referințe
A1		142.500	Sector cadastral:17 Teren neimprejmuit;

B. Partea II. Proprietari și acte

Inscrieri privitoare la dreptul de proprietate și alte drepturi reale	Referințe
/	
Hotarare Judecatoreasca nr. sentinta civila Nr. 1910, din 10/11/2009 emis de Judecatoria Calafat;	
B1	A1
Intabulare, drept de PROPRIETATE, dobandit prin lesire Din Indiviziune, cota actuala 1/1, cota initiala 1/1 1) TOMULESCU ANGELA RUXANDRA, LIPSA CNP	

C. Partea III. SARCINI .

Inscrieri privind dezmembramintele dreptului de proprietate, drepturi reale de garanție și sarcini	Referințe
NU SUNT	

Anexa Nr. 1 La Partea I

Teren

Nr cadastral	Suprafața (mp)*	Observații / Referințe
	142.500	

* Suprafața este determinată în planul de proiecție Stereo 70.

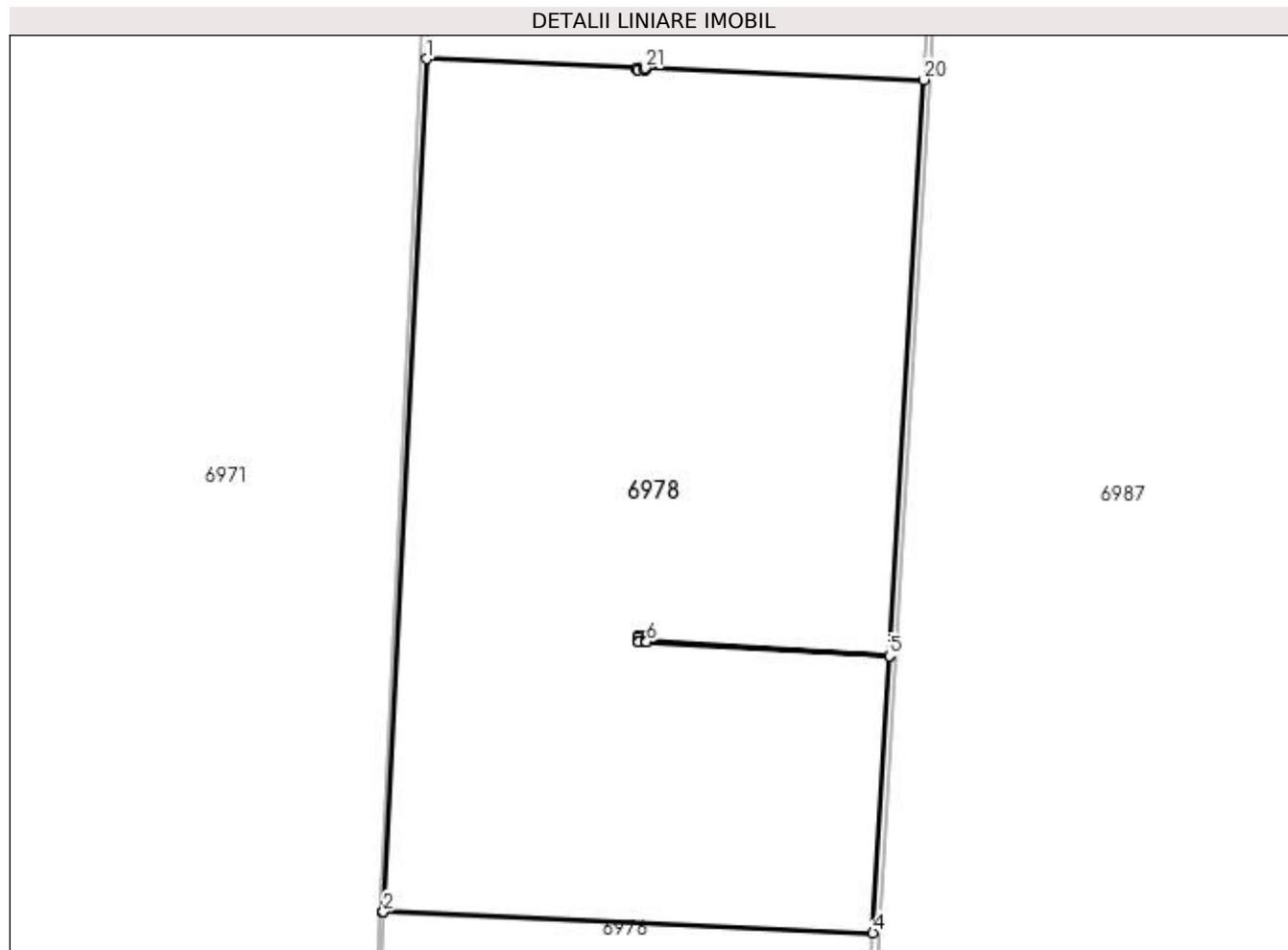

Date referitoare la teren

Crt	Categorie folosință	Intravilan	Suprafața (mp)	Tarla	Parcelă	Nr. topo	Observații / Referințe
1	arabil	NU	142.500	44	4	-	

Lungime Segmente

1) Valorile lungimilor segmentelor sunt obținute din proiecție în plan.

Punct început	X / Y	Punct sfârșit	X / Y	Lungime segment (** (m)
1	350.878,564 291.544,019	2	350.853,858 291.046,229	498.403
3	350.853,839 291.045,856	4	351.137,172 291.033,979	283.582
5	351.146,604 291.195,601	6	351.006,182 291.203,877	140.666
7	351.005,682 291.203,865	8	351.001,838 291.203,788	3.845
9	351.001,339 291.203,779	10	351.001,335 291.204,078	0.299

Punct început	X / Y	Punct sfârșit	X / Y	Lungime segment (** (m)
2	350.853,858 291.046,229	3	350.853,839 291.045,856	0.373
4	351.137,172 291.033,979	5	351.146,604 291.195,601	161.897
6	351.006,182 291.203,877	7	351.005,682 291.203,865	0.5
8	351.001,838 291.203,788	9	351.001,339 291.203,779	0.499
10	351.001,335 291.204,078	11	351.001,292 291.206,729	2.651

Punct început	X / Y	Punct sfârșit	X / Y	Lungime segment (** (m)
11	351.001,292 291.206,729	12	351.001,288 291.207,028	0.299
13	351.001,787 291.207,038	14	351.005,631 291.207,115	3.845
15	351.006,132 291.207,126	16	351.006,136 291.206,827	0.299
17	351.006,178 291.204,176	18	351.006,182 291.203,881	0.295
19	351.146,604 291.195,605	20	351.166,321 291.531,836	336.809
21	351.005,199 291.538,605	22	351.005,198 291.538,192	0.413
23	351.005,197 291.537,893	24	351.004,697 291.537,89	0.5
25	351.000,847 291.537,872	26	351.000,348 291.537,87	0.499
27	351.000,349 291.538,169	28	351.000,35 291.538,929	0.76

Punct început	X / Y	Punct sfârșit	X / Y	Lungime segment (** (m)
12	351.001,288 291.207,028	13	351.001,787 291.207,038	0.499
14	351.005,631 291.207,115	15	351.006,132 291.207,126	0.501
16	351.006,136 291.206,827	17	351.006,178 291.204,176	2.651
18	351.006,182 291.203,881	19	351.146,604 291.195,605	140.666
20	351.166,321 291.531,836	21	351.005,199 291.538,605	161.264
22	351.005,198 291.538,192	23	351.005,197 291.537,893	0.299
24	351.004,697 291.537,89	25	351.000,847 291.537,872	3.85
26	351.000,348 291.537,87	27	351.000,349 291.538,169	0.299
28	351.000,35 291.538,929	1	350.878,564 291.544,019	121.892

** Lungimile segmentelor sunt determinate în planul de proiecție Stereo 70 și sunt rotunjite la 1 milimetru.

*** Distanța dintre puncte este formată din segmente cumulate ce sunt mai mici decât valoarea 1 milimetru.

**DATE DESPRE IMOBILUL NR. 6979**

Oficiul de Cadastru și Publicitate Imobiliară DOLJ
Biroul de Cadastru și Publicitate Imobiliară Craiova

A. Partea I. Descrierea imobilului

TEREN Extravilan

Nr. CF vechi:453

Nr. cadastral vechi:530

Adresa: Jud. Dolj, T43, P642

Nr. Crt	Nr cadastral Nr. topografic	Suprafața* (mp)	Observații / Referințe
A1	34592	16	Sector cadastral:17 Teren neimprejmuit; teren din acte si din mas 15,75 mp

Construcții

Crt	Nr cadastral Nr. topografic	Adresa	Observații / Referințe
A1.1		Jud. Dolj, T 43 P 642	Nr. niveluri:1; S. construita la sol:16 mp; C1- STILP NR 318 CU SC - 15,75 MP

B. Partea II. Proprietari și acte

Inscrieri privitoare la dreptul de proprietate și alte drepturi reale		Referințe
45032 / 19/10/2006		
Act Normativ nr. HG nr. 2060, din 01/01/2004 emis de PARLAMENTUL ROMANIEI;		
B1	Intabulare, drept de PROPRIETATE, dobandit prin Conventie, cota actuala 1/1, cota initiala 1/1 1) STATUL ROMAN, CIF:9999999999999	A1, A1.1

C. Partea III. SARCINI

Inscrieri privind dezmembramintele dreptului de proprietate, drepturi reale de garanție și sarcini		Referințe
45032 / 19/10/2006		
Act Normativ nr. Contract de cesiune nr.1, din 01/01/2004 emis de MINISTERUL ECONOMIEI SI COMERTULUI (ACT ADITIONAL 2 DIN 2006 LA C DE CONCESIUNE);		
C1	Intabulare, drept de CONCESIUNE pe o perioada de 49 de ani incepand cu data de 29.06.2004 1) C.N.T.E.E.TRANSELECTRICA SA SUCURSALA TRANSPORT CRAIOVA, CIF:9999999999999	A1, A1.1

Anexa Nr. 1 La Partea I

Teren

Nr cadastral	Suprafața (mp)*	Observații / Referințe
34592	16	teren din acte si din mas 15,75 mp

* Suprafața este determinată în planul de proiecție Stereo 70.

DETALII LINIARE IMOBIL

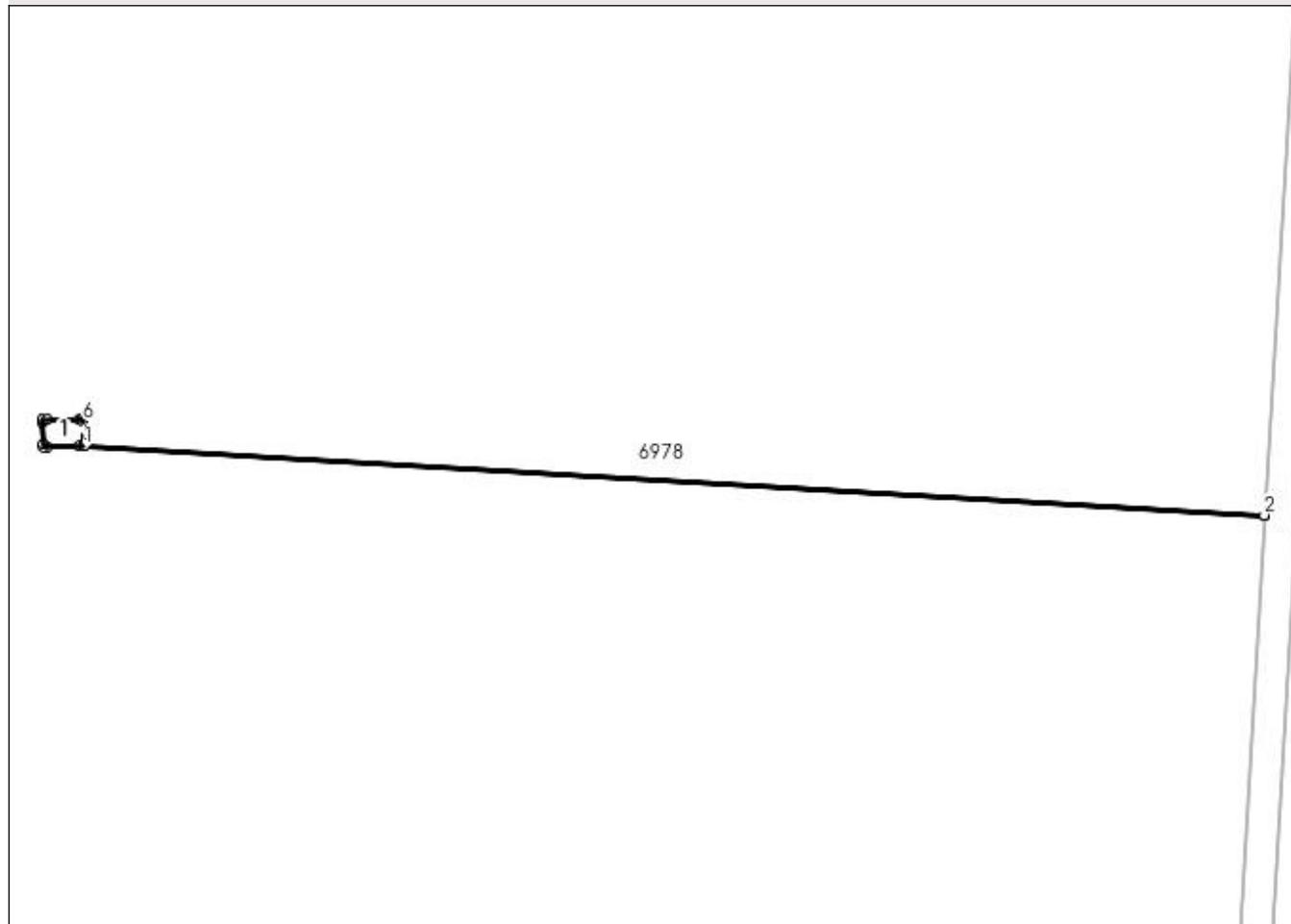

Date referitoare la teren

Crt	Categorie folosință	Intra vilan	Suprafața (mp)	Tarla	Parcelă	Nr. topo	Observații / Referințe
1	arabil	NU	16	43	642	-	

Date referitoare la construcții

Crt	Număr	Destinație construcție	Supraf. (mp)	Situație juridică	Observații / Referințe
A1.1		construcții industriale si edilitare	16	Cu acte	Nr. niveluri:1; S. construita la sol:16 mp; C1-STILP NR 318 CU SC - 15,75 MP

Lungime Segmente

1) Valorile lungimilor segmentelor sunt obținute din proiecție în plan.

Punct început	X / Y	Punct sfârșit	X / Y	Lungime segment (** (m)
1	351.006,182 291.203,877	2	351.146,604 291.195,601	140.666
2	351.146,604 291.195,601	3	351.146,604 291.195,605	0.004
3	351.146,604 291.195,605	4	351.006,182 291.203,881	140.666

Punct început	X / Y	Punct sfârșit	X / Y	Lungime segment (** (m)
4	351.006,182 291.203,881	5	351.006,178 291.204,176	0.295
5	351.006,178 291.204,176	6	351.006,136 291.206,827	2.651
6	351.006,136 291.206,827	7	351.006,132 291.207,126	0.299
7	351.006,132 291.207,126	8	351.005,631 291.207,115	0.501
8	351.005,631 291.207,115	9	351.001,787 291.207,038	3.845
9	351.001,787 291.207,038	10	351.001,288 291.207,028	0.499
10	351.001,288 291.207,028	11	351.001,292 291.206,729	0.299
11	351.001,292 291.206,729	12	351.001,335 291.204,078	2.651
12	351.001,335 291.204,078	13	351.001,339 291.203,779	0.299
13	351.001,339 291.203,779	14	351.001,838 291.203,788	0.499
14	351.001,838 291.203,788	15	351.005,682 291.203,865	3.845
15	351.005,682 291.203,865	1	351.006,182 291.203,877	0.5

** Lungimile segmentelor sunt determinate în planul de proiecție Stereo 70 și sunt rotunjite la 1 milimetru.

*** Distanța dintre puncte este formată din segmente cumulate ce sunt mai mici decât valoarea 1 milimetru.

**DATE DESPRE IMOBILUL NR. 6980**

Oficiul de Cadastru și Publicitate Imobiliară DOLJ
Biroul de Cadastru și Publicitate Imobiliară Craiova

A. Partea I. Descrierea imobilului

TEREN Extravilan

Nr. CF vechi:452

Nr. cadastral vechi:531

Adresa: Jud. Dolj, T43, P642

Nr. Crt	Nr cadastral Nr. topografic	Suprafața* (mp)	Observații / Referințe
A1	34591	15	Sector cadastral:17 Teren neimprejmuit; C1 - STALP NR 317 CU SC - 15.22 MP

Construcții

Crt	Nr cadastral Nr. topografic	Adresa	Observații / Referințe
A1.1		Jud. Dolj, T 43 P 642	Nr. niveluri:1; S. construita la sol:15 mp; C1- STILP NR 317 CU SC - 15,22 MP

B. Partea II. Proprietari și acte

Inscrieri privitoare la dreptul de proprietate și alte drepturi reale		Referințe
45031 / 19/10/2006		
Act Normativ nr. HG nr. 2040, din 01/01/2004 emis de PARLAMENTUL ROMANIEI;		
B1	Intabulare, drept de PROPRIETATE, dobandit prin Conventie, cota actuala 1/1, cota initiala 1/1 1) STATUL ROMAN, CIF:9999999999999, FARA CUI	A1, A1.1

C. Partea III. SARCINI

Inscrieri privind dezmembramintele dreptului de proprietate, drepturi reale de garanție și sarcini		Referințe
45031 / 19/10/2006		
Act Administrativ nr. Contract de concesiune nr. 1, din 01/01/2004 emis de MINISTERUL ECONOMIEI SI COMERTULUI (ACT ADITIOINAL NR 2/2006 LA CONTRACT DE CONCESIUNE);		
C1	Intabulare, drept de CONCESIUNE pe o perioada de 49 de ani incepand cu data de 29.06.2004, cota actuala 1/1 1) C.N.T.E.E.TRANSELECTRICA SA SUCURSALA TRANSPORT CRAIOVA, CIF:9999999999999, FARA CUI	A1, A1.1

Anexa Nr. 1 La Partea I

Teren

Nr cadastral	Suprafața (mp)*	Observații / Referințe
34591	15	C1 - STALP NR 317 CU SC - 15.22 MP

* Suprafața este determinată în planul de proiecție Stereo 70.

DETALII LINIARE IMOBIL

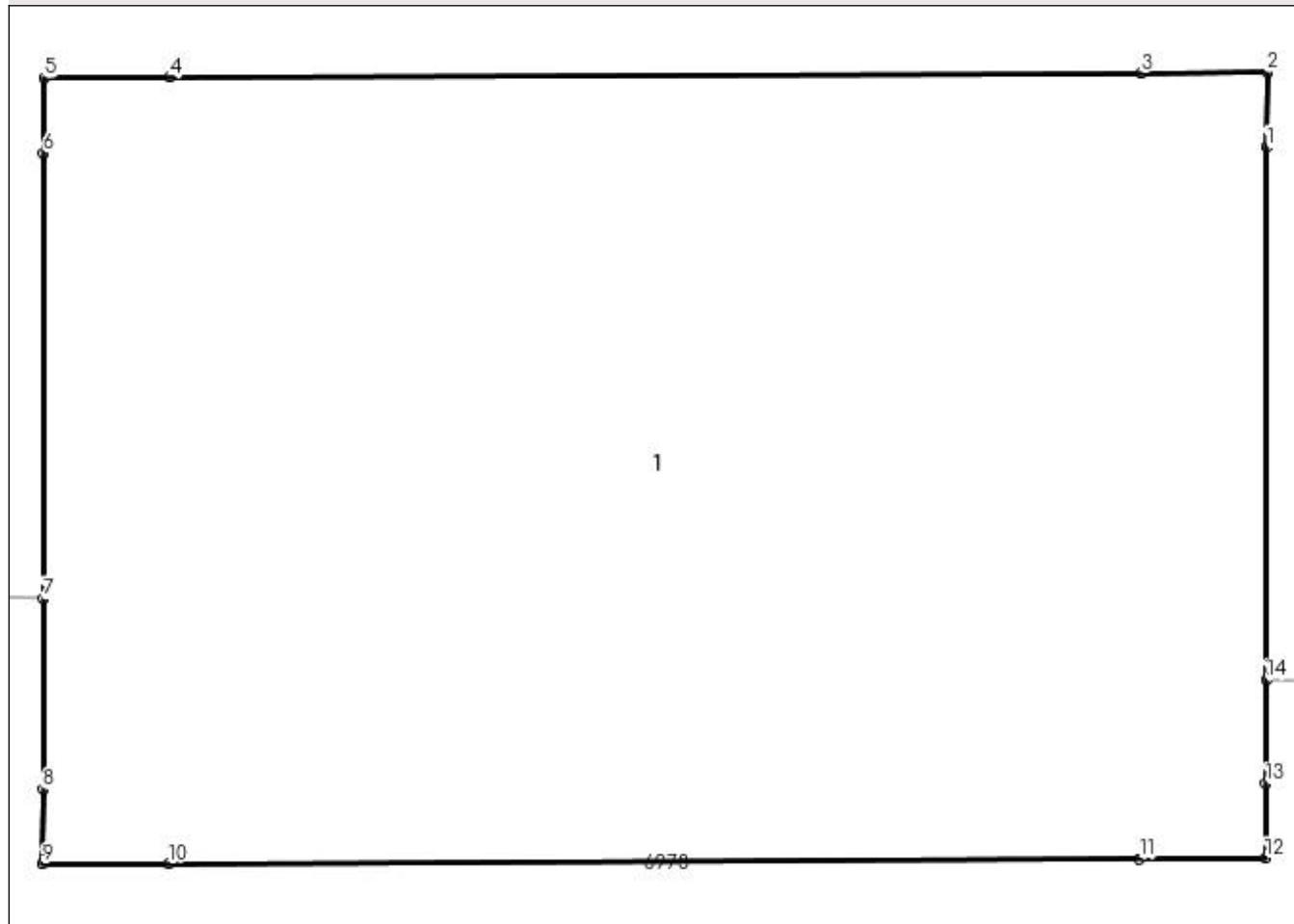

Date referitoare la teren

Crt	Categorie folosință	Intra vilan	Suprafața (mp)	Tarla	Parcelă	Nr. topo	Observații / Referințe
1	arabil	NU	15	43	642	-	

Date referitoare la construcții

Crt	Număr	Destinație construcție	Supraf. (mp)	Situație juridică	Observații / Referințe
A1.1		construcții industriale și edilitare	15	Cu acte	Nr. niveluri:1; S. construită la sol:15 mp; C1-STILP NR 317 CU SC - 15,22 MP

Lungime Segmente

1) Valorile lungimilor segmentelor sunt obținute din proiecție în plan.

Punct început	X / Y	Punct sfârșit	X / Y	Lungime segment (** (m)
1	351.005,202 291.540,733	2	351.005,203 291.541,033	0.3
2	351.005,203 291.541,033	3	351.004,703 291.541,029	0.5
3	351.004,703 291.541,029	4	351.000,853 291.541,012	3.85

Punct început	X / Y	Punct sfârșit	X / Y	Lungime segment (** (m)
4	351.000,853 291.541,012	5	351.000,354 291.541,01	0.499
5	351.000,354 291.541,01	6	351.000,352 291.540,71	0.3
6	351.000,352 291.540,71	7	351.000,35 291.538,929	1.781
7	351.000,35 291.538,929	8	351.000,349 291.538,169	0.76
8	351.000,349 291.538,169	9	351.000,348 291.537,87	0.299
9	351.000,348 291.537,87	10	351.000,847 291.537,872	0.499
10	351.000,847 291.537,872	11	351.004,697 291.537,89	3.85
11	351.004,697 291.537,89	12	351.005,197 291.537,893	0.5
12	351.005,197 291.537,893	13	351.005,198 291.538,192	0.299
13	351.005,198 291.538,192	14	351.005,199 291.538,605	0.413
14	351.005,199 291.538,605	1	351.005,202 291.540,733	2.128

** Lungimile segmentelor sunt determinate în planul de proiecție Stereo 70 și sunt rotunjite la 1 milimetru.

*** Distanța dintre puncte este formată din segmente cumulate ce sunt mai mici decât valoarea 1 milimetru.

**DATE DESPRE IMOBILUL NR. 6981**

Oficiul de Cadastru și Publicitate Imobiliară DOLJ
 Biroul de Cadastru și Publicitate Imobiliară Craiova

A. Partea I. Descrierea imobilului

TEREN Extravilan

Adresa: Jud. Dolj, T44, P5

Nr. Crt	Nr cadastral Nr. topografic	Suprafața* (mp)	Observații / Referințe
A1	30344	61.800	Sector cadastral:17 Teren neimprejmuit;

B. Partea II. Proprietari și acte

Inscrieri privitoare la dreptul de proprietate și alte drepturi reale	Referințe
126856 / 15/10/2015	
Act Notarial nr. contract de vanzare -cumparare aut nr 767, din 11/09/2015 emis de RIBA MELTIADÉ;	
B1	A1
Intabulare, drept de PROPRIETATE, dobandit prin Conventie, cota actuala 1/1, cota initiala 1/1 1) SOCIETATEA MOTAVEN SRL, CIF:34264040	

C. Partea III. SARCINI .

Inscrieri privind dezmembramintele dreptului de proprietate, drepturi reale de garanție și sarcini	Referințe
NU SUNT	

Anexa Nr. 1 La Partea I

Teren

Nr cadastral	Suprafața (mp)*	Observații / Referințe
30344	61.800	

* Suprafața este determinată în planul de proiecție Stereo 70.

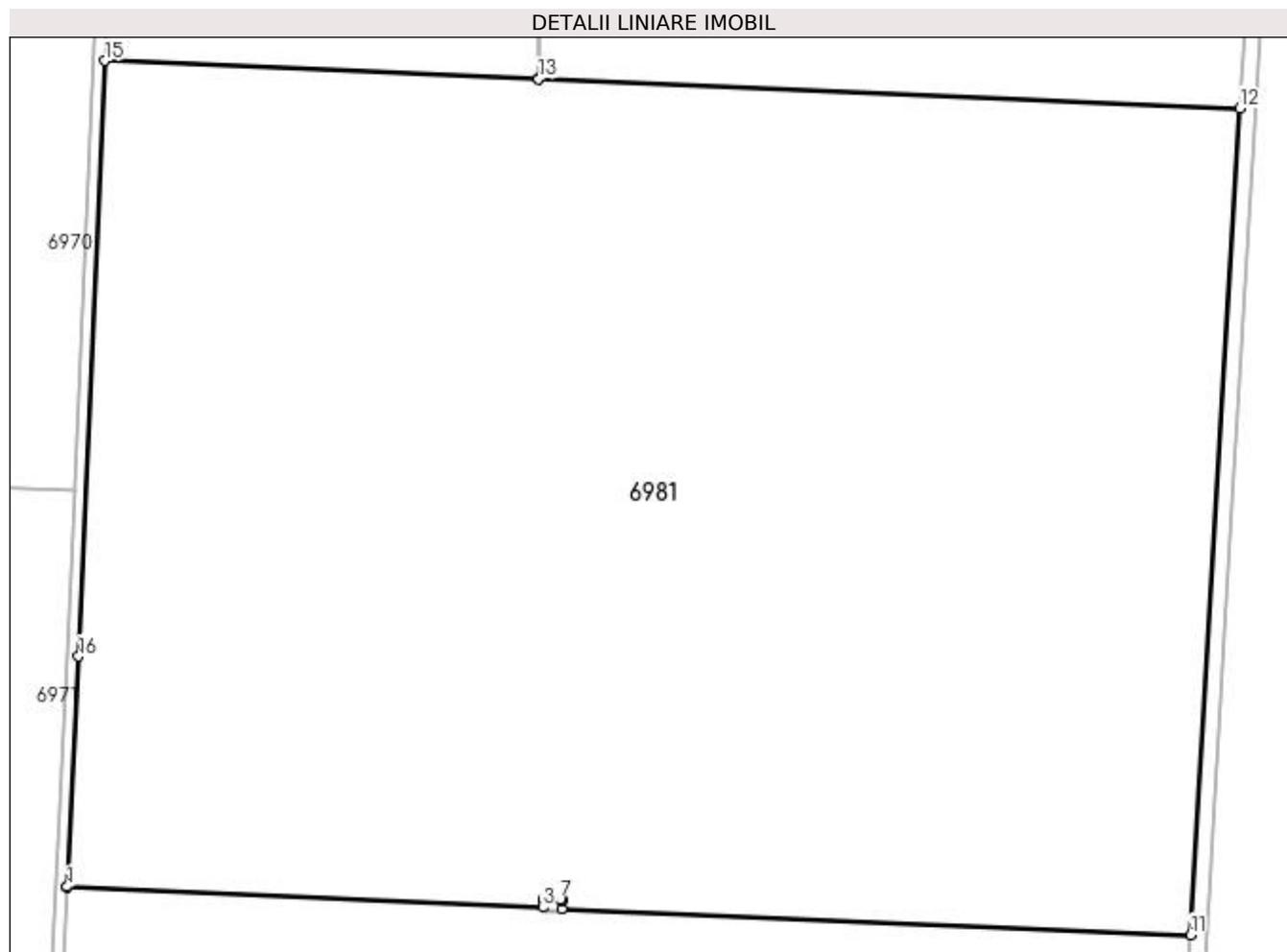

Date referitoare la teren

Crt	Categorie folosință	Intra vilan	Suprafața (mp)	Tarla	Parcelă	Nr. topo	Observații / Referințe
1	arabil	NU	61.800	44	5	-	

Lungime Segmente

1) Valorile lungimilor segmentelor sunt obținute din proiecție în plan.

Punct început	X / Y	Punct sfârșit	X / Y	Lungime segment (** (m)
1	350.878,576 291.544,267	2	350.878,564 291.544,019	0.248
2	350.878,564 291.544,019	3	351.000,35 291.538,929	121.892
3	351.000,35 291.538,929	4	351.000,352 291.540,71	1.781
4	351.000,352 291.540,71	5	351.000,354 291.541,01	0.3
5	351.000,354 291.541,01	6	351.000,853 291.541,012	0.499

Punct început	X / Y	Punct sfârșit	X / Y	Lungime segment (** (m)
6	351.000,853 291.541,012	7	351.004,703 291.541,029	3.85
7	351.004,703 291.541,029	8	351.005,203 291.541,033	0.5
8	351.005,203 291.541,033	9	351.005,202 291.540,733	0.3
9	351.005,202 291.540,733	10	351.005,199 291.538,605	2.128
10	351.005,199 291.538,605	11	351.166,321 291.531,836	161.264
11	351.166,321 291.531,836	12	351.178,832 291.745,198	213.728
12	351.178,832 291.745,198	13	350.999,272 291.752,762	179.719
13	350.999,272 291.752,762	14	350.999,268 291.752,763	0.004
14	350.999,268 291.752,763	15	350.888,245 291.757,408	111.12
15	350.888,245 291.757,408	16	350.881,552 291.603,721	153.833
16	350.881,552 291.603,721	1	350.878,576 291.544,267	59.528

** Lungimile segmentelor sunt determinate în planul de proiecție Stereo 70 și sunt rotunjite la 1 milimetru.

*** Distanța dintre puncte este formată din segmente cumulate ce sunt mai mici decât valoarea 1 milimetru.

**DATE DESPRE IMOBILUL NR. 6982**

Oficiul de Cadastru și Publicitate Imobiliară DOLJ
Biroul de Cadastru și Publicitate Imobiliară Craiova

A. Partea I. Descrierea imobilului

TEREN Extravilan

Adresa: Jud. Dolj, T44, P5

Nr. Crt	Nr cadastral Nr. topografic	Suprafața* (mp)	Observații / Referințe
A1	30501	Din acte: 155.200 Masurata: 155.118	Sector cadastral:17 Teren neimprejmuit;

B. Partea II. Proprietari și acte

Inscrieri privitoare la dreptul de proprietate și alte drepturi reale		Referințe
126925 / 15/10/2015		
Act Notarial nr. contract de vanzare -cumparare nr 769, din 11/09/2015 emis de RIBA MELTIADÉ;		
B1	Intabulare, drept de PROPRIETATE, dobandit prin Conventie, cota actuala 1/1, cota initiala 1/1 1) SOCIETATEA MOTAVEN SRL, CIF:9999999999999	A1

C. Partea III. SARCINI .

Inscrieri privind dezmembramintele dreptului de proprietate, drepturi reale de garanție și sarcini	Referințe
NU SUNT	

Anexa Nr. 1 La Partea I

Teren

Nr cadastral	Suprafața (mp)*	Observații / Referințe
30501	Din acte: 155.200 Masurata: 155.118	

* Suprafața este determinată în planul de proiecție Stereo 70.

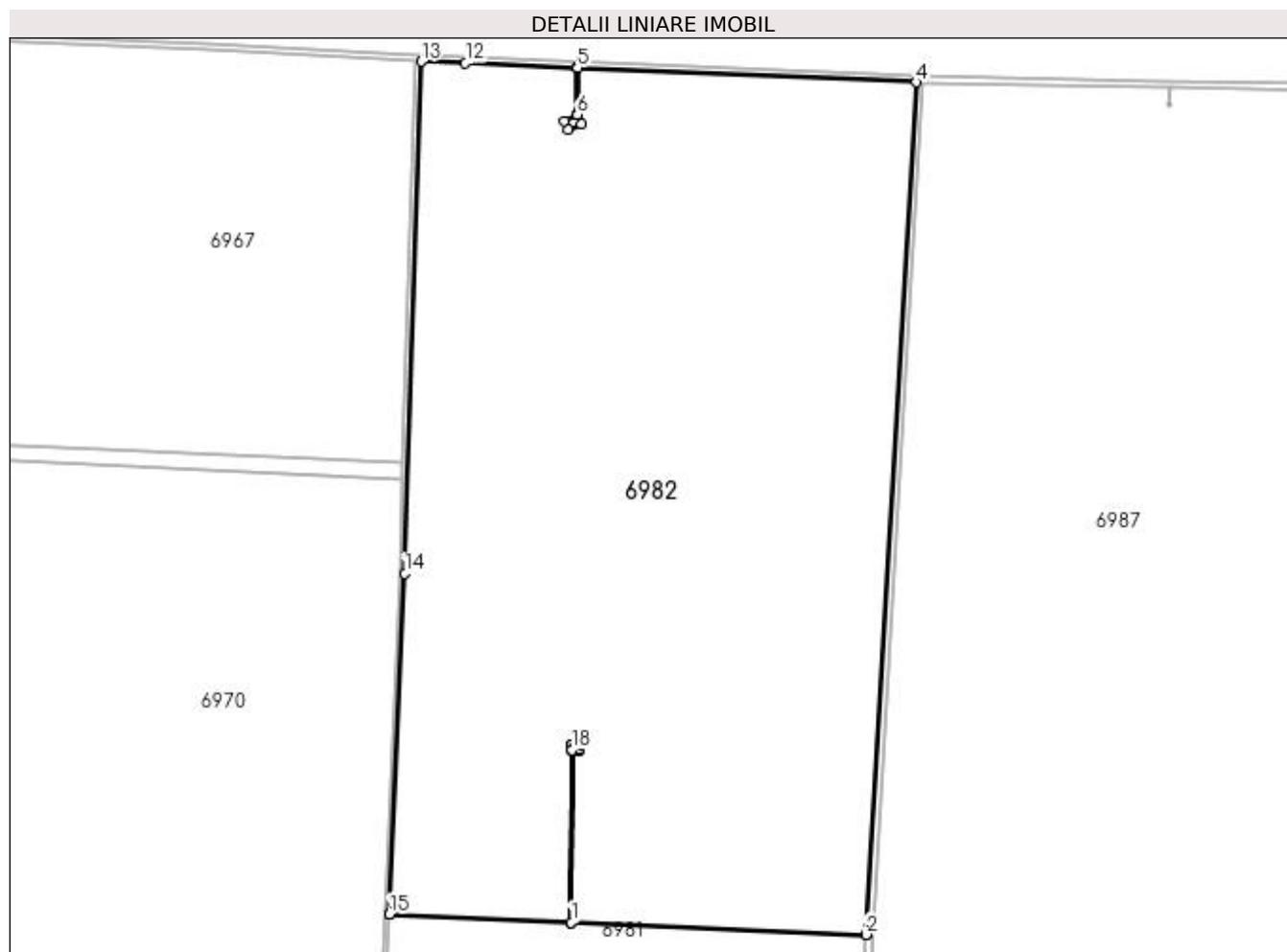

Date referitoare la teren

Crt	Categorie folosință	Intra vilan	Suprafața (mp)	Tarla	Parcelă	Nr. topo	Observații / Referințe
1	arabil	NU	155.118	44	5	-	Lot 2

Lungime Segmente

1) Valorile lungimilor segmentelor sunt obținute din proiecție în plan.

Punct început	X / Y	Punct sfârșit	X / Y	Lungime segment (** (m))
1	350.999,272 291.752,762	2	351.178,832 291.745,198	179.719
3	351.178,847 291.745,455	4	351.209,557 292.269,154	524.599
5	351.002,851 292.278,095	6	351.002,819 292.249,216	28.879

Punct început	X / Y	Punct sfârșit	X / Y	Lungime segment (** (m))
2	351.178,832 291.745,198	3	351.178,847 291.745,455	0.257
4	351.209,557 292.269,154	5	351.002,851 292.278,095	206.899
6	351.002,819 292.249,216	7	351.005,228 292.243,662	6.054

Punct început	X / Y	Punct sfârșit	X / Y	Lungime segment (** (m)
7	351.005,228 292.243,662	8	350.997,436 292.239,794	8.699
9	350.995,026 292.245,344	10	351.002,719 292.249,166	8.59
11	351.002,751 292.278,099	12	350.934,648 292.281,045	68.167
13	350.907,714 292.281,835	14	350.897,727 291.967,201	314.792
15	350.888,256 291.757,663	16	350.888,245 291.757,408	0.255
17	350.999,268 291.752,763	18	350.999,423 291.858,837	106.074
19	350.999,331 291.858,838	20	350.999,343 291.859,136	0.298
21	350.999,387 291.861,886	22	350.999,381 291.862,187	0.301
23	350.999,87 291.862,18	24	351.003,685 291.862,132	3.815
25	351.004,184 291.862,126	26	351.004,18 291.861,826	0.3
27	351.004,144 291.859,076	28	351.004,14 291.858,777	0.299
29	351.003,64 291.858,786	30	350.999,826 291.858,832	3.814
31	350.999,427 291.858,837	1	350.999,272 291.752,762	106.075

Punct început	X / Y	Punct sfârșit	X / Y	Lungime segment (** (m)
8	350.997,436 292.239,794	9	350.995,026 292.245,344	6.051
10	351.002,719 292.249,166	11	351.002,751 292.278,099	28.933
12	350.934,648 292.281,045	13	350.907,714 292.281,835	26.946
14	350.897,727 291.967,201	15	350.888,256 291.757,663	209.752
16	350.888,245 291.757,408	17	350.999,268 291.752,763	111.12
18	350.999,423 291.858,837	19	350.999,331 291.858,838	0.092
20	350.999,343 291.859,136	21	350.999,387 291.861,886	2.75
22	350.999,381 291.862,187	23	350.999,87 291.862,18	0.489
24	351.003,685 291.862,132	25	351.004,184 291.862,126	0.499
26	351.004,18 291.861,826	27	351.004,144 291.859,076	2.75
28	351.004,14 291.858,777	29	351.003,64 291.858,786	0.5
30	350.999,826 291.858,832	31	350.999,427 291.858,837	0.399

** Lungimile segmentelor sunt determinate în planul de proiecție Stereo 70 și sunt rotunjite la 1 milimetru.

*** Distanța dintre puncte este formată din segmente cumulate ce sunt mai mici decât valoarea 1 milimetru.

**DATE DESPRE IMOBILUL NR. 6983**

Oficiul de Cadastru și Publicitate Imobiliară DOLJ
Biroul de Cadastru și Publicitate Imobiliară Craiova

A. Partea I. Descrierea imobilului

TEREN Extravilan

Nr. CF vechi:451

Nr. cadastral vechi:532

Adresa: Jud. Dolj, T43, P642

Nr. Crt	Nr cadastral Nr. topografic	Suprafața* (mp)	Observații / Referințe
A1	34590	16	Sector cadastral:17 Teren neimprejmuit; C1 -STALP NR 316 CU SC-16.12 MP

Construcții

Crt	Nr cadastral Nr. topografic	Adresa	Observații / Referințe
A1.1		Jud. Dolj, T 43 P 642	Nr. niveluri:1; S. construita la sol:16 mp; C1 - STALP NR 316 CU SC - 16,12 MP

B. Partea II. Proprietari și acte

Inscrieri privitoare la dreptul de proprietate și alte drepturi reale		Referințe
45030 / 19/10/2006		
Act Normativ nr. HG nr. 2040, din 01/01/2004 emis de PARLAMENTUL ROMANIEI;		
B1	Intabulare, drept de PROPRIETATE, dobandit prin Conventie, cota actuala 1/1, cota initiala 1/1 1) STATUL ROMAN, CIF:9999999999999, LIPSA CUI	A1, A1.1

C. Partea III. SARCINI

Inscrieri privind dezmembramintele dreptului de proprietate, drepturi reale de garanție și sarcini		Referințe
45030 / 19/10/2006		
Act Administrativ nr. Contract concesiune nr. 1, din 01/01/2004 emis de MINISTERUL ECONOMIEI SI COMERTULUI (ACT ADITIONAL 2 LA C DE CONCESIUNE);		
C1	Intabulare, drept de CONCESIUNE pe o perioada de 49 de ani incepand cu data de 29.06.2004, cota actuala 1/1 1) C.N.T.E.E - TRANSELECTRICA SA SUCURSALA TRANSPORT CRAIOVA, CIF:9999999999999, LIPSA CUI	A1

Anexa Nr. 1 La Partea I

Teren

Nr cadastral	Suprafața (mp)*	Observații / Referințe
34590	16	C1 -STALP NR 316 CU SC-16.12 MP

* Suprafața este determinată în planul de proiecție Stereo 70.

DETALII LINIARE IMOBIL

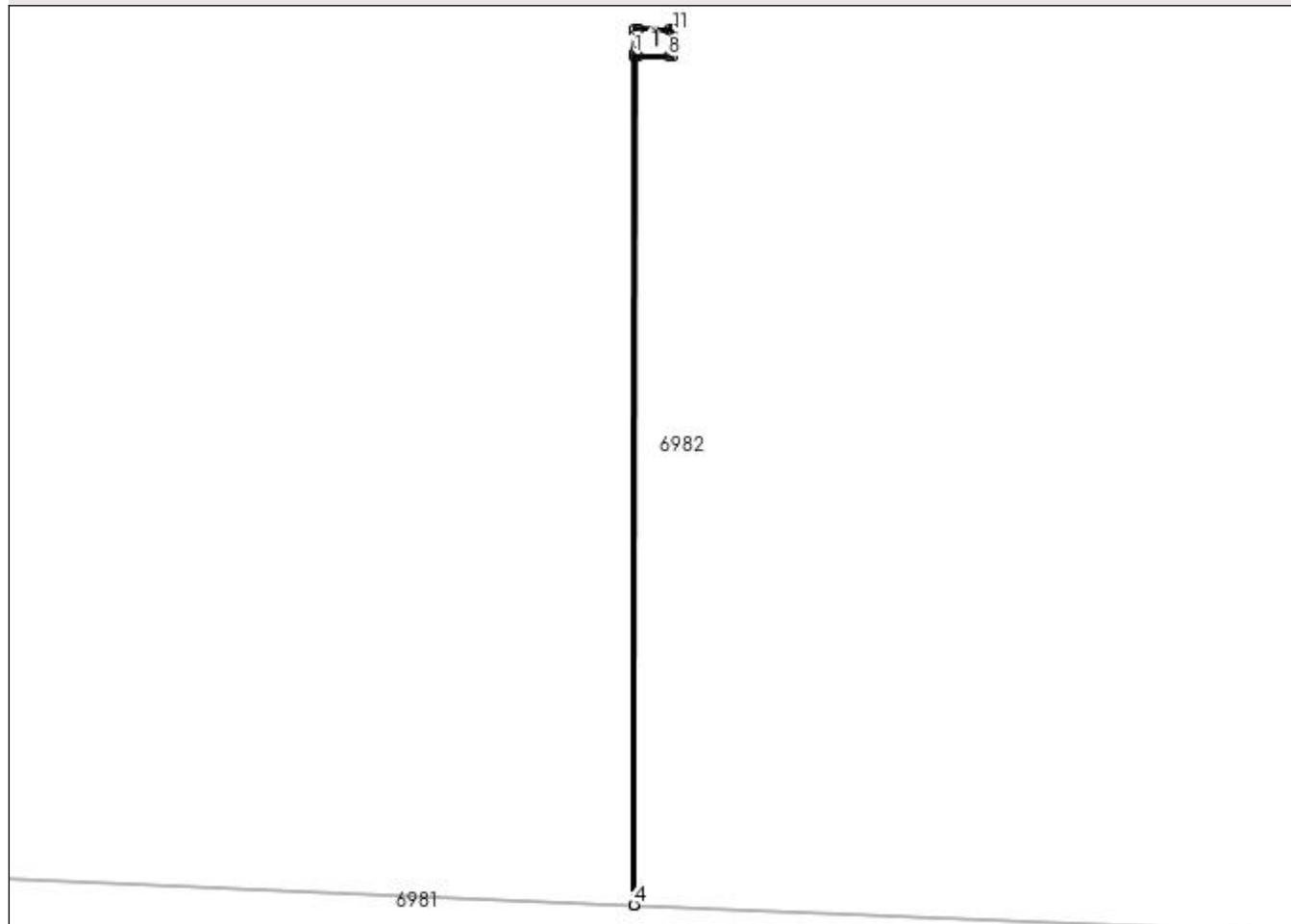

Date referitoare la teren

Crt	Categorie folosință	Intra vilan	Suprafața (mp)	Tarla	Parcelă	Nr. topo	Observații / Referințe
1	curți constructii	NU	16	43	642	-	

Date referitoare la construcții

Crt	Număr	Destinație construcție	Supraf. (mp)	Situație juridică	Observații / Referințe
A1.1		construcții industriale și edilitare	16	Cu acte	Nr. niveluri:1; S. construita la sol:16 mp; C1 - STALP NR 316 CU SC - 16,12 MP

Lungime Segmente

1) Valorile lungimilor segmentelor sunt obținute din proiecție în plan.

Punct început	X / Y	Punct sfârșit	X / Y	Lungime segment (** (m)
1	350.999,343 291.859,136	2	350.999,331 291.858,838	0.298
2	350.999,331 291.858,838	3	350.999,423 291.858,837	0.092
3	350.999,423 291.858,837	4	350.999,268 291.752,763	106.074

Punct început	X / Y	Punct sfârșit	X / Y	Lungime segment (** (m)
4	350.999,268 291.752,763	5	350.999,272 291.752,762	0.004
5	350.999,272 291.752,762	6	350.999,427 291.858,837	106.075
6	350.999,427 291.858,837	7	350.999,826 291.858,832	0.399
7	350.999,826 291.858,832	8	351.003,64 291.858,786	3.814
8	351.003,64 291.858,786	9	351.004,14 291.858,777	0.5
9	351.004,14 291.858,777	10	351.004,144 291.859,076	0.299
10	351.004,144 291.859,076	11	351.004,18 291.861,826	2.75
11	351.004,18 291.861,826	12	351.004,184 291.862,126	0.3
12	351.004,184 291.862,126	13	351.003,685 291.862,132	0.499
13	351.003,685 291.862,132	14	350.999,87 291.862,18	3.815
14	350.999,87 291.862,18	15	350.999,381 291.862,187	0.489
15	350.999,381 291.862,187	16	350.999,387 291.861,886	0.301
16	350.999,387 291.861,886	1	350.999,343 291.859,136	2.75

** Lungimile segmentelor sunt determinate în planul de proiecție Stereo 70 și sunt rotunjite la 1 milimetru.

*** Distanța dintre puncte este formată din segmente cumulate ce sunt mai mici decât valoarea 1 milimetru.

**DATE DESPRE IMOBILUL NR. 6984**

Oficiul de Cadastru și Publicitate Imobiliară DOLJ
Biroul de Cadastru și Publicitate Imobiliară Craiova

A. Partea I. Descrierea imobilului

TEREN Extravilan

Adresa: Jud. Dolj, T44, P5/1

Nr. Crt	Nr cadastral Nr. topografic	Suprafața* (mp)	Observații / Referințe
A1		55	Sector cadastral:17 Teren neimprejmuit; Teren pe care este amplasat stalp electric

B. Partea II. Proprietari și acte

Inscrieri privitoare la dreptul de proprietate și alte drepturi reale		Referințe
/		
Act Normativ nr. LEGEA 7, din 13/03/1996 emis de PARLAMENTUL ROMANIEI;		
B1	Inscrierea provizorie, drept de PROPRIETATE, dobandit prin Lege, cota actuala 1/1, cota initiala 1/1 1) NEIDENTIFICAT NEIDENTIFICAT	A1

C. Partea III. SARCINI .

Inscrieri privind dezmembramintele dreptului de proprietate, drepturi reale de garanție și sarcini	Referințe
NU SUNT	

Anexa Nr. 1 La Partea I

Teren

Nr cadastral	Suprafața (mp)*	Observații / Referințe
	55	Teren pe care este amplasat stalp electric

* Suprafața este determinată în planul de proiecție Stereo 70.

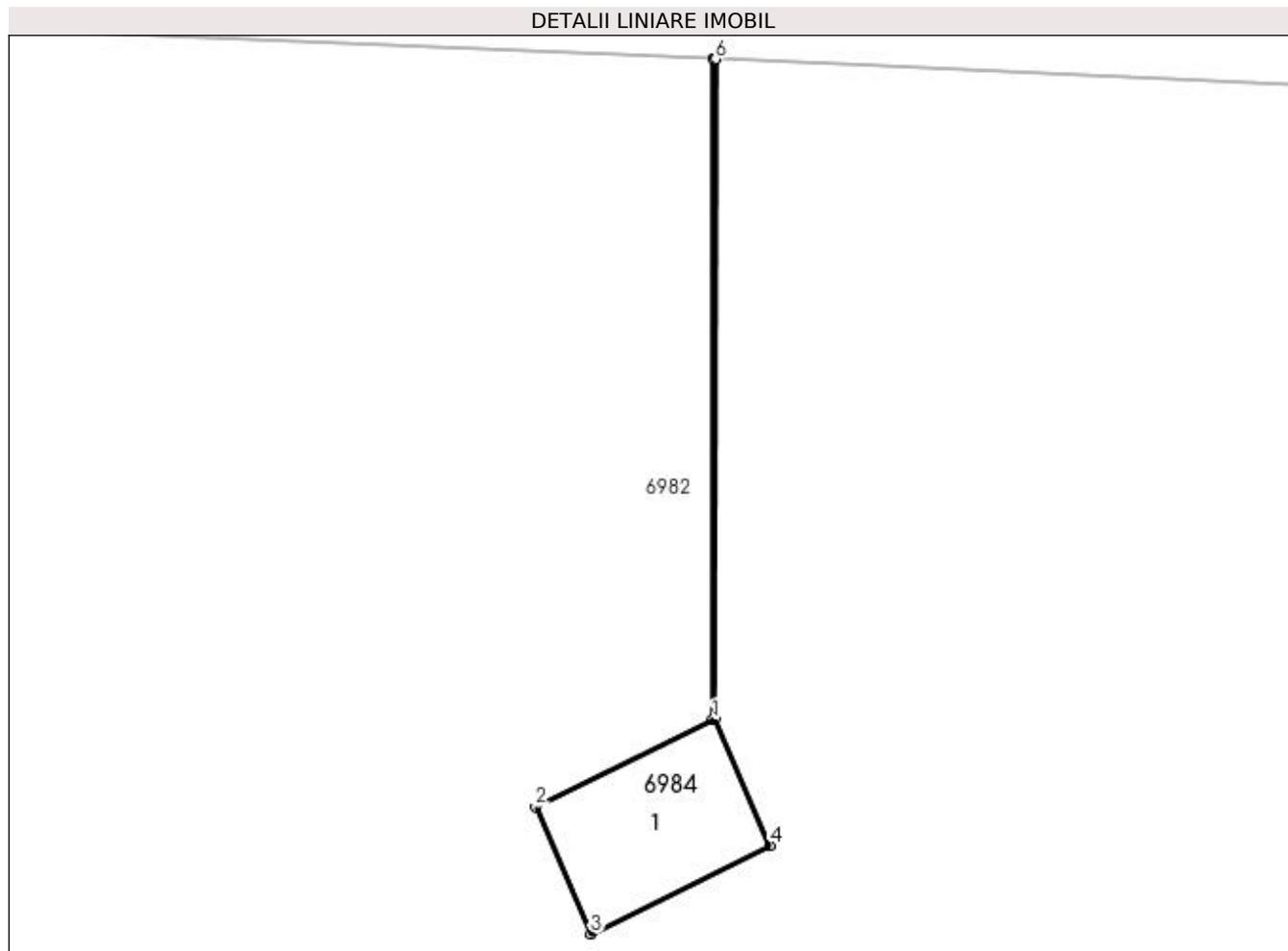

Date referitoare la teren

Crt	Categorie folosință	Intra vilan	Suprafața (mp)	Tarla	Parcelă	Nr. topo	Observații / Referințe
1	curți constructii	NU	55	44	5/1	-	

Date referitoare la construcții

Crt	Număr	Destinație construcție	Supraf. (mp)	Situație juridică	Observații / Referințe
A1.1		construcții industriale și edilitare	53	Fara acte	Nr. niveluri:1; S. construita la sol:53 mp; STALP ELECTRIC

Lungime Segmente

1) Valorile lungimilor segmentelor sunt obținute din proiecție în plan.

Punct început	X / Y	Punct sfârșit	X / Y	Lungime segment (** (m)
1	351.002,719 292.249,166	2	350.995,026 292.245,344	8.59
2	350.995,026 292.245,344	3	350.997,436 292.239,794	6.051
3	350.997,436 292.239,794	4	351.005,228 292.243,662	8.699

Punct început	X / Y	Punct sfârșit	X / Y	Lungime segment (** (m)
4	351.005,228 292.243,662	5	351.002,819 292.249,216	6.054
5	351.002,819 292.249,216	6	351.002,851 292.278,095	28.879
6	351.002,851 292.278,095	7	351.002,751 292.278,099	0.1
7	351.002,751 292.278,099	1	351.002,719 292.249,166	28.933

** Lungimile segmentelor sunt determinate în planul de proiecție Stereo 70 și sunt rotunjite la 1 milimetru.

*** Distanța dintre puncte este formată din segmente cumulate ce sunt mai mici decât valoarea 1 milimetru.

**DATE DESPRE IMOBILUL NR. 6985**

Oficiul de Cadastru și Publicitate Imobiliară DOLJ
Biroul de Cadastru și Publicitate Imobiliară Craiova

A. Partea I. Descrierea imobilului

TEREN Extravilan

Adresa: Jud. Dolj, De 644

Nr. Crt	Nr cadastral Nr. topografic	Suprafața* (mp)	Observații / Referințe
A1		8.074	Sector cadastral:17 Teren neimprejmit;

B. Partea II. Proprietari și acte

Inscrieri privitoare la dreptul de proprietate și alte drepturi reale		Referințe
/		
Act Normativ nr. LEGEA 7, din 13/03/1996 emis de PARLAMENTUL ROMANIEI;		
B1	Inscrierea provizorie, drept de PROPRIETATE, dobandit prin Lege, cota actuala 1/1, cota initiala 1/1 1) NEIDENTIFICAT NEIDENTIFICAT	A1

C. Partea III. SARCINI .

Inscrieri privind dezmembramintele dreptului de proprietate, drepturi reale de garanție și sarcini	Referințe
NU SUNT	

Anexa Nr. 1 La Partea I

Teren

Nr cadastral	Suprafața (mp)*	Observații / Referințe
	8.074	

* Suprafața este determinată în planul de proiecție Stereo 70.

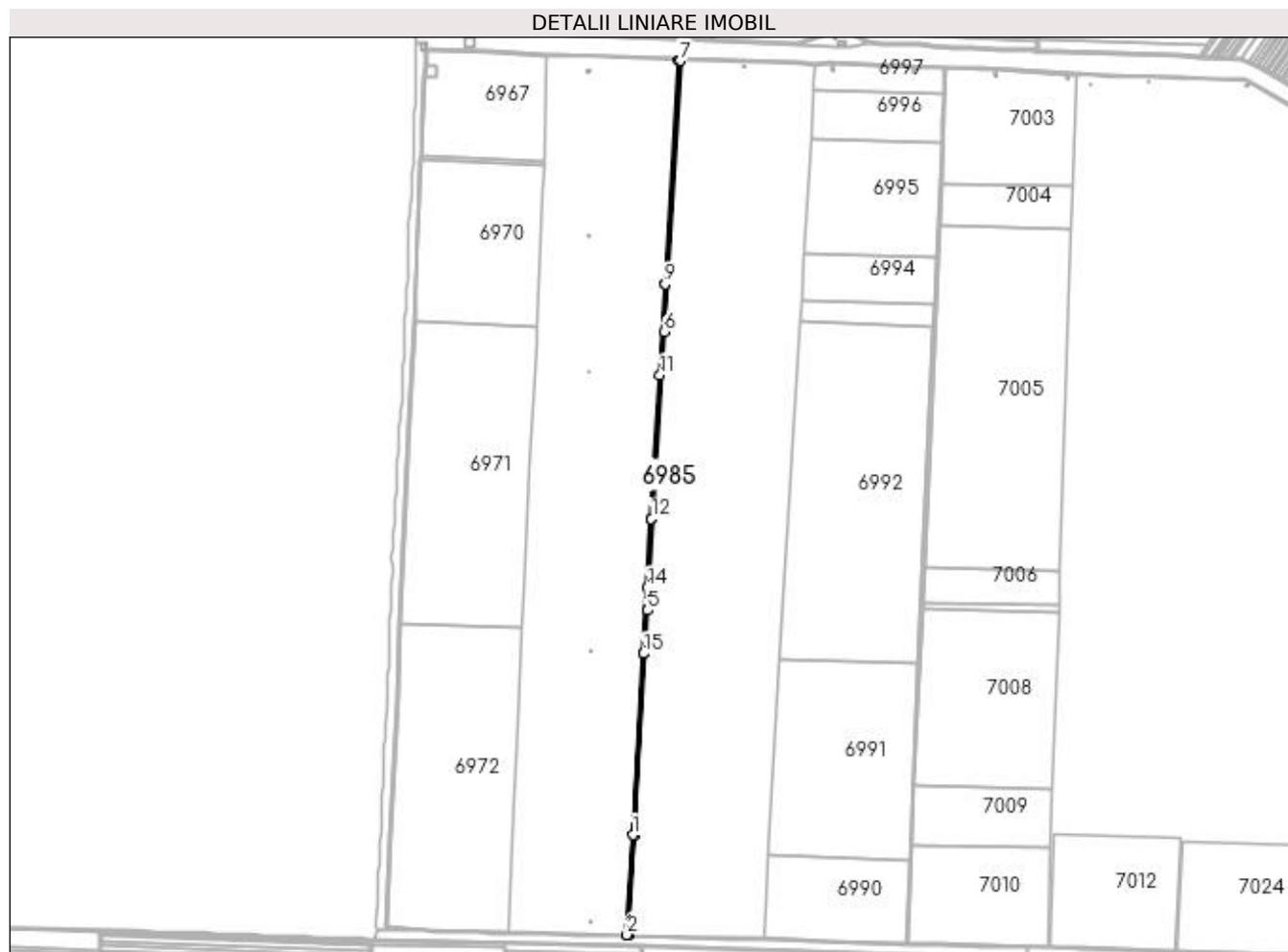

Date referitoare la teren

Crt	Categorie folosință	Intra vilan	Suprafața (mp)	Tarla	Parcelă	Nr. topo	Observații / Referințe
1	drum	NU	8.074	-	De 644	-	

Lungime Segmente

1) Valorile lungimilor segmentelor sunt obținute din proiecție în plan.

Punct început	X / Y	Punct sfârșit	X / Y	Lungime segment (** (m)
1	351.103,56 290.454,723	2	351.089,437 290.220,704	234.445
2	351.089,437 290.220,704	3	351.093,421 290.220,471	3.991
3	351.093,421 290.220,471	4	351.107,171 290.454,213	234.146
4	351.107,171 290.454,213	5	351.138,01 290.980,758	527.447
5	351.138,01 290.980,758	6	351.176,345 291.634,544	654.91

Punct început	X / Y	Punct sfârșit	X / Y	Lungime segment (** (m)
6	351.176,345 291.634,544	7	351.213,544 292.268,92	635.465
7	351.213,544 292.268,92	8	351.209,557 292.269,154	3.994
8	351.209,557 292.269,154	9	351.178,847 291.745,455	524.599
9	351.178,847 291.745,455	10	351.178,832 291.745,198	0.257
10	351.178,832 291.745,198	11	351.166,321 291.531,836	213.728
11	351.166,321 291.531,836	12	351.146,604 291.195,605	336.809
12	351.146,604 291.195,605	13	351.146,604 291.195,601	0.004
13	351.146,604 291.195,601	14	351.137,172 291.033,979	161.897
14	351.137,172 291.033,979	15	351.128,07 290.879,535	154.712
15	351.128,07 290.879,535	16	351.128,07 290.879,532	0.003
16	351.128,07 290.879,532	1	351.103,56 290.454,723	425.515

** Lungimile segmentelor sunt determinate în planul de proiecție Stereo 70 și sunt rotunjite la 1 milimetru.

*** Distanța dintre puncte este formată din segmente cumulate ce sunt mai mici decât valoarea 1 milimetru.

**DATE DESPRE IMOBILUL NR. 6986**

Oficiul de Cadastru și Publicitate Imobiliară DOLJ
Biroul de Cadastru și Publicitate Imobiliară Craiova

A. Partea I. Descrierea imobilului

TEREN Extravilan

Adresa: Jud. Dolj, T44, P1/1

Nr. Crt	Nr cadastral Nr. topografic	Suprafața* (mp)	Observații / Referințe
A1		2	Sector cadastral:17 Teren neimprejmuit; Teren pe care este amplasat stalp electric

B. Partea II. Proprietari și acte

Inscrieri privitoare la dreptul de proprietate și alte drepturi reale		Referințe
/		
Act Normativ nr. LEGEA 7, din 13/03/1996 emis de PARLAMENTUL ROMANIEI;		
B1	Inscrierea provizorie, drept de PROPRIETATE, dobandit prin Lege, cota actuala 1/1, cota initiala 1/1 1) NEIDENTIFICAT NEIDENTIFICAT	A1

C. Partea III. SARCINI .

Inscrieri privind dezmembramintele dreptului de proprietate, drepturi reale de garanție și sarcini	Referințe
NU SUNT	

Anexa Nr. 1 La Partea I

Teren

Nr cadastral	Suprafața (mp)*	Observații / Referințe
	2	Teren pe care este amplasat stalp electric

* Suprafața este determinată în planul de proiecție Stereo 70.

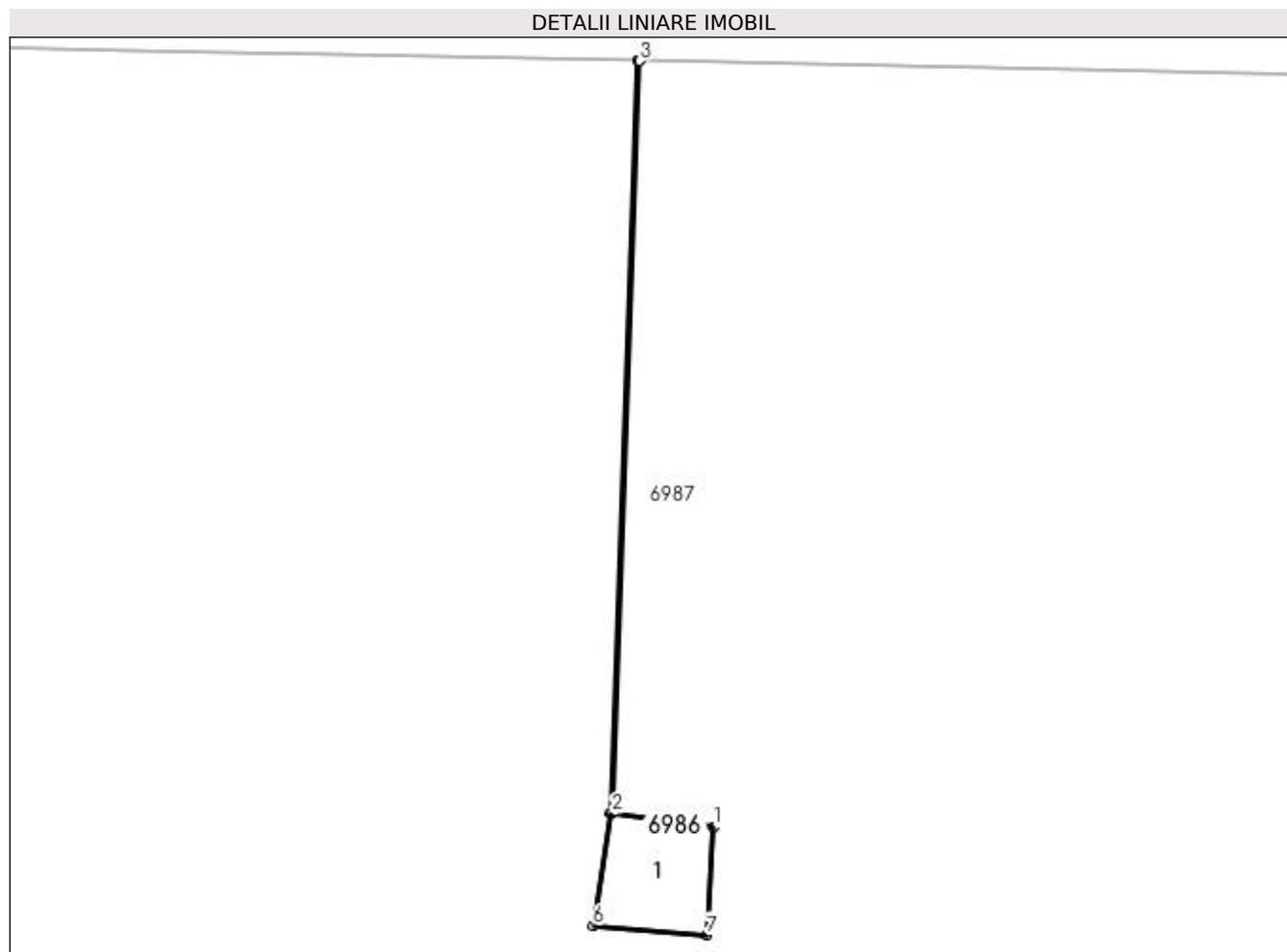

Date referitoare la teren

Crt	Categorie folosință	Intra vilan	Suprafața (mp)	Tarla	Parcelă	Nr. topo	Observații / Referințe
1	curți constructii	NU	2	44	1/1	-	

Date referitoare la construcții

Crt	Număr	Destinație construcție	Supraf. (mp)	Situație juridică	Observații / Referințe
A1.1		construcții industriale și edilitare	2	Fara acte	Nr. niveluri:1; S. construita la sol:2 mp; STALP ELECTRIC DIN BETON

Lungime Segmente

1) Valorile lungimilor segmentelor sunt obținute din proiecție în plan.

Punct început	X / Y	Punct sfârșit	X / Y	Lungime segment (** (m)
1	351.364,881 292.255,624	2	351.363,527 292.255,803	1.366
2	351.363,527 292.255,803	3	351.363,895 292.265,904	10.108
3	351.363,895 292.265,904	4	351.363,87 292.265,904	0.025

Punct început	X / Y	Punct sfârșit	X / Y	Lungime segment (** (m)
4	351.363,87 292.265,904	5	351.363,502 292.255,806	10.105
5	351.363,502 292.255,806	6	351.363,27 292.254,296	1.528
6	351.363,27 292.254,296	7	351.364,79 292.254,174	1.525
7	351.364,79 292.254,174	1	351.364,881 292.255,624	1.453

** Lungimile segmentelor sunt determinate în planul de proiecție Stereo 70 și sunt rotunjite la 1 milimetru.

*** Distanța dintre puncte este formată din segmente cumulate ce sunt mai mici decât valoarea 1 milimetru.

**DATE DESPRE IMOBILUL NR. 6987**

Oficiul de Cadastru și Publicitate Imobiliară DOLJ
Biroul de Cadastru și Publicitate Imobiliară Craiova

A. Partea I. Descrierea imobilului

TEREN Extravilan

Nr. CF vechi:121

Nr. cadastral vechi:139

Adresa: Jud. Dolj, T44, P1

Nr. Crt	Nr cadastral Nr. topografic	Suprafața* (mp)	Observații / Referințe
A1	30134	Din acte: 400.000 Masurata: 400.125	Sector cadastral:17 Teren neimprejmuit;

B. Partea II. Proprietari și acte

Inscrieri privitoare la dreptul de proprietate și alte drepturi reale		Referințe
103900 / 31/08/2015		
Act Notarial nr. Contract de vanzare -cumparare nr 697, din 12/08/2015 emis de BNP RIBA MELTIADÉ;		
B1	Intabulare, drept de PROPRIETATE, dobandit prin Conventie, cota actuala 1/1, cota initiala 1/1 1) SOCIETATEA MOTAVEN SRL, CIF:34264040	A1

C. Partea III. SARCINI .

Inscrieri privind dezmembramintele dreptului de proprietate, drepturi reale de garanție și sarcini	Referințe
NU SUNT	

Anexa Nr. 1 La Partea I

Teren

Nr cadastral	Suprafața (mp)*	Observații / Referințe
30134	Din acte: 400.000 Masurata: 400.125	

* Suprafața este determinată în planul de proiecție Stereo 70.

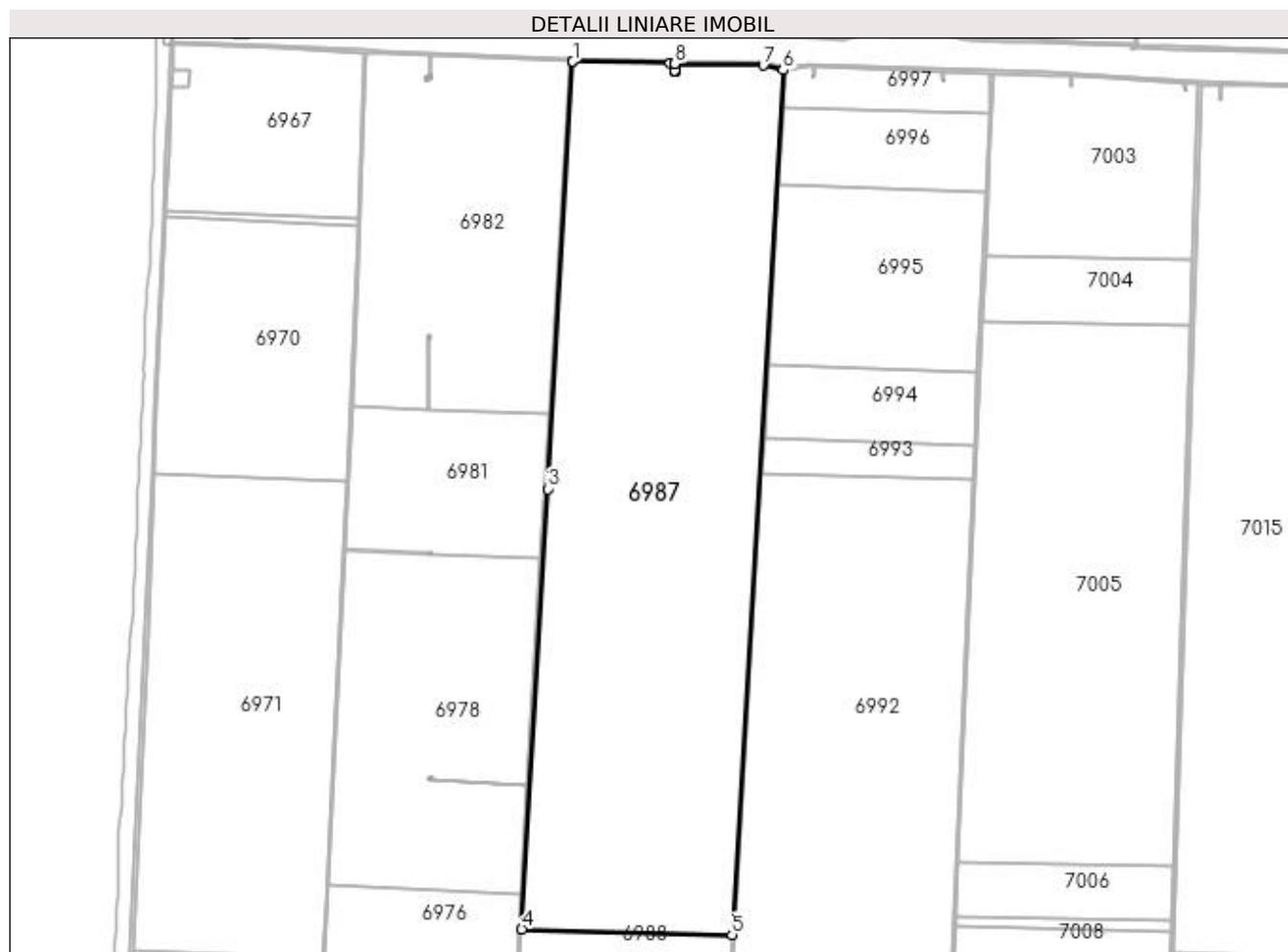

Date referitoare la teren

Crt	Categorie folosință	Intra vilan	Suprafața (mp)	Tarla	Parcelă	Nr. topo	Observații / Referințe
1	arabil	NU	400.125	44	1	-	

Lungime Segmente

1) Valorile lungimilor segmentelor sunt obținute din proiecție în plan.

Punct început	X / Y	Punct sfârșit	X / Y	Lungime segment (** (m)
1	351.213,55 292.268,92	2	351.213,544 292.268,92	0.006
2	351.213,544 292.268,92	3	351.176,345 291.634,544	635.465
3	351.176,345 291.634,544	4	351.138,01 290.980,758	654.91
4	351.138,01 290.980,758	5	351.447,95 290.972,77	310.043

Punct început	X / Y	Punct sfârșit	X / Y	Lungime segment (** (m)
5	351.447,95 290.972,77	6	351.523,363 292.256,167	1285.611
6	351.523,363 292.256,167	7	351.494,145 292.263,161	30.043
7	351.494,145 292.263,161	8	351.363,895 292.265,904	130.279
8	351.363,895 292.265,904	9	351.363,527 292.255,803	10.108
9	351.363,527 292.255,803	10	351.364,881 292.255,624	1.366
10	351.364,881 292.255,624	11	351.364,79 292.254,174	1.453
11	351.364,79 292.254,174	12	351.363,27 292.254,296	1.525
12	351.363,27 292.254,296	13	351.363,502 292.255,806	1.528
13	351.363,502 292.255,806	14	351.363,87 292.265,904	10.105
14	351.363,87 292.265,904	15	351.357,097 292.266,048	6.775
15	351.357,097 292.266,048	1	351.213,55 292.268,92	143.576

** Lungimile segmentelor sunt determinate în planul de proiecție Stereo 70 și sunt rotunjite la 1 milimetru.

*** Distanța dintre puncte este formată din segmente cumulate ce sunt mai mici decât valoarea 1 milimetru.

**DATE DESPRE IMOBILUL NR. 6988**

Oficiul de Cadastru și Publicitate Imobiliară DOLJ
Biroul de Cadastru și Publicitate Imobiliară Craiova

A. Partea I. Descrierea imobilului

TEREN Extravilan

Nr. CF vechi:120

Nr. cadastral vechi:142

Adresa: Jud. Dolj, T44, P2

Nr. Crt	Nr cadastral Nr. topografic	Suprafața* (mp)	Observații / Referințe
A1	30158	Din acte: 236.000 Masurata: 235.984	Sector cadastral:17 Teren neimprejmuit;

B. Partea II. Proprietari și acte

Inscrieri privitoare la dreptul de proprietate și alte drepturi reale		Referințe
126743 / 15/10/2015		
Act Notarial nr. Contract de vanzare -cumparare nr 766, din 11/09/2015 emis de RIBA MELTIADÉ;		
B1	Intabulare, drept de PROPRIETATE, dobandit prin Conventie, cota actuala 1/1, cota initiala 1/1 1) SOCIETATEA MOTAVEN SRL, CIF:34264040	A1

C. Partea III. SARCINI .

Inscrieri privind dezmembramintele dreptului de proprietate, drepturi reale de garanție și sarcini	Referințe
NU SUNT	

Anexa Nr. 1 La Partea I

Teren

Nr cadastral	Suprafața (mp)*	Observații / Referințe
30158	Din acte: 236.000 Masurata: 235.984	

* Suprafața este determinată în planul de proiecție Stereo 70.

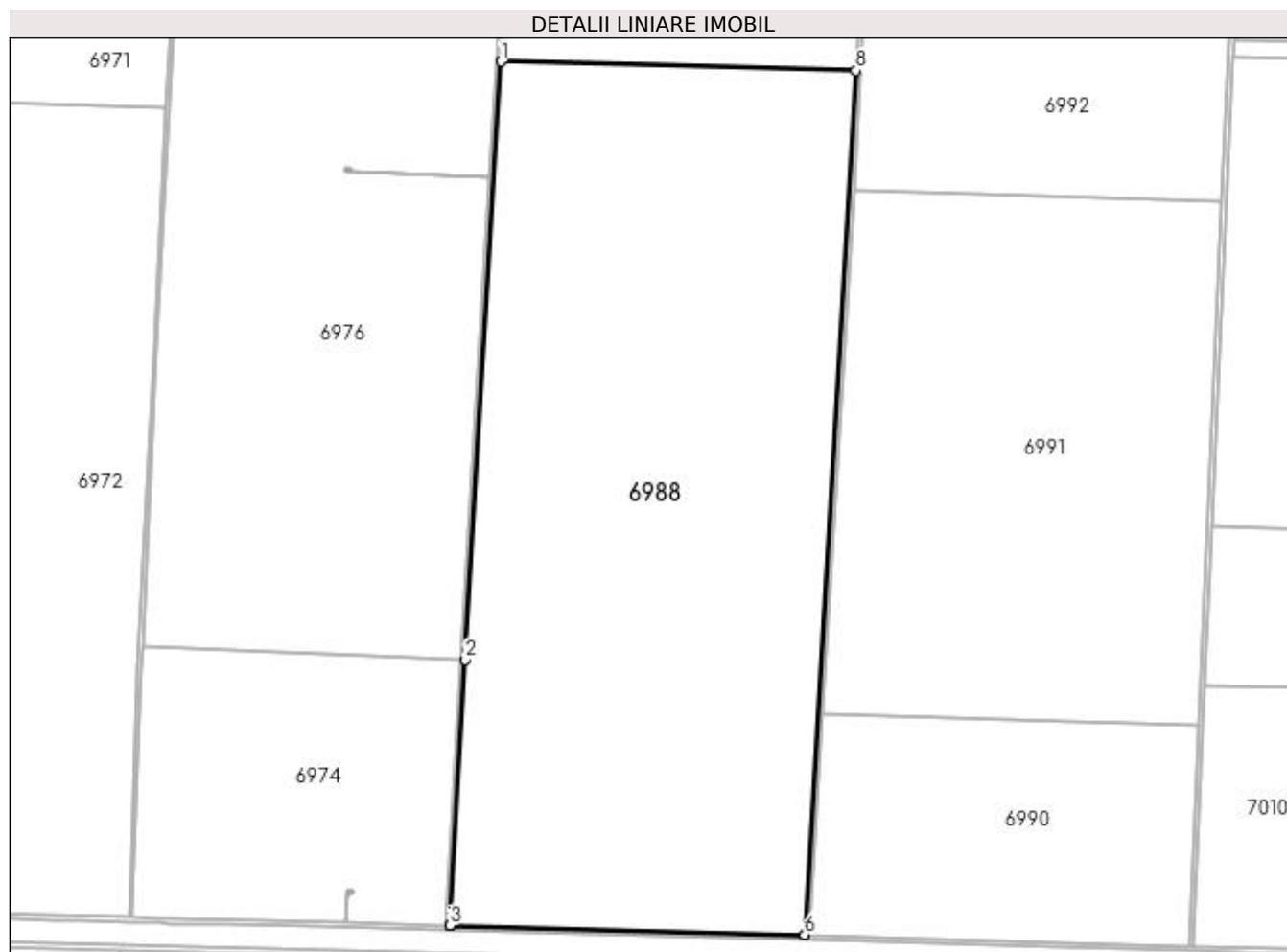

Date referitoare la teren

Crt	Categorie folosință	Intra vilan	Suprafața (mp)	Tarla	Parcelă	Nr. topo	Observații / Referințe
1	arabil	NU	235.984	44	2	-	

Lungime Segmente

1) Valorile lungimilor segmentelor sunt obținute din proiecție în plan.

Punct început	X / Y	Punct sfârșit	X / Y	Lungime segment (** (m)
1	351.138,01 290.980,758	2	351.107,171 290.454,213	527.447
2	351.107,171 290.454,213	3	351.093,421 290.220,471	234.146
3	351.093,421 290.220,471	4	351.093,43 290.220,47	0.009
4	351.093,43 290.220,47	5	351.093,441 290.220,47	0.011

Punct început	X / Y	Punct sfârșit	X / Y	Lungime segment (** (m)
5	351.093,441 290.220,47	6	351.403,33 290.212,48	309.992
6	351.403,33 290.212,48	7	351.403,359 290.212,479	0.029
7	351.403,359 290.212,479	8	351.447,95 290.972,77	761.598
8	351.447,95 290.972,77	1	351.138,01 290.980,758	310.043

** Lungimile segmentelor sunt determinate în planul de proiecție Stereo 70 și sunt rotunjite la 1 milimetru.

*** Distanța dintre puncte este formată din segmente cumulate ce sunt mai mici decât valoarea 1 milimetru.

**DATE DESPRE IMOBILUL NR. 6989**

Oficiul de Cadastru și Publicitate Imobiliară DOLJ
Biroul de Cadastru și Publicitate Imobiliară Craiova

A. Partea I. Descrierea imobilului

TEREN Extravilan

Adresa: Jud. Dolj, De 645

Nr. Crt	Nr cadastral Nr. topografic	Suprafața* (mp)	Observații / Referințe
A1		8.104	Sector cadastral:17 Teren neimprejmuit;

B. Partea II. Proprietari și acte

Inscrieri privitoare la dreptul de proprietate și alte drepturi reale		Referințe
/		
Act Normativ nr. LEGEA 7, din 13/03/1996 emis de PARLAMENTUL ROMANIEI;		
B1	Inscrierea provizorie, drept de PROPRIETATE, dobandit prin Lege, cota actuala 1/1, cota initiala 1/1 1) NEIDENTIFICAT NEIDENTIFICAT	A1

C. Partea III. SARCINI .

Inscrieri privind dezmembramintele dreptului de proprietate, drepturi reale de garanție și sarcini	Referințe
NU SUNT	

Anexa Nr. 1 La Partea I

Teren

Nr cadastral	Suprafața (mp)*	Observații / Referințe
	8.104	

* Suprafața este determinată în planul de proiecție Stereo 70.

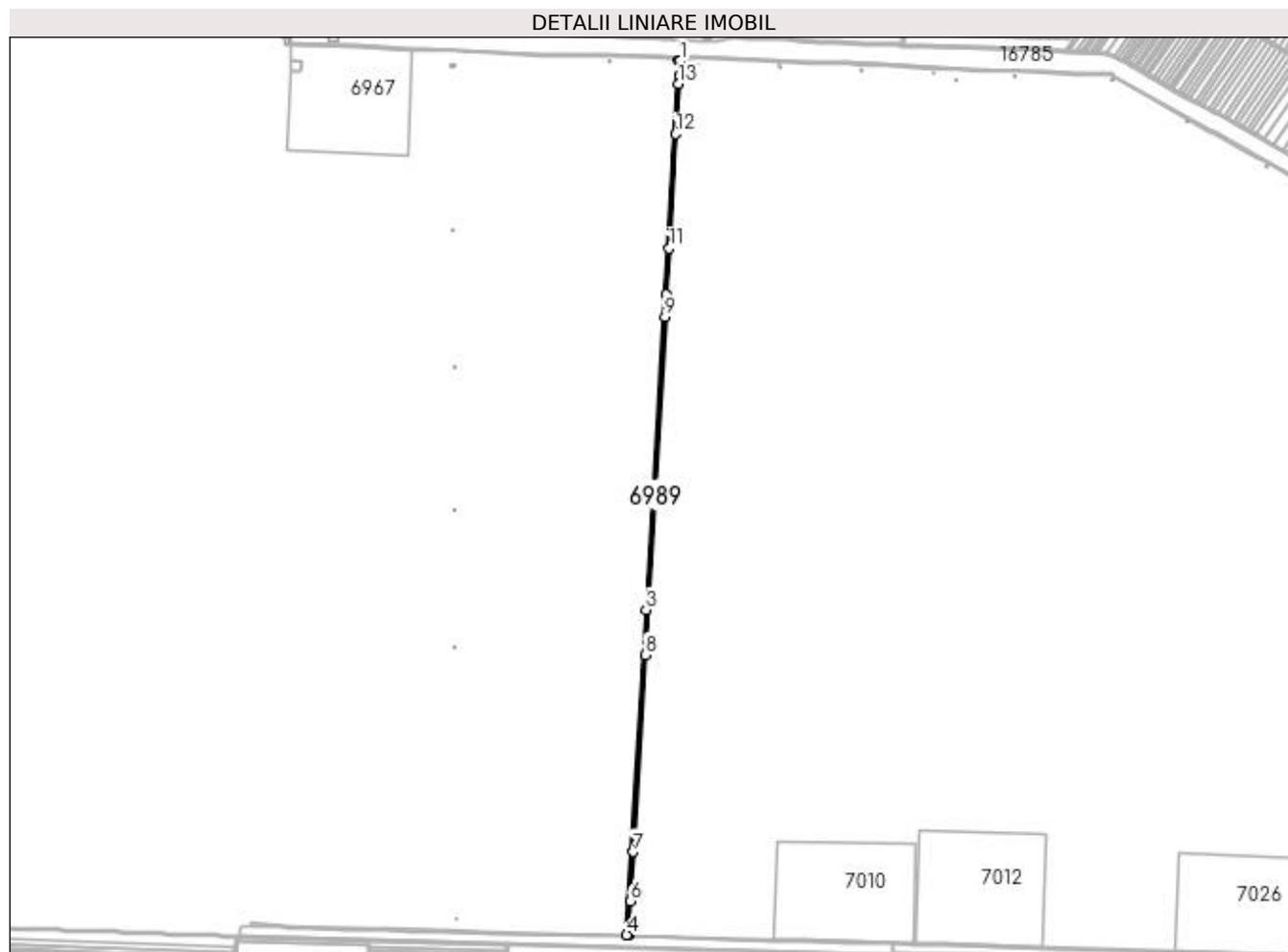

Date referitoare la teren

Crt	Categorie folosință	Intra vilan	Suprafața (mp)	Tarla	Parcelă	Nr. topo	Observații / Referințe
1	drum	NU	8.104	-	De 645	-	

Lungime Segmente

1) Valorile lungimilor segmentelor sunt obținute din proiecție în plan.

Punct început	X / Y	Punct sfârșit	X / Y	Lungime segment (** (m)
1	351.527,256 292.256,327	2	351.523,363 292.256,167	3.896
2	351.523,363 292.256,167	3	351.447,95 290.972,77	1285.611
3	351.447,95 290.972,77	4	351.403,359 290.212,479	761.598
4	351.403,359 290.212,479	5	351.407,331 290.212,377	3.973
5	351.407,331 290.212,377	6	351.412,162 290.291,777	79.547

Punct început	X / Y	Punct sfârșit	X / Y	Lungime segment (** (m)
6	351.412,162 290.291,777	7	351.418,708 290.406,283	114.693
7	351.418,708 290.406,283	8	351.445,755 290.867,258	461.768
8	351.445,755 290.867,258	9	351.492,1 291.657,158	791.258
9	351.492,1 291.657,158	10	351.495,143 291.709,009	51.94
10	351.495,143 291.709,009	11	351.501,496 291.817,295	108.472
11	351.501,496 291.817,295	12	351.517,241 292.085,647	268.814
12	351.517,241 292.085,647	13	351.524,056 292.201,8	116.353
13	351.524,056 292.201,8	14	351.525,257 292.222,263	20.498
14	351.525,257 292.222,263	1	351.527,256 292.256,327	34.123

** Lungimile segmentelor sunt determinate în planul de proiecție Stereo 70 și sunt rotunjite la 1 milimetru.

*** Distanța dintre puncte este formată din segmente cumulate ce sunt mai mici decât valoarea 1 milimetru.

**DATE DESPRE IMOBILUL NR. 6990**

Oficiul de Cadastru și Publicitate Imobiliară DOLJ
Biroul de Cadastru și Publicitate Imobiliară Craiova

A. Partea I. Descrierea imobilului

TEREN Extravilan

Nr. CF vechi:120

Nr. cadastral vechi:140

Adresa: Jud. Dolj, T45, P1

Nr. Crt	Nr cadastral Nr. topografic	Suprafața* (mp)	Observații / Referințe
A1	30157	Din acte: 64.000 Masurata: 63.962	Sector cadastral:17 Teren neimprejmuit;

B. Partea II. Proprietari și acte

Inscrieri privitoare la dreptul de proprietate și alte drepturi reale		Referințe
126857 / 15/10/2015		
Act Notarial nr. contract de vanzare -cumparare nr 767, din 11/09/2015 emis de NP RIBA MELTIADE;		
B1	Intabulare, drept de PROPRIETATE, dobandit prin Conventie, cota actuala 1/1, cota initiala 1/1 1) SOCIETATEA MOTAVEN SRL, CIF:34264040	A1

C. Partea III. SARCINI .

Inscrieri privind dezmembramintele dreptului de proprietate, drepturi reale de garanție și sarcini	Referințe
NU SUNT	

Anexa Nr. 1 La Partea I

Teren

Nr cadastral	Suprafața (mp)*	Observații / Referințe
30157	Din acte: 64.000 Masurata: 63.962	

* Suprafața este determinată în planul de proiecție Stereo 70.

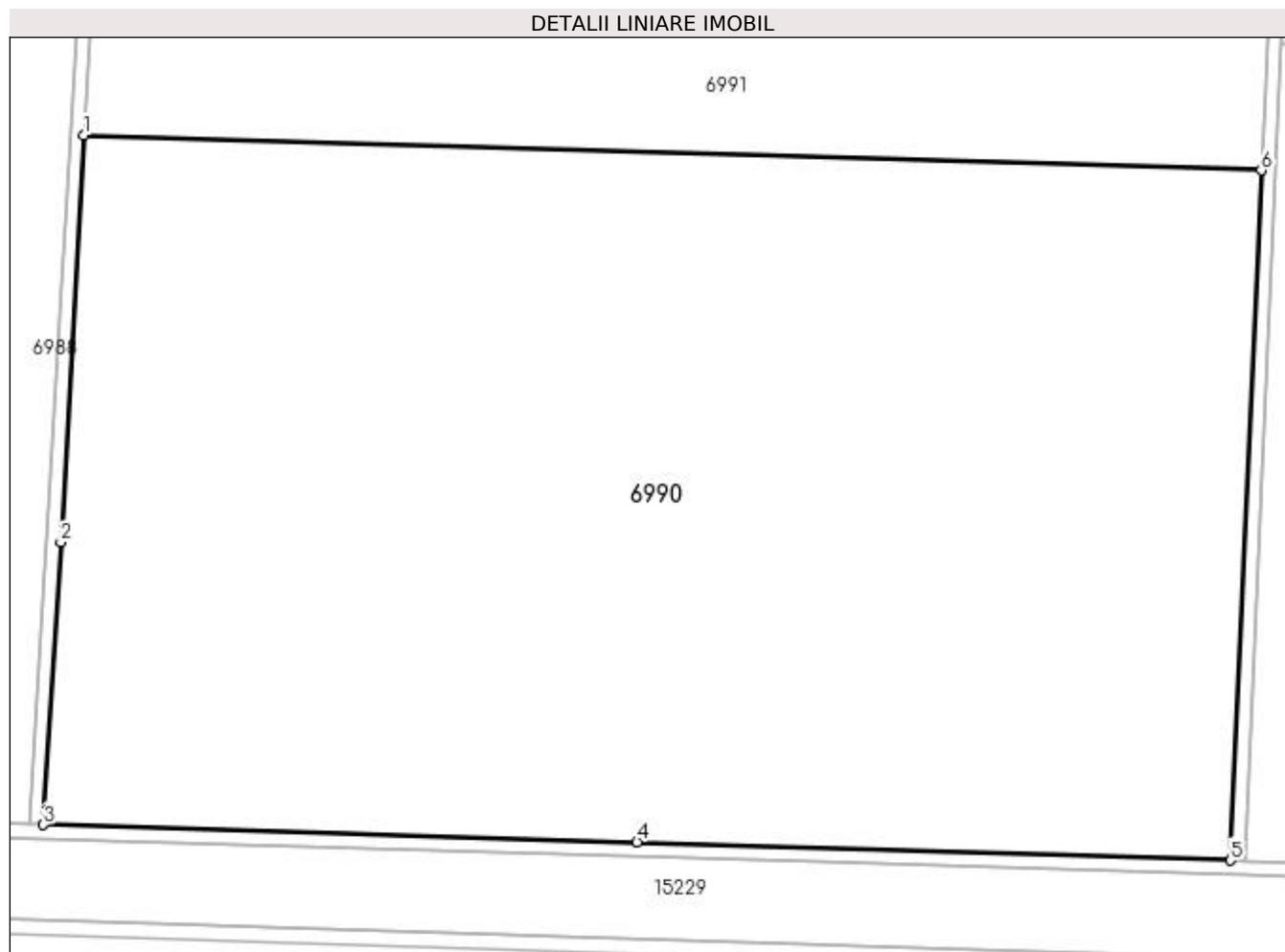

Date referitoare la teren

Crt	Categorie folosință	Intra vilan	Suprafața (mp)	Tarla	Parcelă	Nr. topo	Observații / Referințe
1	arabil	NU	63.962	45	1	-	

Lungime Segmente

1) Valorile lungimilor segmentelor sunt obținute din proiecție în plan.

Punct început	X / Y	Punct sfârșit	X / Y	Lungime segment (** (m)
1	351.418,708 290.406,283	2	351.412,162 290.291,777	114.693
2	351.412,162 290.291,777	3	351.407,331 290.212,377	79.547
3	351.407,331 290.212,377	4	351.572,756 290.207,484	165.497
4	351.572,756 290.207,484	5	351.738,178 290.202,339	165.502

Punct început	X / Y	Punct sfârșit	X / Y	Lungime segment (** (m)
5	351.738,178 290.202,339	6	351.746,801 290.396,329	194.182
6	351.746,801 290.396,329	1	351.418,708 290.406,283	328.244

** Lungimile segmentelor sunt determinate în planul de proiecție Stereo 70 și sunt rotunjite la 1 milimetru.

*** Distanța dintre puncte este formată din segmente cumulate ce sunt mai mici decât valoarea 1 milimetru.

**DATE DESPRE IMOBILUL NR. 6991**

Oficiul de Cadastru și Publicitate Imobiliară DOLJ
Biroul de Cadastru și Publicitate Imobiliară Craiova

A. Partea I. Descrierea imobilului

TEREN Extravilan

Adresa: Jud. Dolj, T45, P2

Nr. Crt	Nr cadastral Nr. topografic	Suprafața* (mp)	Observații / Referințe
A1	34877	150.000	Sector cadastral:17 Teren neimprejmuit;

B. Partea II. Proprietari și acte

Inscrieri privitoare la dreptul de proprietate și alte drepturi reale		Referințe
190468 / 11/10/2018		
Act Notarial nr. C.M. NR. 20, din 24/03/2015 emis de BNP LUNGU FULGA-CARMEN-GAROFITA (act administrativ nr TDP NR. 4139-47911 din 10.10.2001, emis de COMISIA JUDETEANA DOLJ);		
B1	Intabulare, drept de PROPRIETATE, dobandit prin Succesiune, cota actuala 1/2, cota initiala 1/2 1) BANCIU ANCA ADRIANA <i>OBSERVATII: pozitie transcrisa din CF 33584/Motatei, inscrisa prin incheierea nr. 116239 din 07/09/2016; def. STANCULESCU ADRIANA- LUCIA</i>	A1
Act Notarial nr. Act de dezmembrare si Partj nr. 1127, din 11/10/2018 emis de LUNGU FULGA CARMEN GAROFITA;		
B2	Intabulare, drept de PROPRIETATE, dobandit prin lesire Din Indiviziune, cota actuala 1/2, cota initiala 1/2 1) BANCIU ANCA ADRIANA	A1

C. Partea III. SARCINI .

Inscrieri privind dezmembramintele dreptului de proprietate, drepturi reale de garanție și sarcini	Referințe
NU SUNT	

Anexa Nr. 1 La Partea I

Teren

Nr cadastral	Suprafața (mp)*	Observații / Referințe
34877	150.000	

* Suprafața este determinată în planul de proiecție Stereo 70.

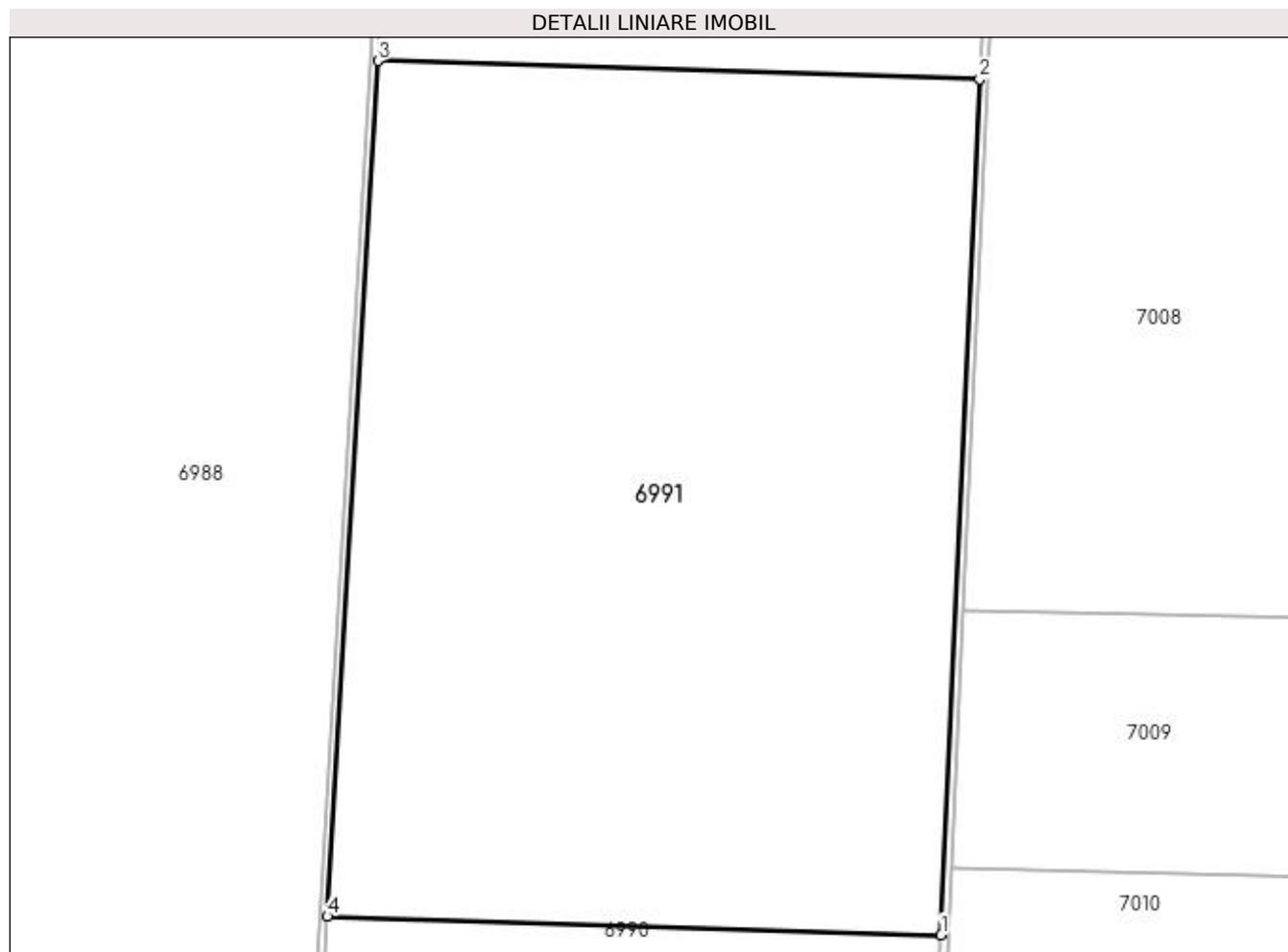

Date referitoare la teren

Crt	Categorie folosință	Intra vilan	Suprafața (mp)	Tarla	Parcelă	Nr. topo	Observații / Referințe
1	arabil	NU	150.000	45	2	-	Lot 2 - 2/2A

Lungime Segmente

1) Valorile lungimilor segmentelor sunt obținute din proiecție în plan.

Punct început	X / Y	Punct sfârșit	X / Y	Lungime segment (** (m)
1	351.746,801 290.396,329	2	351.767,299 290.857,503	461.629
2	351.767,299 290.857,503	3	351.445,755 290.867,258	321.692
3	351.445,755 290.867,258	4	351.418,708 290.406,283	461.768
4	351.418,708 290.406,283	1	351.746,801 290.396,329	328.244

**** Lungimile segmentelor sunt determinate în planul de proiecție Stereo 70 și sunt rotunjite la 1 milimetru.**

***** Distanța dintre puncte este formată din segmente cumulate ce sunt mai mici decât valoarea 1 milimetru.**



DATE DESPRE IMOBILUL NR. 6992

Oficiul de Cadastru și Publicitate Imobiliară DOLJ
Biroul de Cadastru și Publicitate Imobiliară Craiova

A. Partea I. Descrierea imobilului

TEREN Extravilan

Adresa: Jud. Dolj, T45, P2

Nr. Crt	Nr cadastral Nr. topografic	Suprafața* (mp)	Observații / Referințe
A1	34876	250.000	Sector cadastral:17 Teren neimpregmuit;

B. Partea II. Proprietari și acte

Inscrieri privitoare la dreptul de proprietate și alte drepturi reale		Referințe
190468 / 11/10/2018		
Act Notarial nr. C.M. NR. 20, din 24/03/2015 emis de BNP LUNGU FULGA-CARMEN-GAROFITA (act administrativ nr TDP NR. 4139-47911 din 10.10.2001, emis de COMISIA JUDETEANA DOLJ);		
B1	Intabulare, drept de PROPRIETATE, dobandit prin Succesiune, cota actuala 1/2, cota initiala 1/2 1) BUCURESCU IRINA <i>OBSERVATII: pozitie transcrisa din CF 33584/Motatei, inscrisa prin incheierea nr. 116239 din 07/09/2016; def. STANCULESCU ADRIANA - LUCIA</i>	A1
Act Notarial nr. Act de dezmembrare si partj nr 1127, din 11/10/2018 emis de LUNGU FULGA CARMEN GAROFITA;		
B2	Intabulare, drept de PROPRIETATE, dobandit prin lesire Din Indiviziune, cota actuala 1/2, cota initiala 1/2 1) BUCURESCU IRINA	A1

C. Partea III. SARCINI .

Inscrieri privind dezmembramintele dreptului de proprietate, drepturi reale de garanție și sarcini	Referințe
NU SUNT	

Anexa Nr. 1 La Partea I

Teren

Nr cadastral	Suprafața (mp)*	Observații / Referințe
34876	250.000	

* Suprafața este determinată în planul de proiecție Stereo 70.



Date referitoare la teren

Crt	Categorie folosință	Intra vilan	Suprafața (mp)	Tarla	Parcelă	Nr. topo	Observații / Referințe
1	arabil	NU	250.000	45	2	-	Lot 1 - 2/1A

Lungime Segmente

1) Valorile lungimilor segmentelor sunt obținute din proiecție în plan.

Punct început	X / Y	Punct sfârșit	X / Y	Lungime segment (** (m)
1	351.445,755 290.867,258	2	351.767,299 290.857,503	321.692
2	351.767,299 290.857,503	3	351.802,423 291.647,744	791.021
3	351.802,423 291.647,744	4	351.492,1 291.657,158	310.466
4	351.492,1 291.657,158	1	351.445,755 290.867,258	791.258

**** Lungimile segmentelor sunt determinate în planul de proiecție Stereo 70 și sunt rotunjite la 1 milimetru.**

***** Distanța dintre puncte este formată din segmente cumulate ce sunt mai mici decât valoarea 1 milimetru.**

**DATE DESPRE IMOBILUL NR. 6993**

Oficiul de Cadastru și Publicitate Imobiliară DOLJ
 Biroul de Cadastru și Publicitate Imobiliară Craiova

A. Partea I. Descrierea imobilului

TEREN Extravilan

Adresa: Jud. Dolj, T45, P3

Nr. Crt	Nr cadastral Nr. topografic	Suprafața* (mp)	Observații / Referințe
A1	30694	16.100	Sector cadastral:17 Teren neimprejmuit;

B. Partea II. Proprietari și acte

Inscrieri privitoare la dreptul de proprietate și alte drepturi reale	Referințe
95150 / 27/09/2013	
Act Notarial nr. contract de vanzare -cumparare nr 2109, din 23/09/2013 emis de NP STOENESCU FLOREA;	
B1	A1
Intabulare, drept de PROPRIETATE, dobandit prin Conventie, cota actuala 1/1, cota initiala 1/1 1) IOVAN NICUSOR, necasatorit	

C. Partea III. SARCINI .

Inscrieri privind dezmembramintele dreptului de proprietate, drepturi reale de garanție și sarcini	Referințe
NU SUNT	

Anexa Nr. 1 La Partea I

Teren

Nr cadastral	Suprafața (mp)*	Observații / Referințe
30694	16.100	

* Suprafața este determinată în planul de proiecție Stereo 70.

DETALII LINIARE IMOBIL

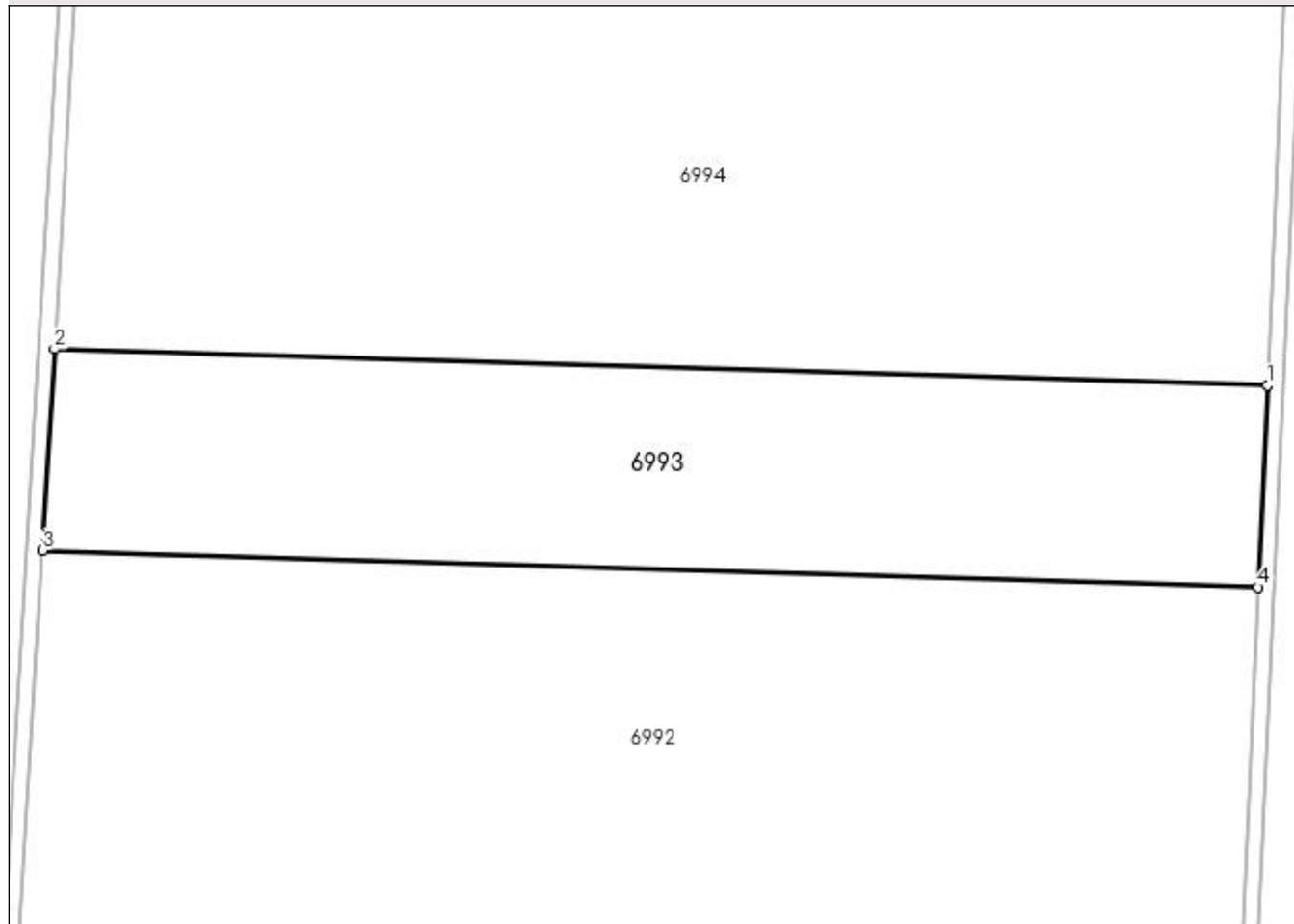

Date referitoare la teren

Crt	Categorie folosință	Intra vilan	Suprafața (mp)	Tarla	Parcelă	Nr. topo	Observații / Referințe
1	arabil	NU	16.100	45	3	-	limita conventionala

Lungime Segmente

1) Valorile lungimilor segmentelor sunt obținute din proiecție în plan.

Punct început	X / Y	Punct sfârșit	X / Y	Lungime segment (** (m)
1	351.804,729 291.699,617	2	351.495,143 291.709,009	309.728
2	351.495,143 291.709,009	3	351.492,1 291.657,158	51.94
3	351.492,1 291.657,158	4	351.802,423 291.647,744	310.466
4	351.802,423 291.647,744	1	351.804,729 291.699,617	51.924

**** Lungimile segmentelor sunt determinate în planul de proiecție Stereo 70 și sunt rotunjite la 1 milimetru.**

***** Distanța dintre puncte este formată din segmente cumulate ce sunt mai mici decât valoarea 1 milimetru.**

**DATE DESPRE IMOBILUL NR. 6994**

Oficiul de Cadastru și Publicitate Imobiliară DOLJ
Biroul de Cadastru și Publicitate Imobiliară Craiova

A. Partea I. Descrierea imobilului

TEREN Extravilan

Adresa: Jud. Dolj, T45, P4

Nr. Crt	Nr cadastral Nr. topografic	Suprafața* (mp)	Observații / Referințe
A1		33.500	Sector cadastral:17 Teren neimprejmuit;

B. Partea II. Proprietari și acte

Inscrieri privitoare la dreptul de proprietate și alte drepturi reale	Referințe
/	
Act Administrativ nr. TDP nr. 4120-47911, din 09/11/2000 emis de Comisia Judeteana Dolj;	
B1	A1
Intabulare, drept de PROPRIETATE, dobandit prin Reconstituire, cota actuala 1/1, cota initiala 1/1	
1) STANCESCU ERACLE, LIPSA CNP	
2) STANCESCU GHEORGHE	

C. Partea III. SARCINI .

Inscrieri privind dezmembramintele dreptului de proprietate, drepturi reale de garanție și sarcini	Referințe
NU SUNT	

Anexa Nr. 1 La Partea I

Teren

Nr cadastral	Suprafața (mp)*	Observații / Referințe
	33.500	

* Suprafața este determinată în planul de proiecție Stereo 70.

DETALII LINIARE IMOBIL

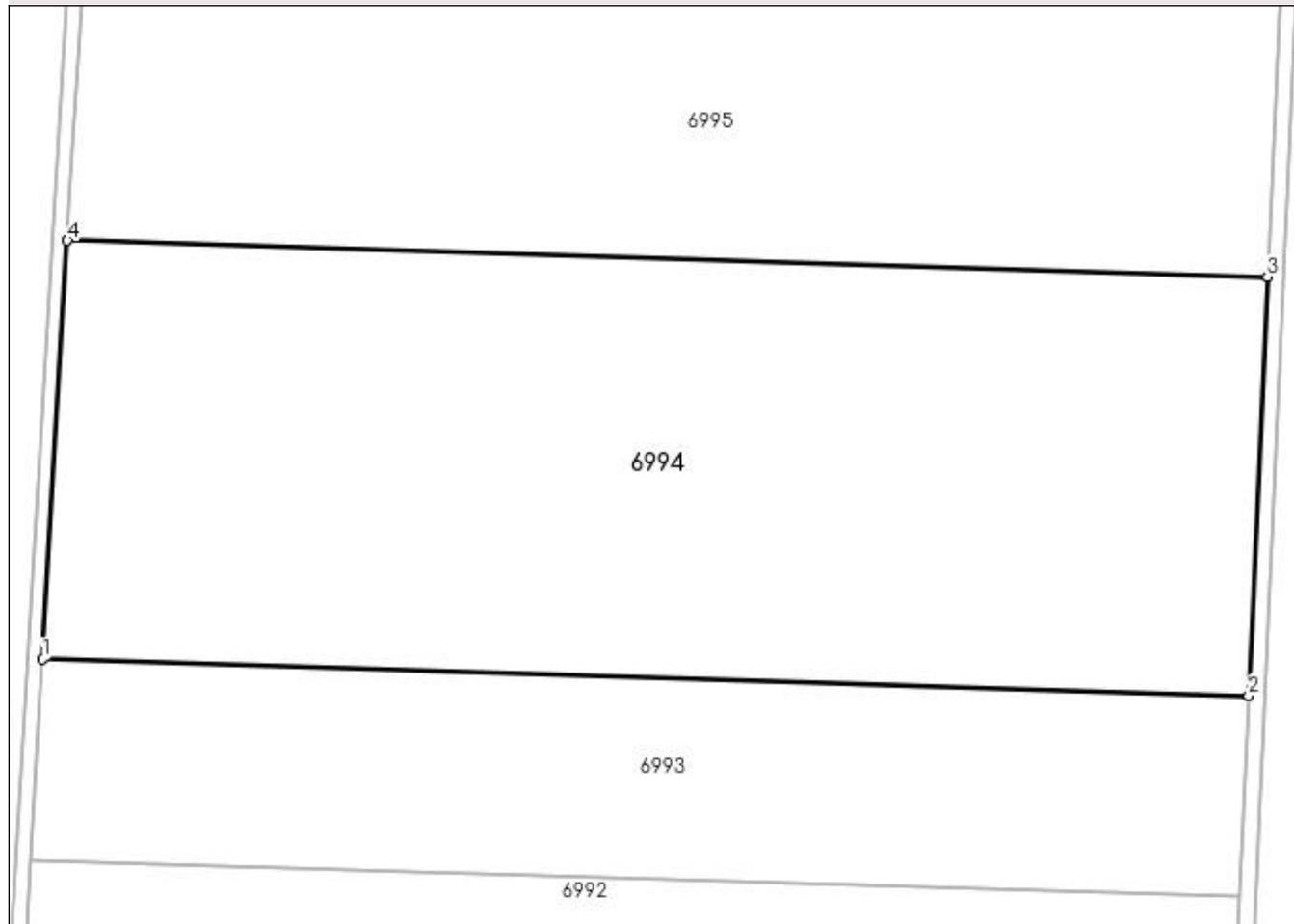

Date referitoare la teren

Crt	Categorie folosință	Intra vilan	Suprafața (mp)	Tarla	Parcelă	Nr. topo	Observații / Referințe
1	arabil	NU	33.500	45	4	-	

Lungime Segmente

1) Valorile lungimilor segmentelor sunt obținute din proiecție în plan.

Punct început	X / Y	Punct sfârșit	X / Y	Lungime segment (** (m)
1	351.495,143 291.709,009	2	351.804,729 291.699,617	309.728
2	351.804,729 291.699,617	3	351.809,544 291.807,949	108.439
3	351.809,544 291.807,949	4	351.501,496 291.817,295	308.19
4	351.501,496 291.817,295	1	351.495,143 291.709,009	108.472

**** Lungimile segmentelor sunt determinate în planul de proiecție Stereo 70 și sunt rotunjite la 1 milimetru.**

***** Distanța dintre puncte este formată din segmente cumulate ce sunt mai mici decât valoarea 1 milimetru.**

**DATE DESPRE IMOBILUL NR. 6995**

Oficiul de Cadastru și Publicitate Imobiliară DOLJ
Biroul de Cadastru și Publicitate Imobiliară Craiova

A. Partea I. Descrierea imobilului

TEREN Extravilan

Adresa: Jud. Dolj, T45, P5

Nr. Crt	Nr cadastral Nr. topografic	Suprafața* (mp)	Observații / Referințe
A1	31009	82.300	Sector cadastral:17 Teren neimprejmuit;

B. Partea II. Proprietari și acte

Inscrieri privitoare la dreptul de proprietate și alte drepturi reale	Referințe
126916 / 15/10/2015	
Act Notarial nr. contract de vanzare -cumparare nr 769, din 11/09/2015 emis de NP. RIBA MELTIADÉ;	
B1	A1
Intabulare, drept de PROPRIETATE, dobandit prin Conventie, cota actuala 1/1, cota initiala 1/1	
1) SOCIETATEA MOTAVEN SRL, CIF:34264040	

C. Partea III. SARCINI .

Inscrieri privind dezmembramintele dreptului de proprietate, drepturi reale de garanție și sarcini	Referințe
NU SUNT	

Anexa Nr. 1 La Partea I

Teren

Nr cadastral	Suprafața (mp)*	Observații / Referințe
31009	82.300	

* Suprafața este determinată în planul de proiecție Stereo 70.

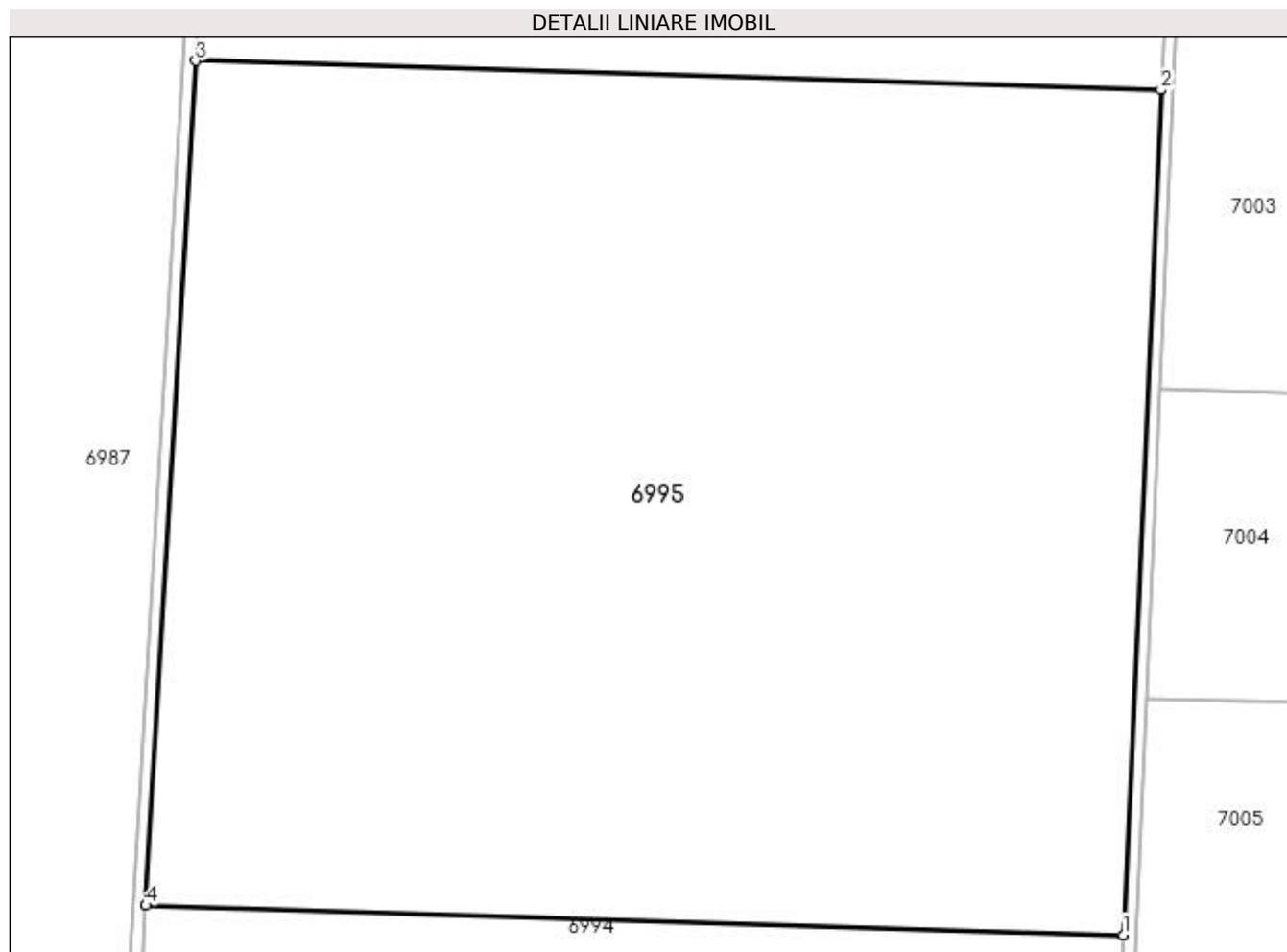

Date referitoare la teren

Crt	Categorie folosință	Intravilan	Suprafața (mp)	Tarla	Parcelă	Nr. topo	Observații / Referințe
1	arabil	NU	82.300	45	5	-	limita conventionala

Lungime Segmente

1) Valorile lungimilor segmentelor sunt obținute din proiecție în plan.

Punct început	X / Y	Punct sfârșit	X / Y	Lungime segment (** (m)
1	351.809,544 291.807,949	2	351.821,476 292.076,417	268.733
2	351.821,476 292.076,417	3	351.517,241 292.085,647	304.375
3	351.517,241 292.085,647	4	351.501,496 291.817,295	268.814
4	351.501,496 291.817,295	1	351.809,544 291.807,949	308.19

**** Lungimile segmentelor sunt determinate în planul de proiecție Stereo 70 și sunt rotunjite la 1 milimetru.**

***** Distanța dintre puncte este formată din segmente cumulate ce sunt mai mici decât valoarea 1 milimetru.**

**DATE DESPRE IMOBILUL NR. 6996**

Oficiul de Cadastru și Publicitate Imobiliară DOLJ
Biroul de Cadastru și Publicitate Imobiliară Craiova

A. Partea I. Descrierea imobilului

TEREN Extravilan

Adresa: Jud. Dolj, T45, P10/3

Nr. Crt	Nr cadastral Nr. topografic	Suprafața* (mp)	Observații / Referințe
A1		35.305	Sector cadastral:17 Teren neimprejmit;

B. Partea II. Proprietari și acte

Inscrieri privitoare la dreptul de proprietate și alte drepturi reale		Referințe
/		
Act Normativ nr. LEGEA 7, din 13/03/1996 emis de PARLAMENTUL ROMANIEI;		
B1	Inscrierea provizorie, drept de PROPRIETATE, dobandit prin Lege, cota actuala 1/1, cota initiala 1/1 1) NEIDENTIFICAT NEIDENTIFICAT	A1

C. Partea III. SARCINI .

Inscrieri privind dezmembramintele dreptului de proprietate, drepturi reale de garanție și sarcini	Referințe
NU SUNT	

Anexa Nr. 1 La Partea I

Teren

Nr cadastral	Suprafața (mp)*	Observații / Referințe
	35.305	

* Suprafața este determinată în planul de proiecție Stereo 70.

DETALII LINIARE IMOBIL

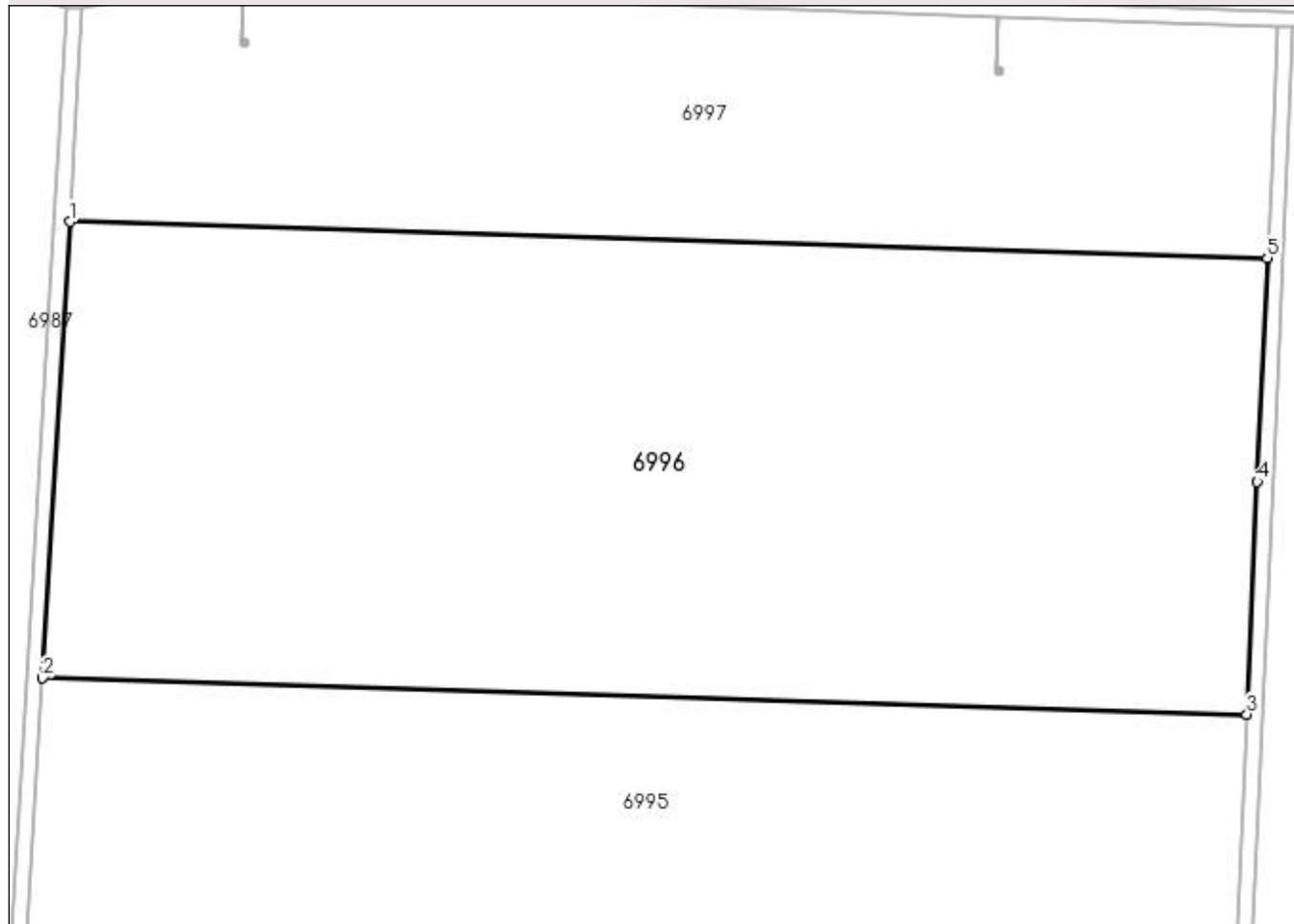

Date referitoare la teren

Crt	Categorie folosință	Intra vilan	Suprafața (mp)	Tarla	Parcelă	Nr. topo	Observații / Referințe
1	arabil	NU	35.305	45	10/3	-	

Lungime Segmente

1) Valorile lungimilor segmentelor sunt obținute din proiecție în plan.

Punct început	X / Y	Punct sfârșit	X / Y	Lungime segment (** (m)
1	351.524,056 292.201,8	2	351.517,241 292.085,647	116.353
2	351.517,241 292.085,647	3	351.821,476 292.076,417	304.375
3	351.821,476 292.076,417	4	351.824,106 292.135,584	59.225
4	351.824,106 292.135,584	5	351.826,641 292.192,62	57.092
5	351.826,641 292.192,62	1	351.524,056 292.201,8	302.724

**** Lungimile segmentelor sunt determinate în planul de proiecție Stereo 70 și sunt rotunjite la 1 milimetru.**

***** Distanța dintre puncte este formată din segmente cumulate ce sunt mai mici decât valoarea 1 milimetru.**

**DATE DESPRE IMOBILUL NR. 6997**

Oficiul de Cadastru și Publicitate Imobiliară DOLJ
Biroul de Cadastru și Publicitate Imobiliară Craiova

A. Partea I. Descrierea imobilului

TEREN Extravilan

Adresa: Jud. Dolj, T45, P10/1

Nr. Crt	Nr cadastral Nr. topografic	Suprafața* (mp)	Observații / Referințe
A1	36483	18.000	Sector cadastral:17 Teren neimprejmuit; eronat suprafata acte in CF 36483

B. Partea II. Proprietari și acte

Inscrieri privitoare la dreptul de proprietate și alte drepturi reale		Referințe
123975 / 07/05/2021		
Act Notarial nr. CONTRACT DE VANZARE AUT NR 1450, din 05/05/2021 emis de NP Sorop Alexandru Oliviu;		
B1	Intabulare, drept de PROPRIETATE, dobandit prin Conventie, cota actuala 1/1, cota initiala 1/1 1) SC RODESCO TRADING SRL, CIF:16386596	A1

C. Partea III. SARCINI .

Inscrieri privind dezmembramintele dreptului de proprietate, drepturi reale de garanție și sarcini	Referințe
NU SUNT	

Anexa Nr. 1 La Partea I

Teren

Nr cadastral	Suprafața (mp)*	Observații / Referințe
36483	18.000	eronat suprafata acte in CF 36483

* Suprafața este determinată în planul de proiecție Stereo 70.

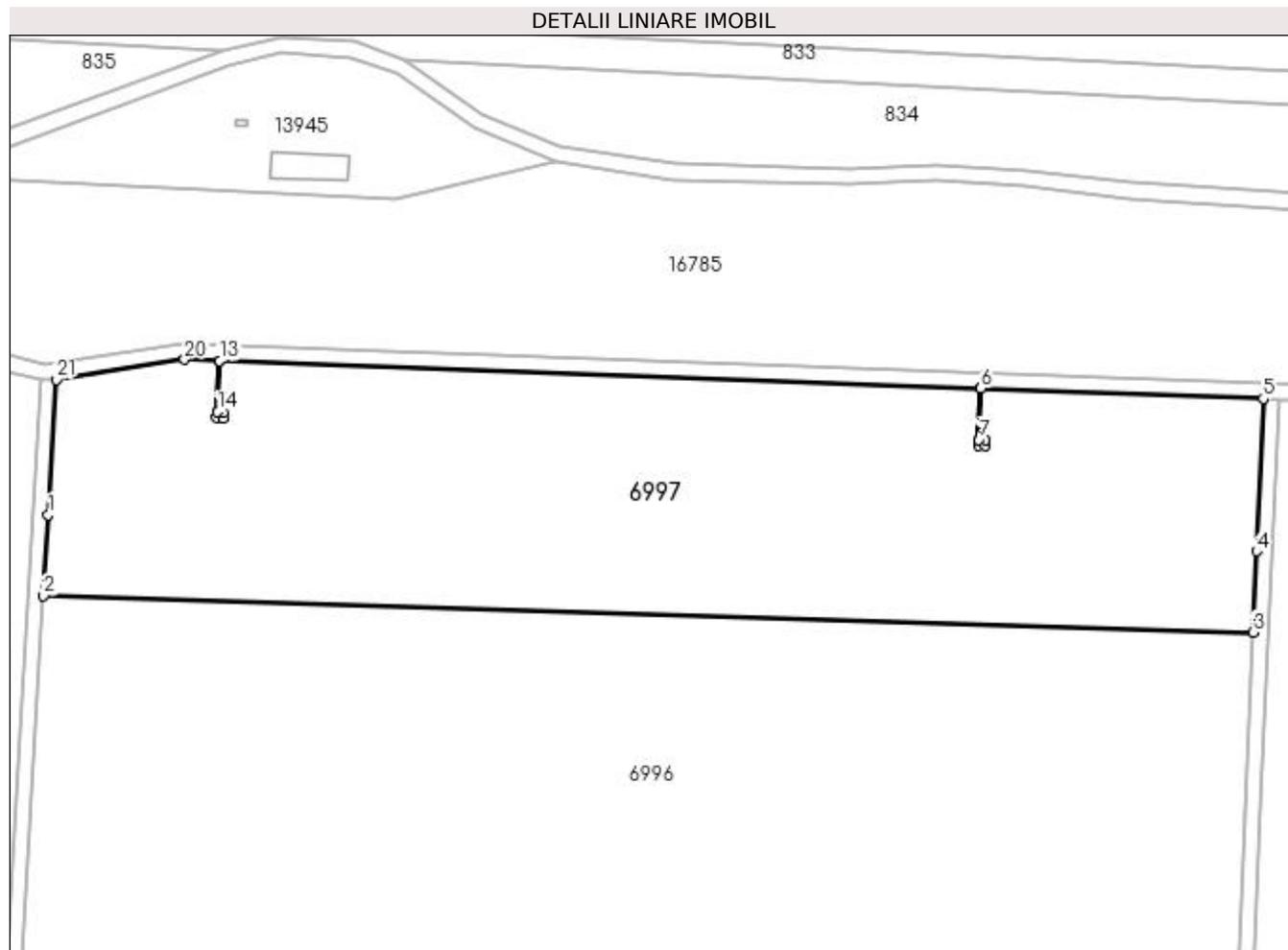

Date referitoare la teren

Crt	Categorie folosință	Intra vilan	Suprafața (mp)	Tarla	Parcelă	Nr. topo	Observații / Referințe
1	arabil	NU	18.000	45	10/1	-	eronat suprafata din acte inscrisa in CF

Lungime Segmente

1) Valorile lungimilor segmentelor sunt obținute din proiecție în plan.

Punct început	X / Y	Punct sfârșit	X / Y	Lungime segment (** (m))
1	351.525,257 292.222,263	2	351.524,056 292.201,8	20.498
3	351.826,641 292.192,62	4	351.827,551 292.213,092	20.492
5	351.829,259 292.251,519	6	351.758,597 292.254,097	70.709
7	351.758,125 292.241,158	8	351.759,709 292.241,099	1.585
9	351.759,692 292.239,599	10	351.758,091 292.239,603	1.601

Punct început	X / Y	Punct sfârșit	X / Y	Lungime segment (** (m))
2	351.524,056 292.201,8	3	351.826,641 292.192,62	302.724
4	351.827,551 292.213,092	5	351.829,259 292.251,519	38.465
6	351.758,597 292.254,097	7	351.758,125 292.241,158	12.948
8	351.759,709 292.241,099	9	351.759,692 292.239,599	1.5
10	351.758,091 292.239,603	11	351.758,121 292.241,158	1.555

Punct început	X / Y	Punct sfârșit	X / Y	Lungime segment (** (m)
11	351.758,121 292.241,158	12	351.758,593 292.254,097	12.948
13	351.568,133 292.261,067	14	351.567,663 292.248,18	12.896
15	351.569,017 292.248,001	16	351.568,926 292.246,551	1.453
17	351.567,406 292.246,673	18	351.567,638 292.248,183	1.528
19	351.568,108 292.261,068	20	351.559,382 292.261,387	8.732
21	351.527,256 292.256,327	1	351.525,257 292.222,263	34.123

Punct început	X / Y	Punct sfârșit	X / Y	Lungime segment (** (m)
12	351.758,593 292.254,097	13	351.568,133 292.261,067	190.587
14	351.567,663 292.248,18	15	351.569,017 292.248,001	1.366
16	351.568,926 292.246,551	17	351.567,406 292.246,673	1.525
18	351.567,638 292.248,183	19	351.568,108 292.261,068	12.894
20	351.559,382 292.261,387	21	351.527,256 292.256,327	32.522

** Lungimile segmentelor sunt determinate în planul de proiecție Stereo 70 și sunt rotunjite la 1 milimetru.

*** Distanța dintre puncte este formată din segmente cumulate ce sunt mai mici decât valoarea 1 milimetru.

**DATE DESPRE IMOBILUL NR. 6998**

Oficiul de Cadastru și Publicitate Imobiliară DOLJ
Biroul de Cadastru și Publicitate Imobiliară Craiova

A. Partea I. Descrierea imobilului

TEREN Extravilan

Adresa: Jud. Dolj, Jud. Dolj, "LEA 110 KV Cetate-Galicea", Stalp Nr. 37

Nr. Crt	Nr cadastral Nr. topografic	Suprafața* (mp)	Observații / Referințe
A1	32956	Din acte: 694 Masurata: 2	Sector cadastral:17 Teren neimprejmuit;

B. Partea II. Proprietari și acte

Inscrieri privitoare la dreptul de proprietate și alte drepturi reale		Referințe
52905 / 14/04/2016		
Act Administrativ nr. Contract de concesiune nr.6, din 20/06/2005 emis de MINISTERUL ECONOMIEI SI COM. SI FDFEE ȚLECTRICA (act administrativ nr. 170/23-03-1973 emis de PRESEDINTELE CONSILIULUI DE STAT; act administrativ nr. 9/23-03-1973 emis de PRESEDINTELE CONSILIULUI DE STAT; act administrativ nr. RO10/52800/25-09-2015 emis de S.C. CEZ DISTRIBUTIE SA;);		
B1	Intabulare, drept de PROPRIETATE, dobandit prin Lege, cota actuala 1/1, cota initiala 1/1 1) STATUL ROMAN - DOMENIUL PUBLIC, CIF:9999999999999	A1
B2	Intabulare, drept de CONCESIUNE pe o perioada de 49 de ani incepand cu data semnarii contractului, cota actuala 1/1 1) SC CEZ DISTRIBUTIE SA, CIF:9999999999999	A1

C. Partea III. SARCINI .

Inscrieri privind dezmembramintele dreptului de proprietate, drepturi reale de garanție și sarcini	Referințe
NU SUNT	

Anexa Nr. 1 La Partea I

Teren

Nr cadastral	Suprafața (mp)*	Observații / Referințe
32956	Din acte: 694 Masurata: 2	

* Suprafața este determinată în planul de proiecție Stereo 70.

DETALII LINIARE IMOBIL

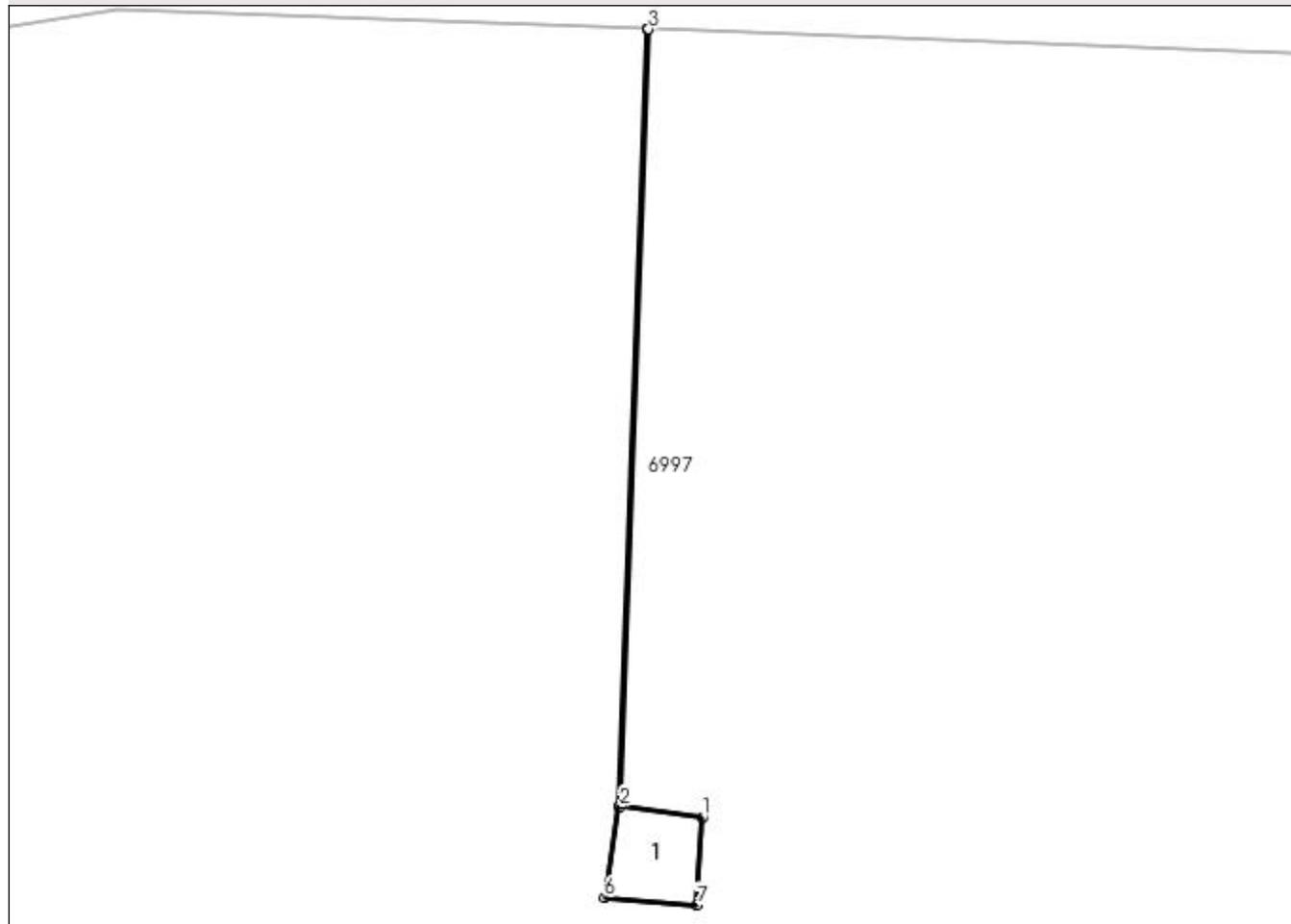

Date referitoare la teren

Crt	Categorie folosință	Intra vilan	Suprafața (mp)	Tarla	Parcelă	Nr. topo	Observații / Referințe
1	curți constructii	NU	2	45	-	-	TEREN PE CARE ESTE AMPLASAT STALPUL NR.37 "LEA 110 kV Cetate-Galicea"

Date referitoare la construcții

Crt	Număr	Destinație construcție	Supraf. (mp)	Situație juridică	Observații / Referințe
A1.1		construcții industriale și edilitare	2	Fara acte	Nr. niveluri:1; S. construita la sol:2 mp; - Stalp nr.37 "LEA 110 kV Cetate-Galicea" - Construcție de beton - An construcție 1974

Lungime Segmente

1) Valorile lungimilor segmentelor sunt obținute din proiecție în plan.

Punct început	X / Y	Punct sfârșit	X / Y	Lungime segment (** (m)
1	351.569,017 292.248,001	2	351.567,663 292.248,18	1.366

Punct început	X / Y	Punct sfârșit	X / Y	Lungime segment (** (m)
2	351.567,663 292.248,18	3	351.568,133 292.261,067	12.896
3	351.568,133 292.261,067	4	351.568,108 292.261,068	0.025
4	351.568,108 292.261,068	5	351.567,638 292.248,183	12.894
5	351.567,638 292.248,183	6	351.567,406 292.246,673	1.528
6	351.567,406 292.246,673	7	351.568,926 292.246,551	1.525
7	351.568,926 292.246,551	1	351.569,017 292.248,001	1.453

** Lungimile segmentelor sunt determinate în planul de proiecție Stereo 70 și sunt rotunjite la 1 milimetru.

*** Distanța dintre puncte este formată din segmente cumulate ce sunt mai mici decât valoarea 1 milimetru.

**DATE DESPRE IMOBILUL NR. 6999**

Oficiul de Cadastru și Publicitate Imobiliară DOLJ
Biroul de Cadastru și Publicitate Imobiliară Craiova

A. Partea I. Descrierea imobilului

TEREN Extravilan

Adresa: Jud. Dolj, Jud. Dolj, "LEA 110 KV Cetate-Galicea", Stalp nr. 38

Nr. Crt	Nr cadastral Nr. topografic	Suprafața* (mp)	Observații / Referințe
A1	32940	Din acte: 694 Masurata: 2	Sector cadastral:17 Teren neimprejmuit;

B. Partea II. Proprietari și acte

Inscrieri privitoare la dreptul de proprietate și alte drepturi reale		Referințe
52877 / 14/04/2016		
Act Administrativ nr. Contract de concesiune nr 6, din 20/06/2005 emis de MINISTERUL EC SI COM. SI DFEE ELECTRICA OLTENIA (Decret de expropriere nr. 170/23-03-1973 emis de PRESEDINTELE CONSILIULUI DE STAT; Anexa nr. 9/23-03-1973 emis de PRESEDINTELE CONSILIULUI DE STAT; Declaratie nr. RO10/52800/25-09-2015 emis de S.C. CEZ DISTRIBUTIE SA; Incheierea nr 2008/14.03.2007 Tribunalul Dolj;);		
B1	Intabulare, drept de PROPRIETATE, dobandit prin Lege, cota actuala 1/1, cota initiala 1/1 1) STATUL ROMAN- DOMENIUL PUBLIC, CIF:9999999999999	A1
B2	Intabulare, drept de ADMINISTRARE, dobandit prin Lege, cota actuala 1/1, cota initiala 1/1 1) MINISTERUL ECONOMIEI SI COMERTULUI, CIF:9999999999999	A1
B3	Intabulare, drept de CONCESIUNE pe o perioada de 49 de ani incepand cu data semnarii contractului, dobandit prin Lege, cota actuala 1/1, cota initiala 1/1 1) SC CEZ DISTRIBUTIE SA, CIF:14491102	A1

C. Partea III. SARCINI .

Inscrieri privind dezmembramintele dreptului de proprietate, drepturi reale de garanție și sarcini	Referințe
NU SUNT	

Anexa Nr. 1 La Partea I

Teren

Nr cadastral	Suprafața (mp)*	Observații / Referințe
32940	Din acte: 694 Masurata: 2	

* Suprafața este determinată în planul de proiecție Stereo 70.

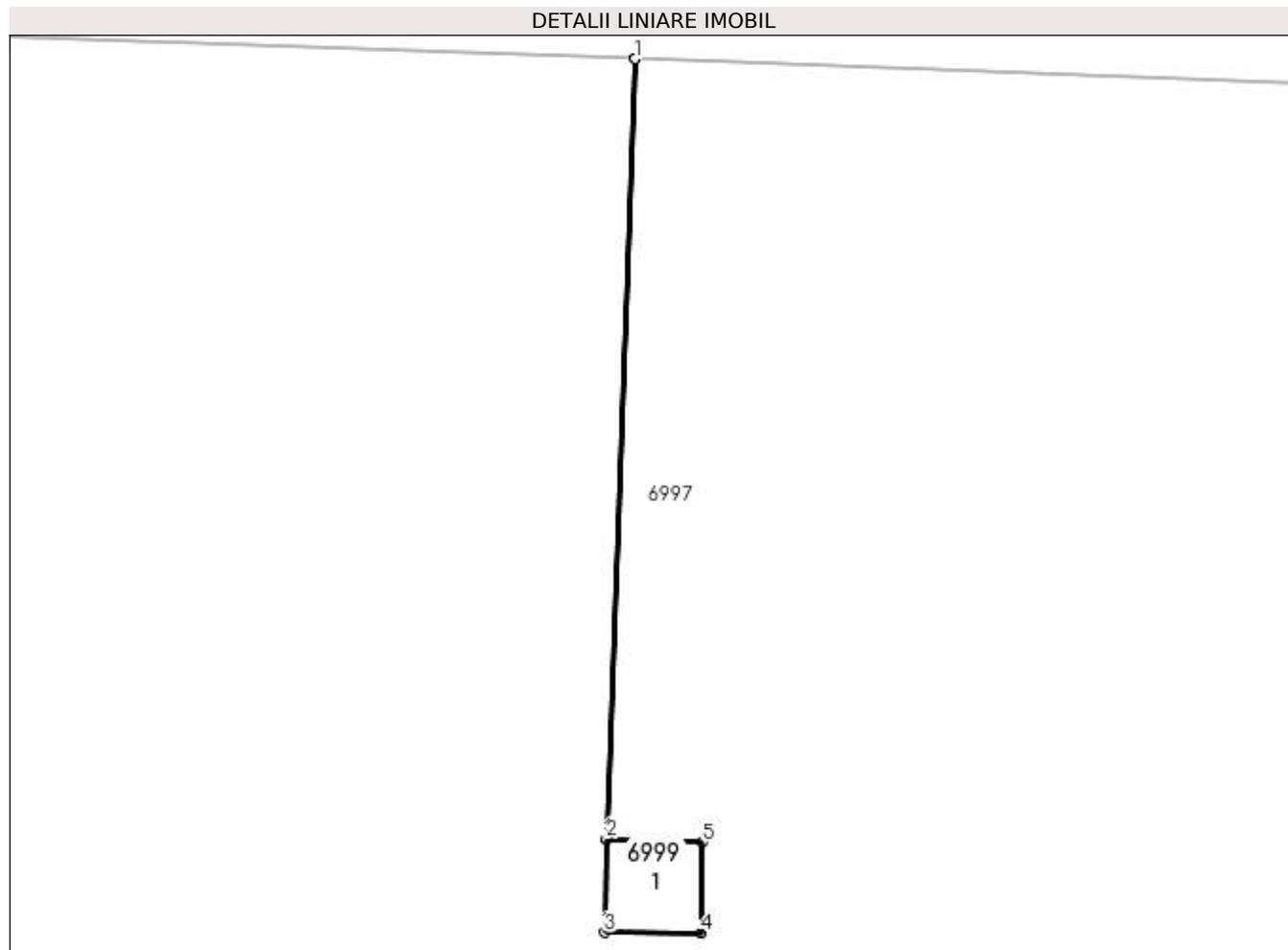

Date referitoare la teren

Crt	Categorie folosință	Intra vilan	Suprafața (mp)	Tarla	Parcelă	Nr. topo	Observații / Referințe
1	curți constructii	NU	2	45	stalp 38	-	TEREN PE CARE ESTE AMPLASAT STALPUL NR.38 "LEA 110 kV Cetate-Galicea"

Date referitoare la construcții

Crt	Număr	Destinație construcție	Supraf. (mp)	Situație juridică	Observații / Referințe
A1.1		construcții industriale și edilitare	2	Fara acte	Nr. niveluri:1; S. construita la sol:2 mp; S. construita desfasurata:2 mp; - Stalp nr.38 "LEA 110 kV Cetate-Galicea" - Construcție de beton - An construcție 1974

Lungime Segmente

1) Valorile lungimilor segmentelor sunt obținute din proiecție în plan.

Punct început	X / Y	Punct sfârșit	X / Y	Lungime segment (** (m))
1	351.758,593 292.254,097	2	351.758,121 292.241,158	12.948

Punct început	X / Y	Punct sfârșit	X / Y	Lungime segment (** (m)
2	351.758,121 292.241,158	3	351.758,091 292.239,603	1.555
3	351.758,091 292.239,603	4	351.759,692 292.239,599	1.601
4	351.759,692 292.239,599	5	351.759,709 292.241,099	1.5
5	351.759,709 292.241,099	6	351.758,125 292.241,158	1.585
6	351.758,125 292.241,158	7	351.758,597 292.254,097	12.948
7	351.758,597 292.254,097	1	351.758,593 292.254,097	0.004

** Lungimile segmentelor sunt determinate în planul de proiecție Stereo 70 și sunt rotunjite la 1 milimetru.

*** Distanța dintre puncte este formată din segmente cumulate ce sunt mai mici decât valoarea 1 milimetru.

**DATE DESPRE IMOBILUL NR. 7000**

Oficiul de Cadastru și Publicitate Imobiliară DOLJ
Biroul de Cadastru și Publicitate Imobiliară Craiova

A. Partea I. Descrierea imobilului

TEREN Extravilan

Adresa: Jud. Dolj, De 646

Nr. Crt	Nr cadastral Nr. topografic	Suprafața* (mp)	Observații / Referințe
A1		8.206	Sector cadastral:17 Teren neimprejmuit;

B. Partea II. Proprietari și acte

Inscrieri privitoare la dreptul de proprietate și alte drepturi reale		Referințe
/		
Act Normativ nr. LEGEA 7, din 13/03/1996 emis de PARLAMENTUL ROMANIEI;		
B1	Inscrierea provizorie, drept de PROPRIETATE, dobandit prin Lege, cota actuala 1/1, cota initiala 1/1 1) NEIDENTIFICAT NEIDENTIFICAT	A1

C. Partea III. SARCINI .

Inscrieri privind dezmembramintele dreptului de proprietate, drepturi reale de garanție și sarcini	Referințe
NU SUNT	

Anexa Nr. 1 La Partea I

Teren

Nr cadastral	Suprafața (mp)*	Observații / Referințe
	8.206	

* Suprafața este determinată în planul de proiecție Stereo 70.

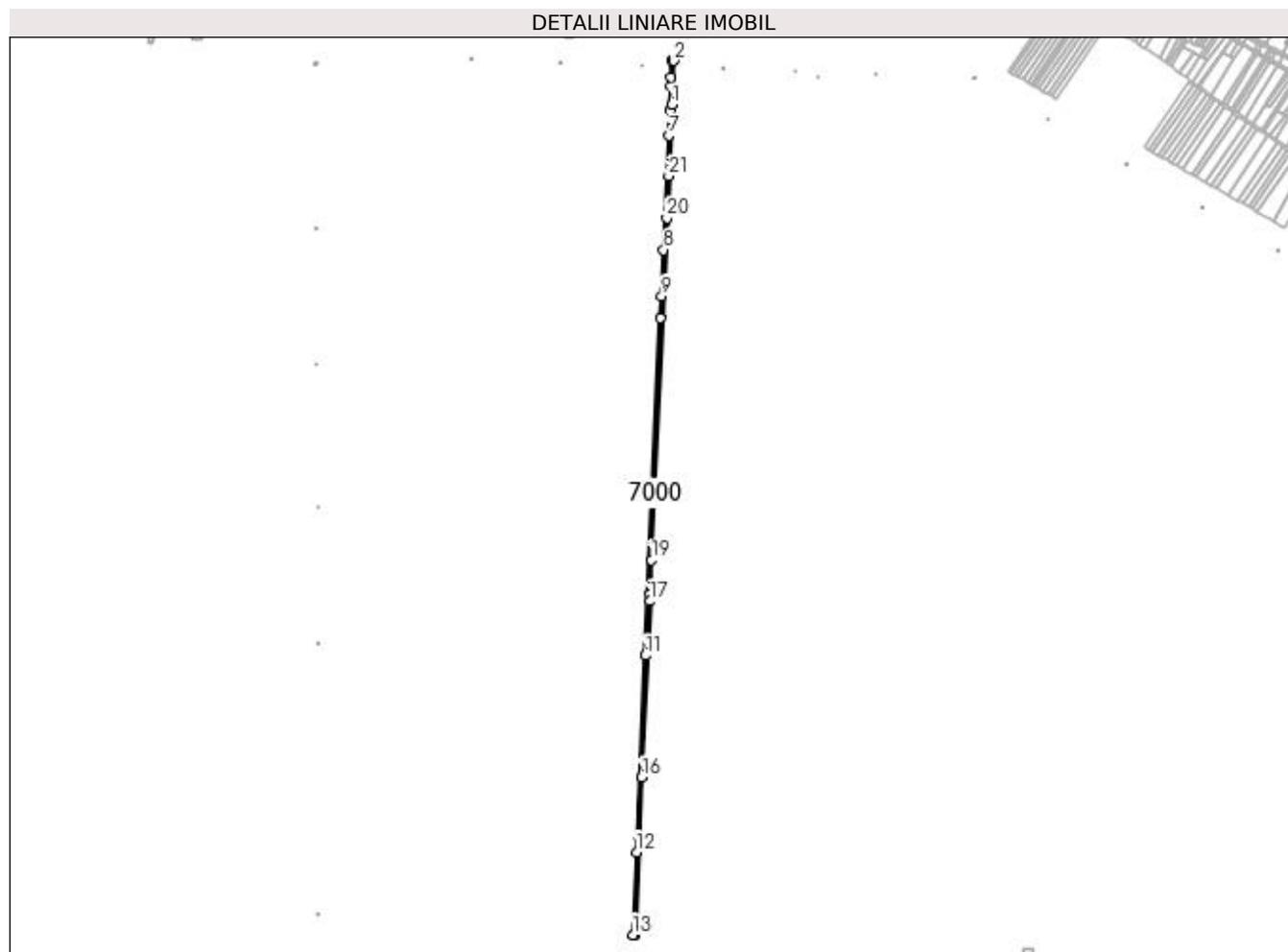

Date referitoare la teren

Crt	Categorie folosință	Intravilan	Suprafața (mp)	Tarla	Parcelă	Nr. topo	Observații / Referințe
1	drum	NU	8.206	-	De 646	-	

Lungime Segmente

1) Valorile lungimilor segmentelor sunt obținute din proiecție în plan.

Punct început	X / Y	Punct sfârșit	X / Y	Lungime segment (** (m)
1	351.828,691 292.148,643	2	351.833,258 292.251,397	102.855
3	351.829,259 292.251,519	4	351.827,551 292.213,092	38.465
5	351.826,641 292.192,62	6	351.824,106 292.135,584	57.092
7	351.821,476 292.076,417	8	351.809,544 291.807,949	268.733
9	351.804,729 291.699,617	10	351.802,423 291.647,744	51.924

Punct început	X / Y	Punct sfârșit	X / Y	Lungime segment (** (m)
2	351.833,258 292.251,397	3	351.829,259 292.251,519	4.001
4	351.827,551 292.213,092	5	351.826,641 292.192,62	20.492
6	351.824,106 292.135,584	7	351.821,476 292.076,417	59.225
8	351.809,544 291.807,949	9	351.804,729 291.699,617	108.439
10	351.802,423 291.647,744	11	351.767,299 290.857,503	791.021

Punct început	X / Y	Punct sfârșit	X / Y	Lungime segment (** (m)
11	351.767,299 290.857,503	12	351.746,801 290.396,329	461.629
13	351.738,178 290.202,339	14	351.742,178 290.202,218	4.002
15	351.752,394 290.432,072	16	351.758,577 290.571,17	139.235
17	351.776,952 290.984,579	18	351.777,652 291.000,336	15.773
19	351.781,23 291.080,838	20	351.816,879 291.882,904	802.858
21	351.821,247 291.981,163	1	351.828,691 292.148,643	167.645

Punct început	X / Y	Punct sfârșit	X / Y	Lungime segment (** (m)
12	351.746,801 290.396,329	13	351.738,178 290.202,339	194.182
14	351.742,178 290.202,218	15	351.752,394 290.432,072	230.081
16	351.758,577 290.571,17	17	351.776,952 290.984,579	413.817
18	351.777,652 291.000,336	19	351.781,23 291.080,838	80.581
20	351.816,879 291.882,904	21	351.821,247 291.981,163	98.356

** Lungimile segmentelor sunt determinate în planul de proiecție Stereo 70 și sunt rotunjite la 1 milimetru.

*** Distanța dintre puncte este formată din segmente cumulate ce sunt mai mici decât valoarea 1 milimetru.

**DATE DESPRE IMOBILUL NR. 7001**

Oficiul de Cadastru și Publicitate Imobiliară DOLJ
Biroul de Cadastru și Publicitate Imobiliară Craiova

A. Partea I. Descrierea imobilului

TEREN Extravilan

Adresa: Jud. Dolj, Jud. Dolj, "LEA 110 KV Cetate-Galicea", Stalp nr.39

Nr. Crt	Nr cadastral Nr. topografic	Suprafața* (mp)	Observații / Referințe
A1	32928	Din acte: 694 Masurata: 2	Sector cadastral:17 Teren neimprejmit;

B. Partea II. Proprietari și acte

Inscrieri privitoare la dreptul de proprietate și alte drepturi reale		Referințe
52866 / 14/04/2016		
Act Notarial nr. Hotararea AGEA aut. nr. 641, din 09/03/2007 emis de NP Andrei Aurel Jean (Incheierea nr 2008/2007 in dosar nr. 14227/2007- Tribunalul Dolj, Certificat de inregistrare mentiuni -mentiuena nr. 14227/2007- ORC de pe langa Tribunalul Dolj; Decret nr 170/23-03-1973 emis de PRESEDINTELE REPUBLICII SOCIALISTE ROMANIA);		
B1	Intabulare, drept de PROPRIETATE, dobandit prin Lege, cota actuala 1/1, cota initiala 1/1 1) STATUL ROMAN , CIF:999999999999, domeniul public	A1
Act Administrativ nr. Contract de concesiune nr 6, din 20/06/2005 emis de MINISTERUL EC. SI COM. SI DFEE ELECTRICA OLTENIA;		
B2	Intabulare, drept de CONCESIUNE pe o perioada de 49 de ani incepand cu data semnarii contractului, cota actuala 1/1, cota initiala 1/1 1) SC CEZ DISTRIBUTIE SA , CIF:14491102	A1

C. Partea III. SARCINI .

Inscrieri privind dezmembramintele dreptului de proprietate, drepturi reale de garanție și sarcini	Referințe
NU SUNT	

Anexa Nr. 1 La Partea I

Teren

Nr cadastral	Suprafața (mp)*	Observații / Referințe
32928	Din acte: 694 Masurata: 2	

* Suprafața este determinată în planul de proiecție Stereo 70.

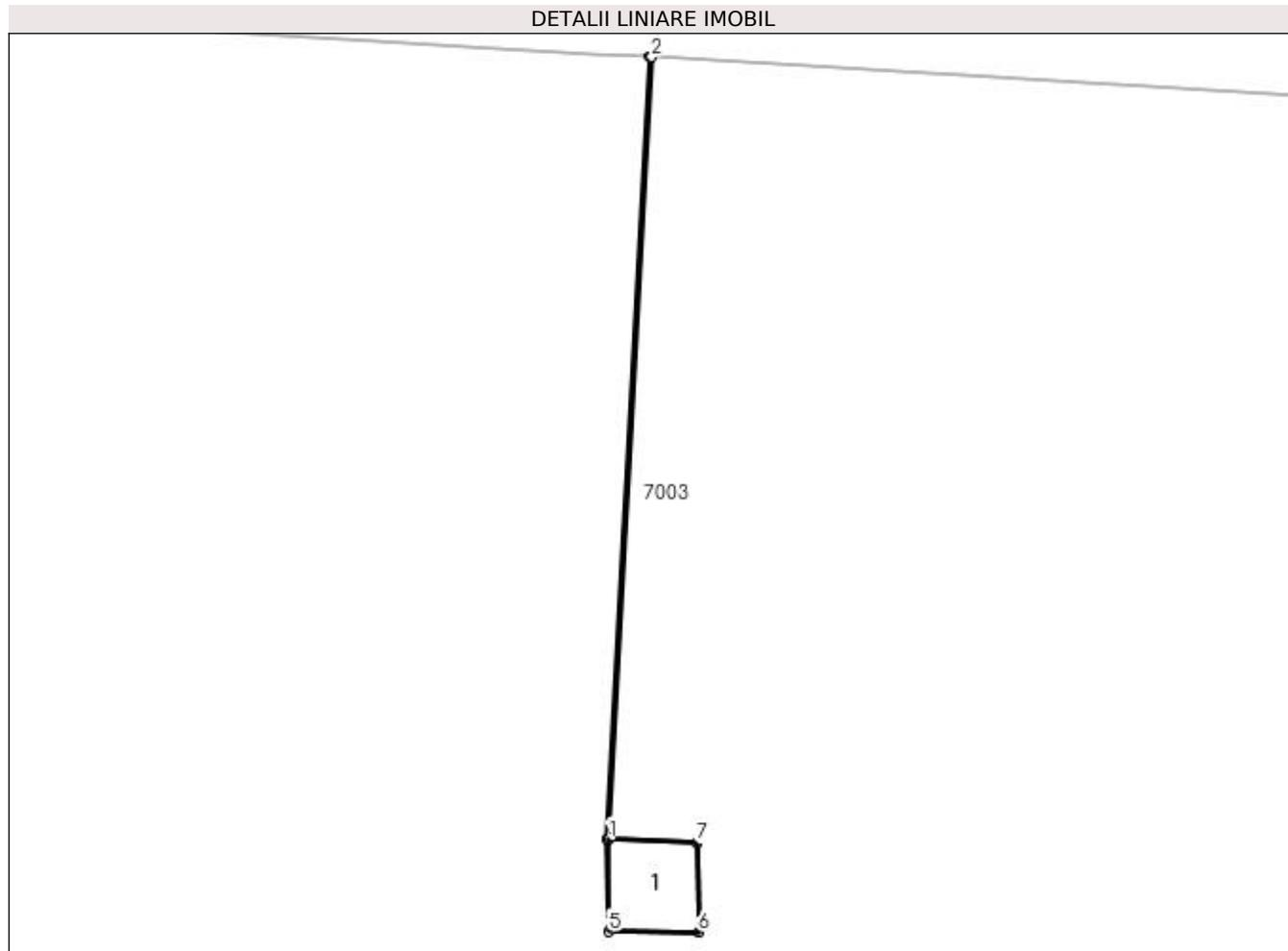

Date referitoare la teren

Crt	Categorie folosință	Intra vilan	Suprafața (mp)	Tarla	Parcelă	Nr. topo	Observații / Referințe
1	curți constructii	NU	2	45	-	-	TEREN PE CARE ESTE AMPLASAT STALPUL NR.39 "LEA 110 kV Cetate-Galicea"

Date referitoare la construcții

Crt	Număr	Destinație construcție	Supraf. (mp)	Situație juridică	Observații / Referințe
A1.1		construcții industriale și edilitare	2	Fara acte	Nr. niveluri:1; S. construita la sol:2 mp; S. construita desfasurata:2 mp; - Stalp nr.39 "LEA 110 kV Cetate-Galicea" - Construcție de beton - An construcție 1974

Lungime Segmente

1) Valorile lungimilor segmentelor sunt obținute din proiecție în plan.

Punct început	X / Y	Punct sfârșit	X / Y	Lungime segment (** (m)
1	351.947,27 292.234,232	2	351.947,961 292.246,975	12.762

Punct început	X / Y	Punct sfârșit	X / Y	Lungime segment (** (m)
2	351.947,961 292.246,975	3	351.947,931 292.246,977	0.03
3	351.947,931 292.246,977	4	351.947,246 292.234,232	12.763
4	351.947,246 292.234,232	5	351.947,267 292.232,733	1.499
5	351.947,267 292.232,733	6	351.948,719 292.232,727	1.452
6	351.948,719 292.232,727	7	351.948,696 292.234,184	1.457
7	351.948,696 292.234,184	1	351.947,27 292.234,232	1.427

** Lungimile segmentelor sunt determinate în planul de proiecție Stereo 70 și sunt rotunjite la 1 milimetru.

*** Distanța dintre puncte este formată din segmente cumulate ce sunt mai mici decât valoarea 1 milimetru.

**DATE DESPRE IMOBILUL NR. 7002**

Oficiul de Cadastru și Publicitate Imobiliară DOLJ
Biroul de Cadastru și Publicitate Imobiliară Craiova

A. Partea I. Descrierea imobilului

TEREN Extravilan

Adresa: Jud. Dolj, Jud. Dolj, "LEA 110 kV Cetate-Galicea", Stalp Nr. 40

Nr. Crt	Nr cadastral Nr. topografic	Suprafața* (mp)	Observații / Referințe
A1	32951	Din acte: 694 Masurata: 2	Sector cadastral:17 Teren neimprijmit;

B. Partea II. Proprietari și acte

Inscrieri privitoare la dreptul de proprietate și alte drepturi reale		Referințe
52861 / 14/04/2016		
Act Normativ nr. Decret nr. 170, din 23/03/1973 emis de PRESEDINTELE CONSILIULUI DE STAT (Anexa nr. 9);		
B1	Intabulare, drept de PROPRIETATE, dobandit prin Lege, cota actuala 1/1, cota initiala 1/1 1) STATUL ROMAN , CIF:999999999999	A1
Act Administrativ nr. Contract de concesiune nr. 6, din 20/06/2005 emis de MINISTERUL EC. SI COM. SI FDFEE ELECTRICA OLTENIA (certificat inregistrare mentiuni nr. 14227/2007, incheiere nr 2008/14.03.2007 ORC Tribunal Dolj, Hotararea adunarii generale a actionarilor SC de Distributie si Furnizare a Energiei Electrice Electrica Oltenia SA aut. 641/2007- NP Andrei Aurel Jean);		
B2	Intabulare, drept de CONCESIUNE pe o perioada de 49 de ani incepand cu data semnarii contractului 1) SC CEZ DISTRIBUTIE SA , CIF:14491102	A1

C. Partea III. SARCINI .

Inscrieri privind dezmembramintele dreptului de proprietate, drepturi reale de garanție și sarcini	Referințe
NU SUNT	

Anexa Nr. 1 La Partea I

Teren

Nr cadastral	Suprafața (mp)*	Observații / Referințe
32951	Din acte: 694 Masurata: 2	

* Suprafața este determinată în planul de proiecție Stereo 70.

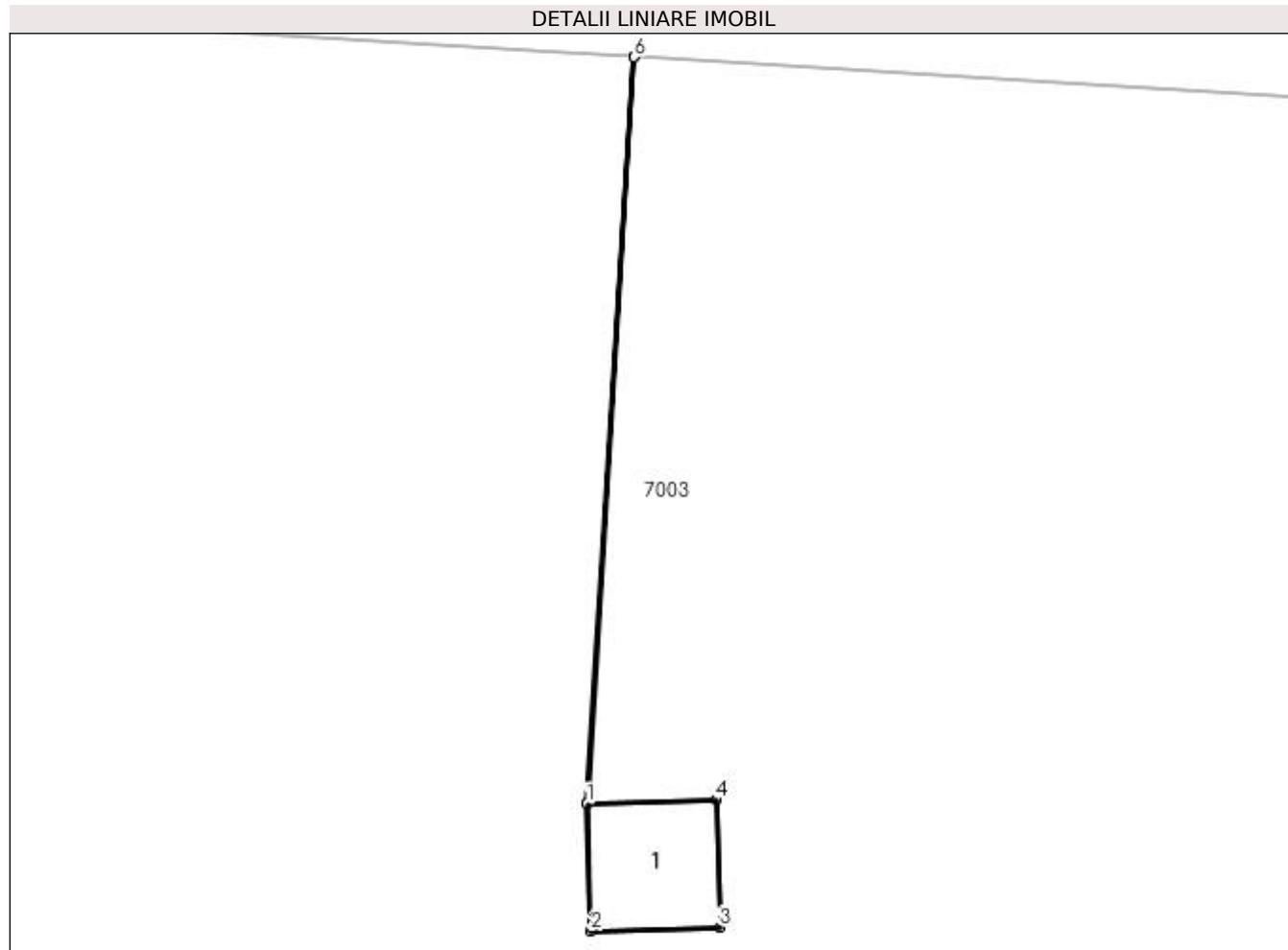

Date referitoare la teren

Crt	Categorie folosință	Intra vilan	Suprafața (mp)	Tarla	Parcelă	Nr. topo	Observații / Referințe
1	curți constructii	NU	2	46	-	-	TEREN PE CARE ESTE AMPLASAT STALPUL NR.40 "LEA 110 kV Cetate-Galicea"

Date referitoare la construcții

Crt	Număr	Destinație construcție	Supraf. (mp)	Situație juridică	Observații / Referințe
A1.1		construcții industriale și edilitare	2	Fara acte	Nr. niveluri:1; S. construita la sol:2 mp; - Stalp nr.40 "LEA 110 kV Cetate-Galicea" - Construcție de beton - An construcție 1974

Lungime Segmente

1) Valorile lungimilor segmentelor sunt obținute din proiecție în plan.

Punct început	X / Y	Punct sfârșit	X / Y	Lungime segment (** (m)
1	352.115,22 292.227,881	2	352.115,265 292.226,382	1.5

Punct început	X / Y	Punct sfârșit	X / Y	Lungime segment (** (m)
2	352.115,265 292.226,382	3	352.116,774 292.226,427	1.51
3	352.116,774 292.226,427	4	352.116,729 292.227,926	1.5
4	352.116,729 292.227,926	5	352.115,224 292.227,881	1.506
5	352.115,224 292.227,881	6	352.115,773 292.236,692	8.828
6	352.115,773 292.236,692	7	352.115,77 292.236,693	0.003
7	352.115,77 292.236,693	1	352.115,22 292.227,881	8.829

** Lungimile segmentelor sunt determinate în planul de proiecție Stereo 70 și sunt rotunjite la 1 milimetru.

*** Distanța dintre puncte este formată din segmente cumulate ce sunt mai mici decât valoarea 1 milimetru.

**DATE DESPRE IMOBILUL NR. 7003**

Oficiul de Cadastru și Publicitate Imobiliară DOLJ
Biroul de Cadastru și Publicitate Imobiliară Craiova

A. Partea I. Descrierea imobilului

TEREN Extravilan

Adresa: Jud. Dolj, T45, P10

Nr. Crt	Nr cadastral Nr. topografic	Suprafața* (mp)	Observații / Referințe
A1	36427	Din acte: 81.200 Masurata: 81.195	Sector cadastral:17 Teren neimprejmuit;

B. Partea II. Proprietari și acte

Inscrieri privitoare la dreptul de proprietate și alte drepturi reale	Referințe
123966 / 07/05/2021	
Act Notarial nr. CONTRACT DE VANZARE AUT NR 1450, din 05/05/2021 emis de NP Sorop Alexandru Oliviu;	
B1	A1
Intabulare, drept de PROPRIETATE, dobandit prin Conventie, cota actuala 1/1, cota initiala 1/1 1) SC RODESCO TRADING SRL, CIF:16386596	

C. Partea III. SARCINI

Inscrieri privind dezmembramintele dreptului de proprietate, drepturi reale de garanție și sarcini	Referințe
58627 / 31/03/2022	
Act Notarial nr. CONTRACT DE SUPERFICIE AUT NR 1176, din 30/03/2022 emis de NP Sorop Alexandru Ovidiu;	
C1	A1
Intabulare, drept de SUPERFICIE pe o perioada de 49 de ani de la data semnarii 1) PVP CANIS MAJOR SRL, CIF:43580890	

Anexa Nr. 1 La Partea I

Teren

Nr cadastral	Suprafața (mp)*	Observații / Referințe
36427	Din acte: 81.200 Masurata: 81.195	

* Suprafața este determinată în planul de proiecție Stereo 70.

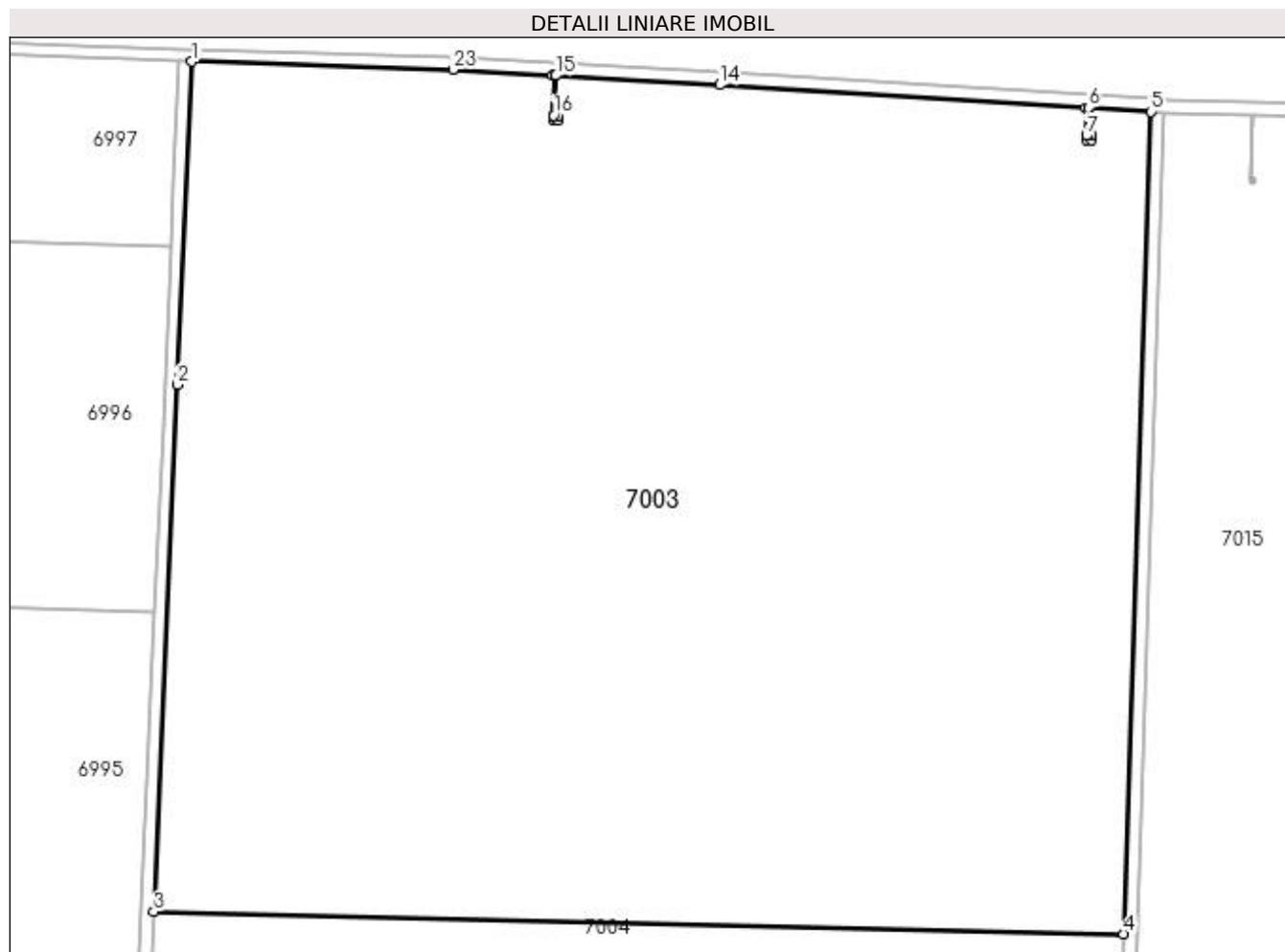

Date referitoare la teren

Crt	Categorie folosință	Intravilan	Suprafața (mp)	Tarla	Parcelă	Nr. topo	Observații / Referințe
1	arabil	NU	81.195	45	10	-	

Lungime Segmente

1) Valorile lungimilor segmentelor sunt obținute din proiecție în plan.

Punct început	X / Y	Punct sfârșit	X / Y	Lungime segment (** (m)
1	351.833,258 292.251,397	2	351.828,691 292.148,643	102.855
3	351.821,247 291.981,163	4	352.126,895 291.974,125	305.729
5	352.135,51 292.235,461	6	352.115,773 292.236,692	19.775
7	352.115,224 292.227,881	8	352.116,729 292.227,926	1.506

Punct început	X / Y	Punct sfârșit	X / Y	Lungime segment (** (m)
2	351.828,691 292.148,643	3	351.821,247 291.981,163	167.645
4	352.126,895 291.974,125	5	352.135,51 292.235,461	261.478
6	352.115,773 292.236,692	7	352.115,224 292.227,881	8.828
8	352.116,729 292.227,926	9	352.116,774 292.226,427	1.5

Punct început	X / Y	Punct sfârșit	X / Y	Lungime segment (** (m)
9	352.116,774 292.226,427	10	352.115,265 292.226,382	1.51
11	352.115,22 292.227,881	12	352.115,77 292.236,693	8.829
13	352.114,954 292.236,744	14	351.999,607 292.243,94	115.571
15	351.947,961 292.246,975	16	351.947,27 292.234,232	12.762
17	351.948,696 292.234,184	18	351.948,719 292.232,727	1.457
19	351.947,267 292.232,733	20	351.947,246 292.234,232	1.499
21	351.947,931 292.246,977	22	351.946,98 292.247,033	0.953
23	351.915,541 292.248,881	1	351.833,258 292.251,397	82.321

Punct început	X / Y	Punct sfârșit	X / Y	Lungime segment (** (m)
10	352.115,265 292.226,382	11	352.115,22 292.227,881	1.5
12	352.115,77 292.236,693	13	352.114,954 292.236,744	0.818
14	351.999,607 292.243,94	15	351.947,961 292.246,975	51.735
16	351.947,27 292.234,232	17	351.948,696 292.234,184	1.427
18	351.948,719 292.232,727	19	351.947,267 292.232,733	1.452
20	351.947,246 292.234,232	21	351.947,931 292.246,977	12.763
22	351.946,98 292.247,033	23	351.915,541 292.248,881	31.493

** Lungimile segmentelor sunt determinate în planul de proiecție Stereo 70 și sunt rotunjite la 1 milimetru.

*** Distanța dintre puncte este formată din segmente cumulate ce sunt mai mici decât valoarea 1 milimetru.

**DATE DESPRE IMOBILUL NR. 7004**

Oficiul de Cadastru și Publicitate Imobiliară DOLJ
Biroul de Cadastru și Publicitate Imobiliară Craiova

A. Partea I. Descrierea imobilului

TEREN Extravilan

Adresa: Jud. Dolj, T45, P10/2

Nr. Crt	Nr cadastral Nr. topografic	Suprafața* (mp)	Observații / Referințe
A1		30.114	Sector cadastral:17 Teren neimprejmit;

B. Partea II. Proprietari și acte

Inscrieri privitoare la dreptul de proprietate și alte drepturi reale		Referințe
/		
Act Normativ nr. LEGEA 7, din 13/03/1996 emis de PARLAMENTUL ROMANIEI;		
B1	Inscrierea provizorie, drept de PROPRIETATE, dobandit prin Lege, cota actuala 1/1, cota initiala 1/1 1) NEIDENTIFICAT NEIDENTIFICAT	A1

C. Partea III. SARCINI .

Inscrieri privind dezmembramintele dreptului de proprietate, drepturi reale de garanție și sarcini	Referințe
NU SUNT	

Anexa Nr. 1 La Partea I

Teren

Nr cadastral	Suprafața (mp)*	Observații / Referințe
	30.114	

* Suprafața este determinată în planul de proiecție Stereo 70.

DETALII LINIARE IMOBIL

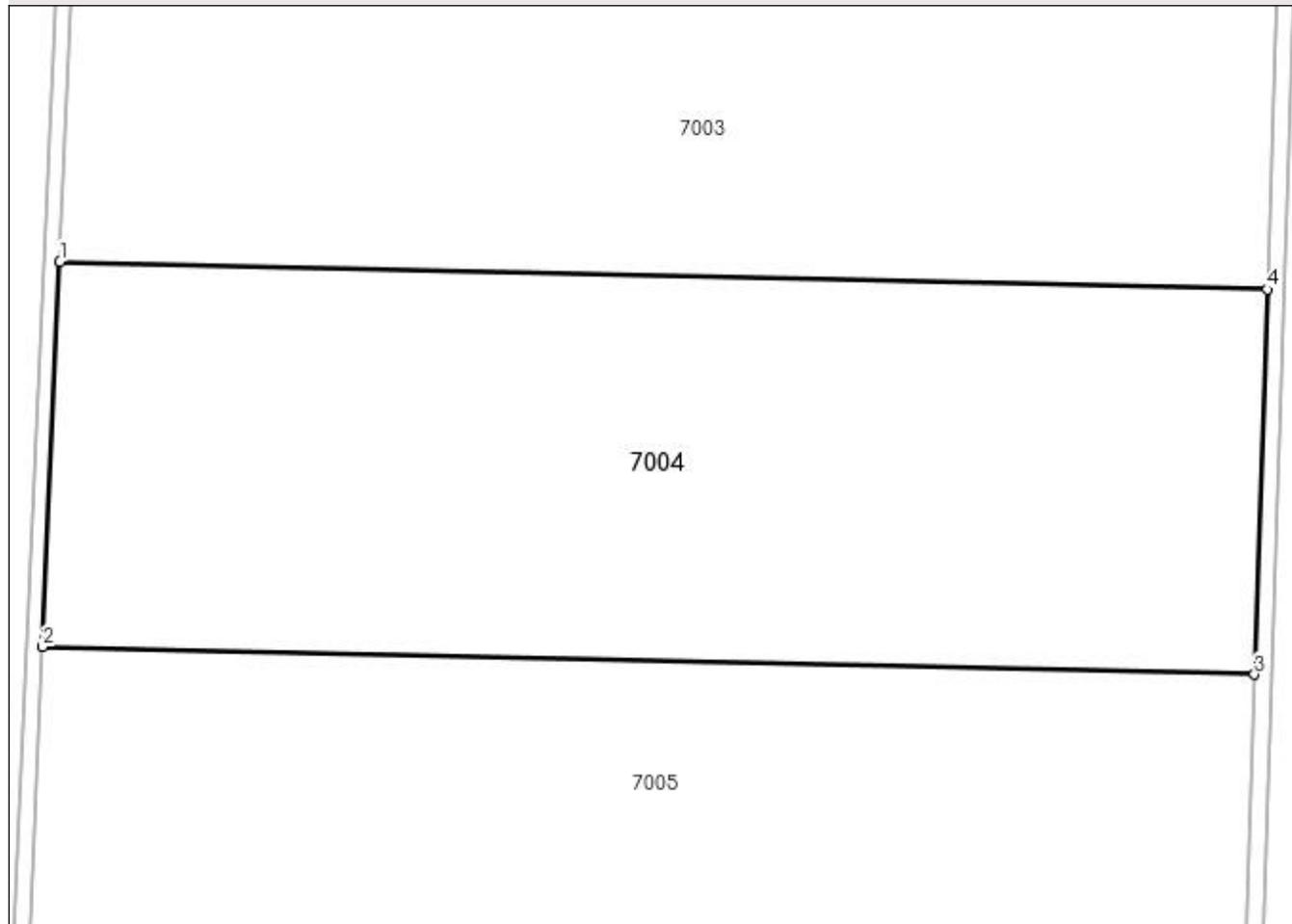

Date referitoare la teren

Crt	Categorie folosință	Intra vilan	Suprafața (mp)	Tarla	Parcelă	Nr. topo	Observații / Referințe
1	arabil	NU	30.114	45	10/2	-	

Lungime Segmente

1) Valorile lungimilor segmentelor sunt obținute din proiecție în plan.

Punct început	X / Y	Punct sfârșit	X / Y	Lungime segment (** (m)
1	351.821,247 291.981,163	2	351.816,879 291.882,904	98.356
2	351.816,879 291.882,904	3	352.123,656 291.875,871	306.858
3	352.123,656 291.875,871	4	352.126,895 291.974,125	98.307
4	352.126,895 291.974,125	1	351.821,247 291.981,163	305.729

**** Lungimile segmentelor sunt determinate în planul de proiecție Stereo 70 și sunt rotunjite la 1 milimetru.**

***** Distanța dintre puncte este formată din segmente cumulate ce sunt mai mici decât valoarea 1 milimetru.**

**DATE DESPRE IMOBILUL NR. 7005**

Oficiul de Cadastru și Publicitate Imobiliară DOLJ
Biroul de Cadastru și Publicitate Imobiliară Craiova

A. Partea I. Descrierea imobilului

TEREN Extravilan

Adresa: Jud. Dolj, T45, P9

Nr. Crt	Nr cadastral Nr. topografic	Suprafața* (mp)	Observații / Referințe
A1	30725	250.000	Sector cadastral:17 Teren neimprejmuit;

B. Partea II. Proprietari și acte

Inscrieri privitoare la dreptul de proprietate și alte drepturi reale		Referințe
122606 / 12/12/2013		
Act Notarial nr. CVC aut nr 2521, din 09/12/2013 emis de BNP FLOREA IRENE EMANUELA;		
B1	Intabulare, drept de PROPRIETATE, dobandit prin Conventie, cota actuala 1/1, cota initiala 1/1 1) RODESCO AGRICULTURE SRL , CIF:14149496	A1

C. Partea III. SARCINI

Inscrieri privind dezmembramintele dreptului de proprietate, drepturi reale de garanție și sarcini		Referințe
122409 / 05/05/2021		
Act Notarial nr. CONTRACT DE SUPERFICIE AUT NR 1427, din 28/04/2021 emis de NP Sorop Alexandru Oliviu;		
C1	Intabulare, drept de SUPERFICIE pe o perioada de 49 de ani , incepand cu data semnarii contractului 1) PVP CANIS MAJOR SRL , CIF:43580890	A1

Anexa Nr. 1 La Partea I

Teren

Nr cadastral	Suprafața (mp)*	Observații / Referințe
30725	250.000	

* Suprafața este determinată în planul de proiecție Stereo 70.

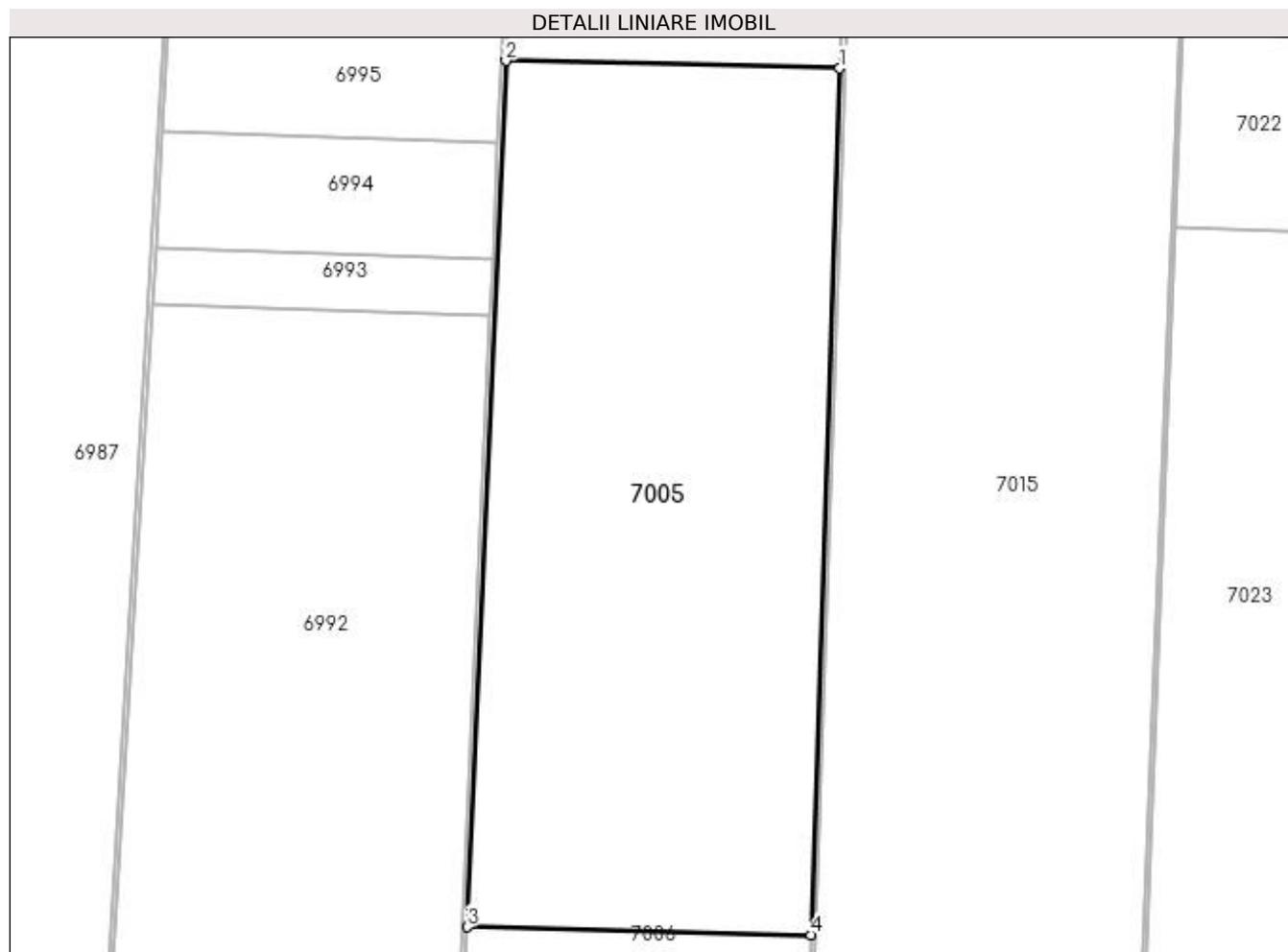

Date referitoare la teren

Crt	Categorie folosință	Intravilan	Suprafața (mp)	Tarla	Parcelă	Nr. topo	Observații / Referințe
1	arabil	NU	250.000	45	9	-	

Lungime Segmente

1) Valorile lungimilor segmentelor sunt obținute din proiecție în plan.

Punct început	X / Y	Punct sfârșit	X / Y	Lungime segment (** (m)
1	352.123,656 291.875,871	2	351.816,879 291.882,904	306.858
2	351.816,879 291.882,904	3	351.781,23 291.080,838	802.858
3	351.781,23 291.080,838	4	352.097,208 291.073,594	316.061
4	352.097,208 291.073,594	1	352.123,656 291.875,871	802.713

**** Lungimile segmentelor sunt determinate în planul de proiecție Stereo 70 și sunt rotunjite la 1 milimetru.**

***** Distanța dintre puncte este formată din segmente cumulate ce sunt mai mici decât valoarea 1 milimetru.**

**DATE DESPRE IMOBILUL NR. 7006**

Oficiul de Cadastru și Publicitate Imobiliară DOLJ
Biroul de Cadastru și Publicitate Imobiliară Craiova

A. Partea I. Descrierea imobilului

TEREN Extravilan

Adresa: Jud. Dolj, T45, P8

Nr. Crt	Nr cadastral Nr. topografic	Suprafața* (mp)	Observații / Referințe
A1		25.500	Sector cadastral:17 Teren neimprejmuit;

B. Partea II. Proprietari și acte

Inscrieri privitoare la dreptul de proprietate și alte drepturi reale	Referințe
/	
Act Administrativ nr. TDP Nr. 4149-47911, din 10/01/2001 emis de Comisia Judeteana DOLJ;	
B1	A1
Intabulare, drept de PROPRIETATE, dobandit prin Reconstituire, cota actuala 1/1, cota initiala 1/1	
1) LUNGU ION, LIPSA CNP	
2) LUNGU MARIN, LIPSA CNP	

C. Partea III. SARCINI .

Inscrieri privind dezmembramintele dreptului de proprietate, drepturi reale de garanție și sarcini	Referințe
NU SUNT	

Anexa Nr. 1 La Partea I

Teren

Nr cadastral	Suprafața (mp)*	Observații / Referințe
	25.500	

* Suprafața este determinată în planul de proiecție Stereo 70.

DETALII LINIARE IMOBIL

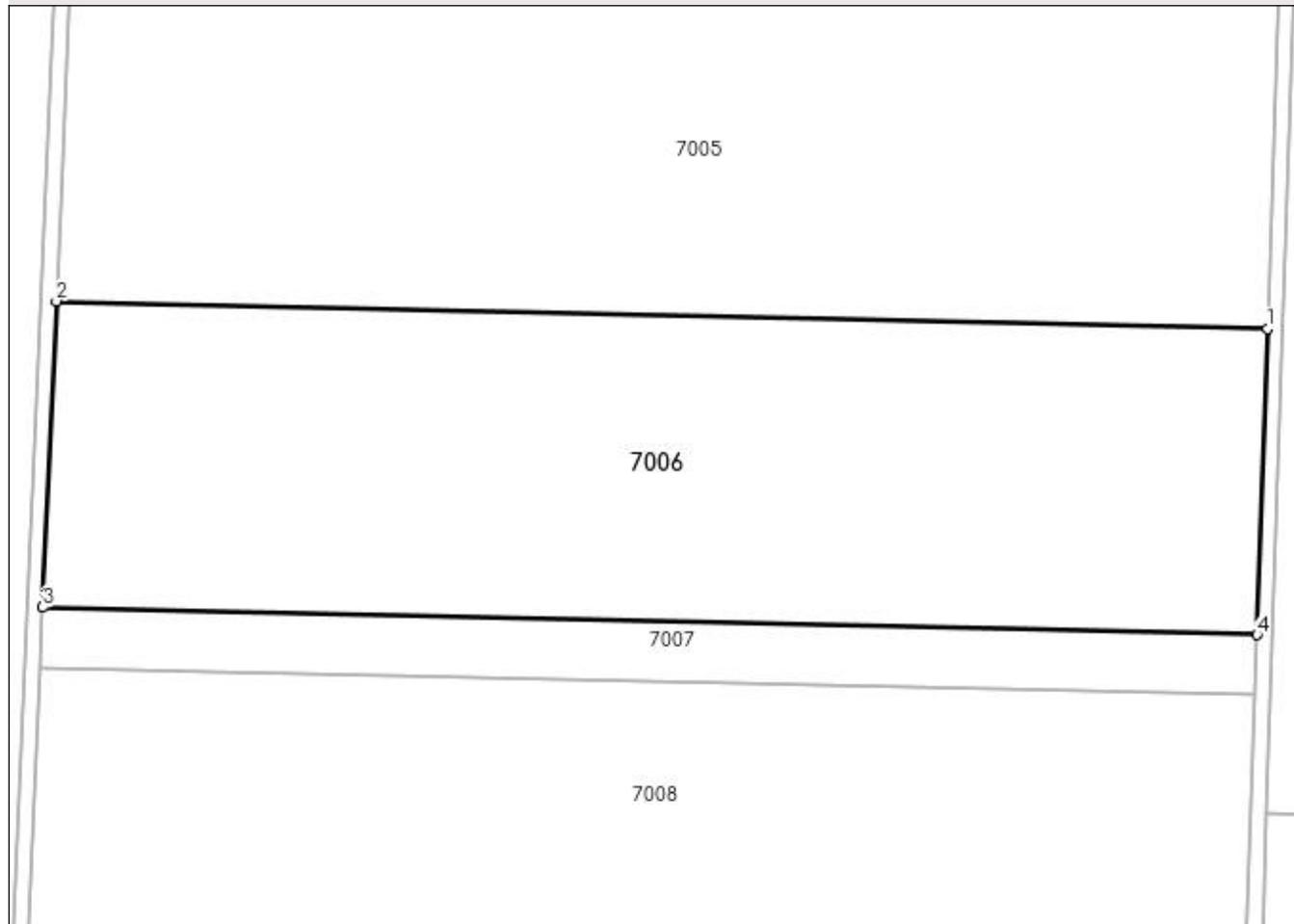

Date referitoare la teren

Crt	Categorie folosință	Intra vilan	Suprafața (mp)	Tarla	Parcelă	Nr. topo	Observații / Referințe
1	arabil	NU	25.500	45	8	-	

Lungime Segmente

1) Valorile lungimilor segmentelor sunt obținute din proiecție în plan.

Punct început	X / Y	Punct sfârșit	X / Y	Lungime segment (** (m)
1	352.097,208 291.073,594	2	351.781,23 291.080,838	316.061
2	351.781,23 291.080,838	3	351.777,652 291.000,336	80.581
3	351.777,652 291.000,336	4	352.094,554 290.993,071	316.985
4	352.094,554 290.993,071	1	352.097,208 291.073,594	80.567

**** Lungimile segmentelor sunt determinate în planul de proiecție Stereo 70 și sunt rotunjite la 1 milimetru.**

***** Distanța dintre puncte este formată din segmente cumulate ce sunt mai mici decât valoarea 1 milimetru.**

**DATE DESPRE IMOBILUL NR. 7007**

Oficiul de Cadastru și Publicitate Imobiliară DOLJ
Biroul de Cadastru și Publicitate Imobiliară Craiova

A. Partea I. Descrierea imobilului

TEREN Extravilan

Adresa: Jud. Dolj, T45, P7

Nr. Crt	Nr cadastral Nr. topografic	Suprafața* (mp)	Observații / Referințe
A1	30690	5.000	Sector cadastral:17 Teren neimprejmuit;

B. Partea II. Proprietari și acte

Inscrieri privitoare la dreptul de proprietate și alte drepturi reale		Referințe
95165 / 27/09/2013		
Act Notarial nr. CVC Nr 2107, din 23/09/2013 emis de STOENESCU FLOREA;		
B1	Intabulare, drept de PROPRIETATE, dobandit prin Conventie, cota actuala 1/1, cota initiala 1/1 1) IOVAN NICUSOR, necasatorit	A1

C. Partea III. SARCINI .

Inscrieri privind dezmembramintele dreptului de proprietate, drepturi reale de garanție și sarcini	Referințe
NU SUNT	

Anexa Nr. 1 La Partea I

Teren

Nr cadastral	Suprafața (mp)*	Observații / Referințe
30690	5.000	

* Suprafața este determinată în planul de proiecție Stereo 70.

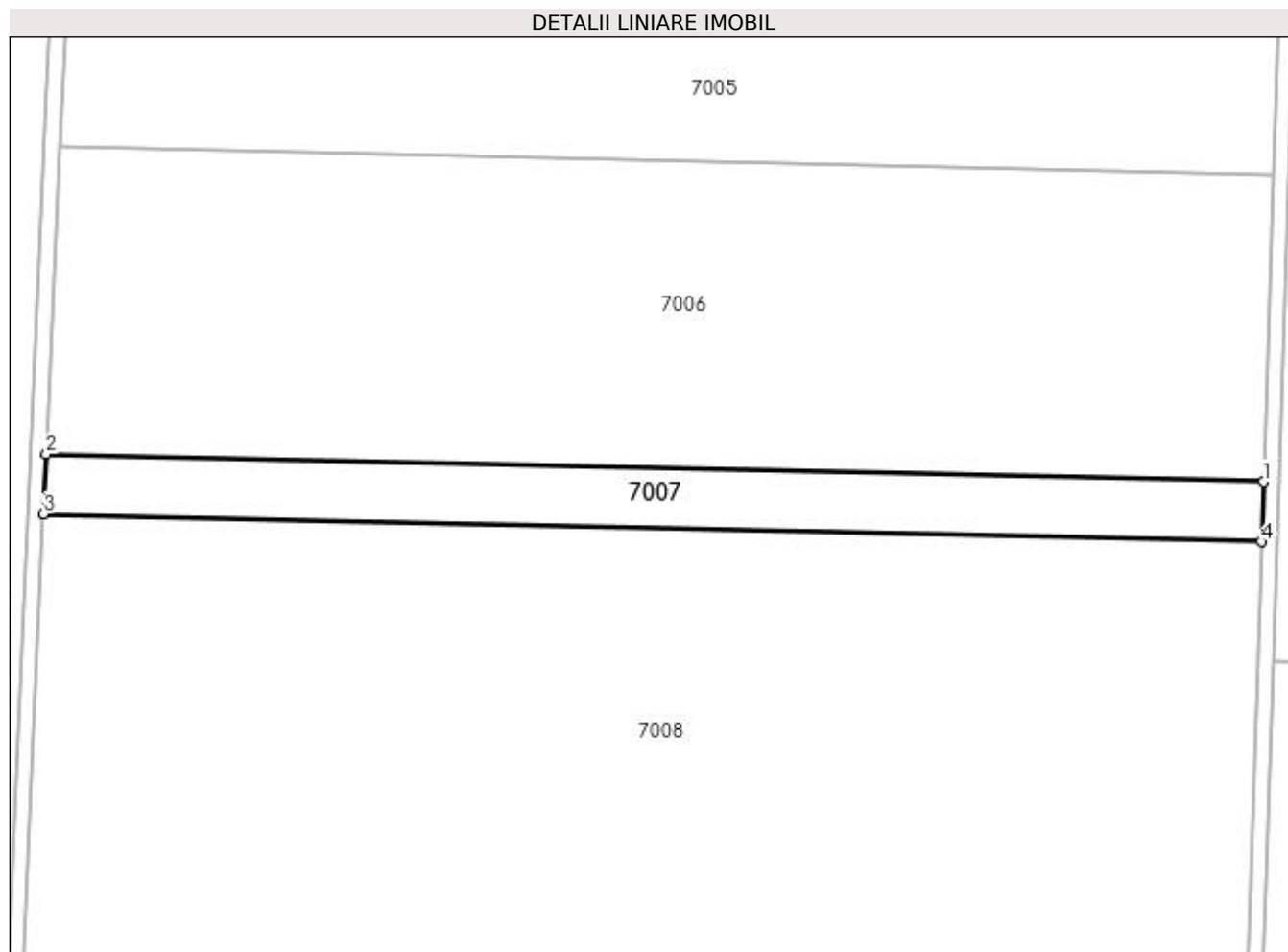

Date referitoare la teren

Crt	Categorie folosință	Intra vilan	Suprafața (mp)	Tarla	Parcelă	Nr. topo	Observații / Referințe
1	arabil	NU	5.000	45	7	-	

Lungime Segmente

1) Valorile lungimilor segmentelor sunt obținute din proiecție în plan.

Punct început	X / Y	Punct sfârșit	X / Y	Lungime segment (** (m)
1	352.094,554 290.993,071	2	351.777,652 291.000,336	316.985
2	351.777,652 291.000,336	3	351.776,952 290.984,579	15.773
3	351.776,952 290.984,579	4	352.094,035 290.977,31	317.166
4	352.094,035 290.977,31	1	352.094,554 290.993,071	15.77

**** Lungimile segmentelor sunt determinate în planul de proiecție Stereo 70 și sunt rotunjite la 1 milimetru.**

***** Distanța dintre puncte este formată din segmente cumulate ce sunt mai mici decât valoarea 1 milimetru.**

**DATE DESPRE IMOBILUL NR. 7008**

Oficiul de Cadastru și Publicitate Imobiliară DOLJ
Biroul de Cadastru și Publicitate Imobiliară Craiova

A. Partea I. Descrierea imobilului

TEREN Extravilan

Adresa: Jud. Dolj, T45, P6

Nr. Crt	Nr cadastral Nr. topografic	Suprafața* (mp)	Observații / Referințe
A1	30614	132.200	Sector cadastral:17 Teren neimprejmut;

B. Partea II. Proprietari și acte

Inscrieri privitoare la dreptul de proprietate și alte drepturi reale		Referințe
95123 / 27/09/2013		
Act Notarial nr. contract de vanzare -cumparare nr 2109, din 23/09/2013 emis de STOENESCU FLOREA;		
B1	Intabulare, drept de PROPRIETATE, dobandit prin Conventie, cota actuala 1/1, cota initiala 1/1 1) IOVAN NICUSOR, necasatorit	A1
236091 / 17/11/2020		
Act Notarial nr. CONTRACT DE IPOTECA IMOBILIARA AUT 3844, din 16/11/2020 emis de NP Floricel MIHAI-MARIAN;		
B2	Se noteaza interdictiile de grevare , instrainare , construire , demolare , inchiriere 1) PROCREDIT BANK S.A., CIF:14622194	A1
B3	Se noteaza interdictia de extindere 1) PROCREDIT BANK S.A., CIF:14622194	A1
Act Notarial nr. CONTRACT DE IPOTECA IMOBILIARA AUT 3845, din 16/11/2020 emis de NP Floricel MIHAI-MARIAN;		
B3	Se noteaza interdictia de extindere 1) PROCREDIT BANK S.A., CIF:14622194	A1
B4	Se noteaza interdictiile de grevare , instrainare , construire , demolare , inchiriere 1) PROCREDIT BANK S.A., CIF:14622194	A1

C. Partea III. SARCINI

Inscrieri privind dezmembramintele dreptului de proprietate, drepturi reale de garanție și sarcini		Referințe
236091 / 17/11/2020		
Act Notarial nr. CONTRACT DE IPOTECA IMOBILIARA AUT 3844, din 16/11/2020 emis de NP Floricel MIHAI-MARIAN;		
C1	Intabulare, drept de IPOTECA, Valoare:160000 LEI, plus celelalte obligatii de plata aferente creditului, dobandit prin Conventie, cota actuala 1/1 1) PROCREDIT BANK S.A., CIF:14622194	A1
Act Notarial nr. CONTRACT DE IPOTECA IMOBILIARA AUT 3845, din 16/11/2020 emis de NP Floricel MIHAI-MARIAN;		
C2	Intabulare, drept de IPOTECA, Valoare:450000 LEI, plus celelalte obligatii de plata aferente creditului, cota actuala 1/1 1) PROCREDIT BANK S.A., CIF:14622194	A1

Anexa Nr. 1 La Partea I

Teren

Nr cadastral	Suprafața (mp)*	Observații / Referințe
30614	132.200	

* Suprafața este determinată în planul de proiecție Stereo 70.

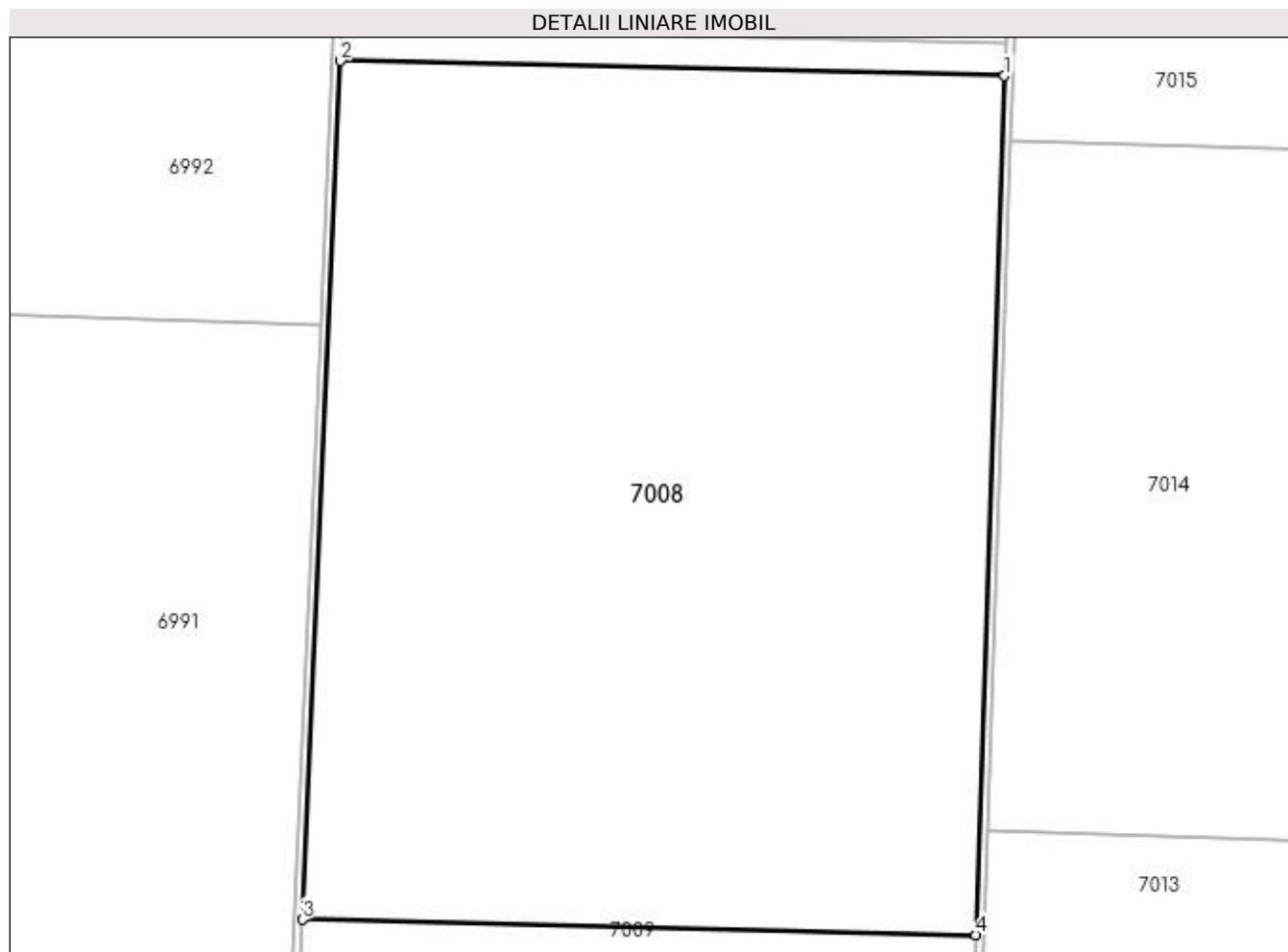

Date referitoare la teren

Crt	Categorie folosință	Intra vilan	Suprafața (mp)	Tarla	Parcelă	Nr. topo	Observații / Referințe
1	arabil	NU	132.200	45	6	-	

Lungime Segmente

1) Valorile lungimilor segmentelor sunt obținute din proiecție în plan.

Punct început	X / Y	Punct sfârșit	X / Y	Lungime segment (** (m)
1	352.094,035 290.977,31	2	351.776,952 290.984,579	317.166
2	351.776,952 290.984,579	3	351.758,577 290.571,17	413.817
3	351.758,577 290.571,17	4	352.080,403 290.563,792	321.911
4	352.080,403 290.563,792	1	352.094,035 290.977,31	413.743

**** Lungimile segmentelor sunt determinate în planul de proiecție Stereo 70 și sunt rotunjite la 1 milimetru.**

***** Distanța dintre puncte este formată din segmente cumulate ce sunt mai mici decât valoarea 1 milimetru.**

**DATE DESPRE IMOBILUL NR. 7009**

Oficiul de Cadastru și Publicitate Imobiliară DOLJ
Biroul de Cadastru și Publicitate Imobiliară Craiova

A. Partea I. Descrierea imobilului

TEREN Extravilan

Adresa: Jud. Dolj, T45, P5

Nr. Crt	Nr cadastral Nr. topografic	Suprafața* (mp)	Observații / Referințe
A1	32077	Din acte: 44.925 Masurata: 44.922	Sector cadastral:17 Teren neimprejmit;

B. Partea II. Proprietari și acte

Inscrieri privitoare la dreptul de proprietate și alte drepturi reale		Referințe
151826 / 08/12/2015		
Act Notarial nr. CONTRACT DE VANZARE AUT NR 2883, din 07/12/2015 emis de NP Sorop Alexandru Oliviu;		
B1	Intabulare, drept de PROPRIETATE, dobandit prin Conventie, cota actuala 1/1, cota initiala 1/1 1) SC RODESCO TRADING SRL, CIF:16386596	A1

C. Partea III. SARCINI

Inscrieri privind dezmembramintele dreptului de proprietate, drepturi reale de garanție și sarcini		Referințe
122310 / 05/05/2021		
Act Notarial nr. CONTRACT DE SUPERFICIE AUT NR 1428, din 28/04/2021 emis de NP Sorop Alexandru Oliviu;		
C1	Intabulare, drept de SUPERFICIE pe o perioada de 49 de ani, cota actuala 1/1 1) PVP CANIS MAJOR SRL, CIF:43580890	A1

Anexa Nr. 1 La Partea I

Teren

Nr cadastral	Suprafața (mp)*	Observații / Referințe
32077	Din acte: 44.925 Masurata: 44.922	

* Suprafața este determinată în planul de proiecție Stereo 70.

DETALII LINIARE IMOBIL

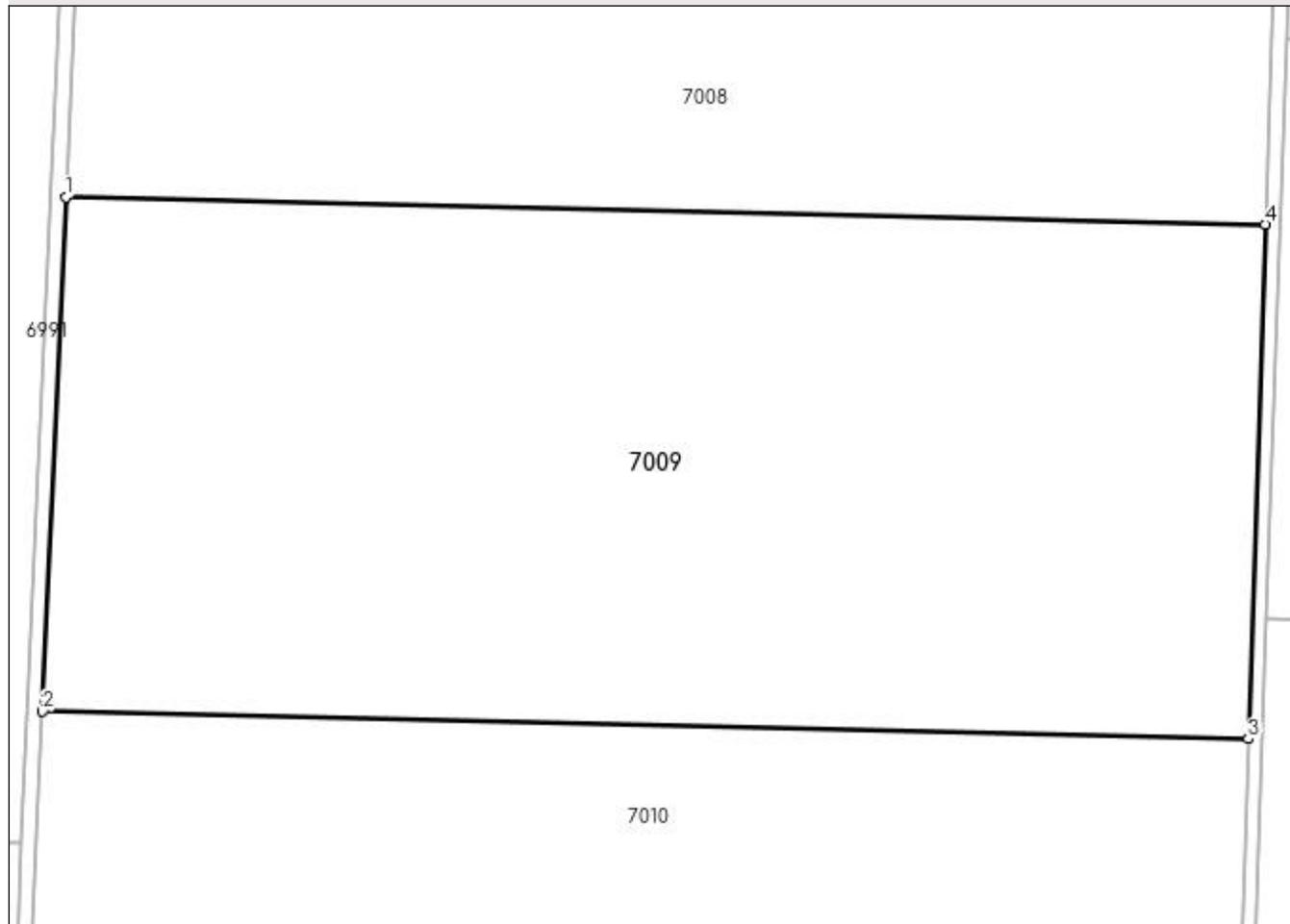

Date referitoare la teren

Crt	Categorie folosință	Intravilan	Suprafața (mp)	Tarla	Parcelă	Nr. topo	Observații / Referințe
1	arabil	NU	44.922	45	5	-	

Lungime Segmente

1) Valorile lungimilor segmentelor sunt obținute din proiecție în plan.

Punct început	X / Y	Punct sfârșit	X / Y	Lungime segment (** (m)
1	351.758,577 290.571,17	2	351.752,394 290.432,072	139.235
2	351.752,394 290.432,072	3	352.075,816 290.424,658	323.507
3	352.075,816 290.424,658	4	352.080,403 290.563,792	139.21
4	352.080,403 290.563,792	1	351.758,577 290.571,17	321.911

**** Lungimile segmentelor sunt determinate în planul de proiecție Stereo 70 și sunt rotunjite la 1 milimetru.**

***** Distanța dintre puncte este formată din segmente cumulate ce sunt mai mici decât valoarea 1 milimetru.**

**DATE DESPRE IMOBILUL NR. 7010**

Oficiul de Cadastru și Publicitate Imobiliară DOLJ
Biroul de Cadastru și Publicitate Imobiliară Craiova

A. Partea I. Descrierea imobilului

TEREN Extravilan

Adresa: Jud. Dolj, T45, P5

Nr. Crt	Nr cadastral Nr. topografic	Suprafața* (mp)	Observații / Referințe
A1	32078	Din acte: 74.875 Masurata: 74.871	Sector cadastral:17 Teren neimprejmit;

B. Partea II. Proprietari și acte

Inscrieri privitoare la dreptul de proprietate și alte drepturi reale		Referințe
134550 / 30/10/2015		
Act Notarial nr. CONTRACT DE PARTAJ AUT NR 2527, din 29/10/2015 emis de NP Sorop Alexandru Oliviu;		
B1	Intabulare, drept de PROPRIETATE, dobandit prin Conventie, cota actuala 3/5, cota initiala 3/5 1) MILOSAVLEVICI ELVIRA MARINA	A1
B2	Intabulare, drept de PROPRIETATE, dobandit prin Conventie, cota actuala 2/5, cota initiala 2/5 1) PETRESCU MARIAN	A1
264349 / 02/11/2021		
Act Notarial nr. PROMISIUNE BILATERALA DE VANZARE-CUMPARARE AUT NR 3374, din 26/08/2021 emis de NP CANTAR ELENA;		
B3	se noteaza promisiunea de vanzare cumparare intre promitentii vanzatori de la B 8, B 9 si promitenta cumparatoare Societatea RENTEA SRL, pentru suma de 89.850 Euro , cu termen de autentificare 01.11.2022.	A1

C. Partea III. SARCINI

Inscrieri privind dezmembramintele dreptului de proprietate, drepturi reale de garanție și sarcini		Referințe
5980 / 14/01/2022		
Act Notarial nr. Promisiunea bilaterală de vânzare cumpărare aut. 3374, din 26/08/2021 emis de Canțar Elena (act notarial nr Declarație aut. 2970 din 22.11.2021, emis de POPA DANIELA-MARIA);		
C1	Intabulare, drept de IPOTECA LEGALA, Valoare:89850 EURce are ca obiect restituierea sumelor plătite de promitentul achizitor, cota actuala 1/1 1) SC RENTEA SRL, CIF:21098301	A1

Anexa Nr. 1 La Partea I

Teren

Nr cadastral	Suprafața (mp)*	Observații / Referințe
32078	Din acte: 74.875 Masurata: 74.871	

* Suprafața este determinată în planul de proiecție Stereo 70.

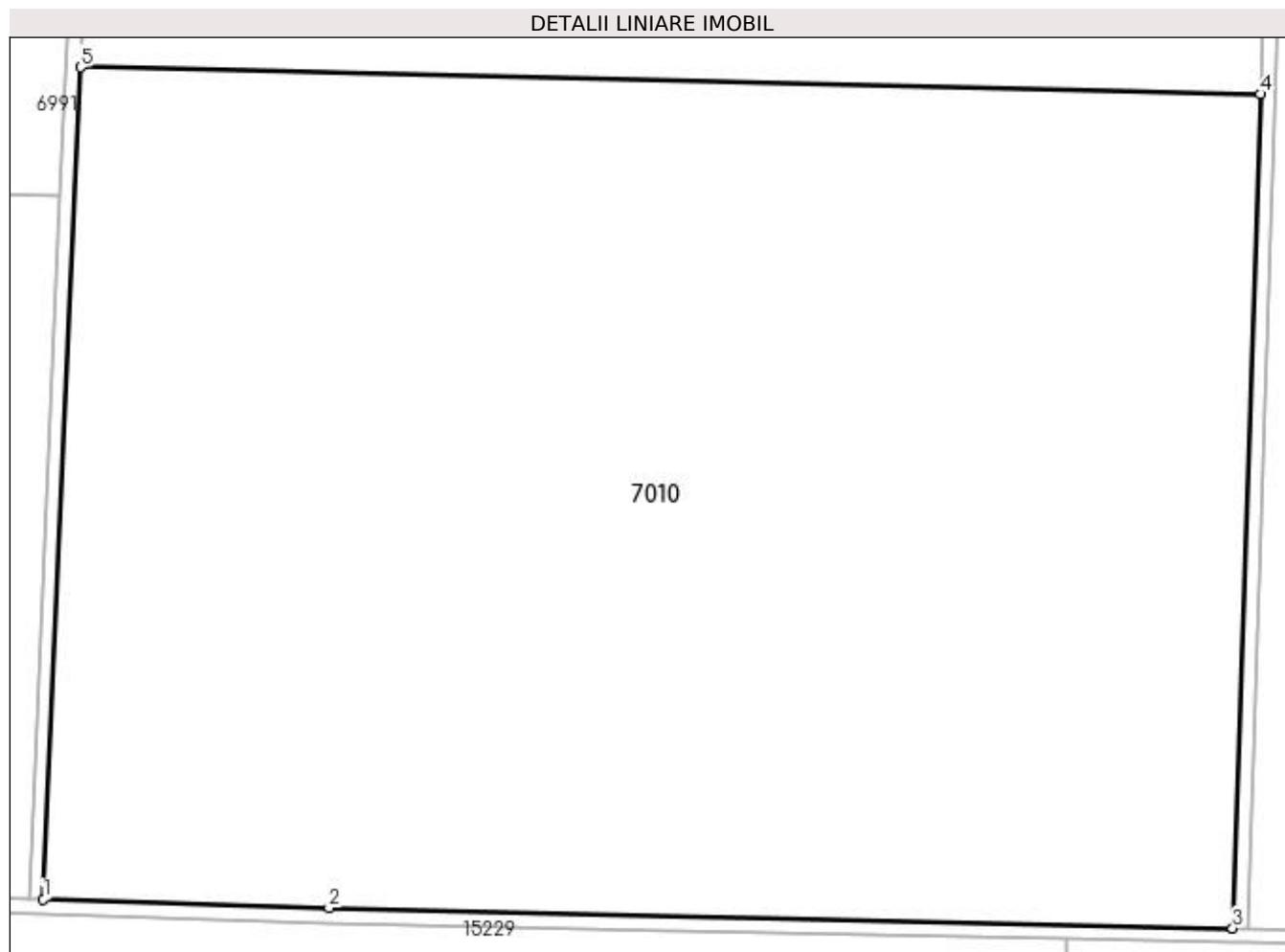

Date referitoare la teren

Crt	Categorie folosință	Intra vilan	Suprafața (mp)	Tarla	Parcelă	Nr. topo	Observații / Referințe
1	arabil	NU	74.871	45	5	-	

Lungime Segmente

1) Valorile lungimilor segmentelor sunt obținute din proiecție în plan.

Punct început	X / Y	Punct sfârșit	X / Y	Lungime segment (** (m)
1	351.742,178 290.202,218	2	351.820,505 290.199,842	78.363
2	351.820,505 290.199,842	3	352.068,222 290.194,284	247.779
3	352.068,222 290.194,284	4	352.075,816 290.424,658	230.499
4	352.075,816 290.424,658	5	351.752,394 290.432,072	323.507

Punct început	X / Y	Punct sfârșit	X / Y	Lungime segment (** (m)
5	351.752,394 290.432,072	1	351.742,178 290.202,218	230.081

** Lungimile segmentelor sunt determinate în planul de proiecție Stereo 70 și sunt rotunjite la 1 milimetru.

*** Distanța dintre puncte este formată din segmente cumulate ce sunt mai mici decât valoarea 1 milimetru.

**DATE DESPRE IMOBILUL NR. 7011**

Oficiul de Cadastru și Publicitate Imobiliară DOLJ
Biroul de Cadastru și Publicitate Imobiliară Craiova

A. Partea I. Descrierea imobilului

TEREN Extravilan

Adresa: Jud. Dolj, De 647

Nr. Crt	Nr cadastral Nr. topografic	Suprafața* (mp)	Observații / Referințe
A1		8.382	Sector cadastral:17 Teren neimprejmuit;

B. Partea II. Proprietari și acte

Inscrieri privitoare la dreptul de proprietate și alte drepturi reale		Referințe
/		
Act Normativ nr. LEGEA 7, din 13/03/1996 emis de PARLAMENTUL ROMANIEI;		
B1	Inscrierea provizorie, drept de PROPRIETATE, dobandit prin Lege, cota actuala 1/1, cota initiala 1/1 1) NEIDENTIFICAT NEIDENTIFICAT	A1

C. Partea III. SARCINI .

Inscrieri privind dezmembramintele dreptului de proprietate, drepturi reale de garanție și sarcini	Referințe
NU SUNT	

Anexa Nr. 1 La Partea I

Teren

Nr cadastral	Suprafața (mp)*	Observații / Referințe
	8.382	

* Suprafața este determinată în planul de proiecție Stereo 70.

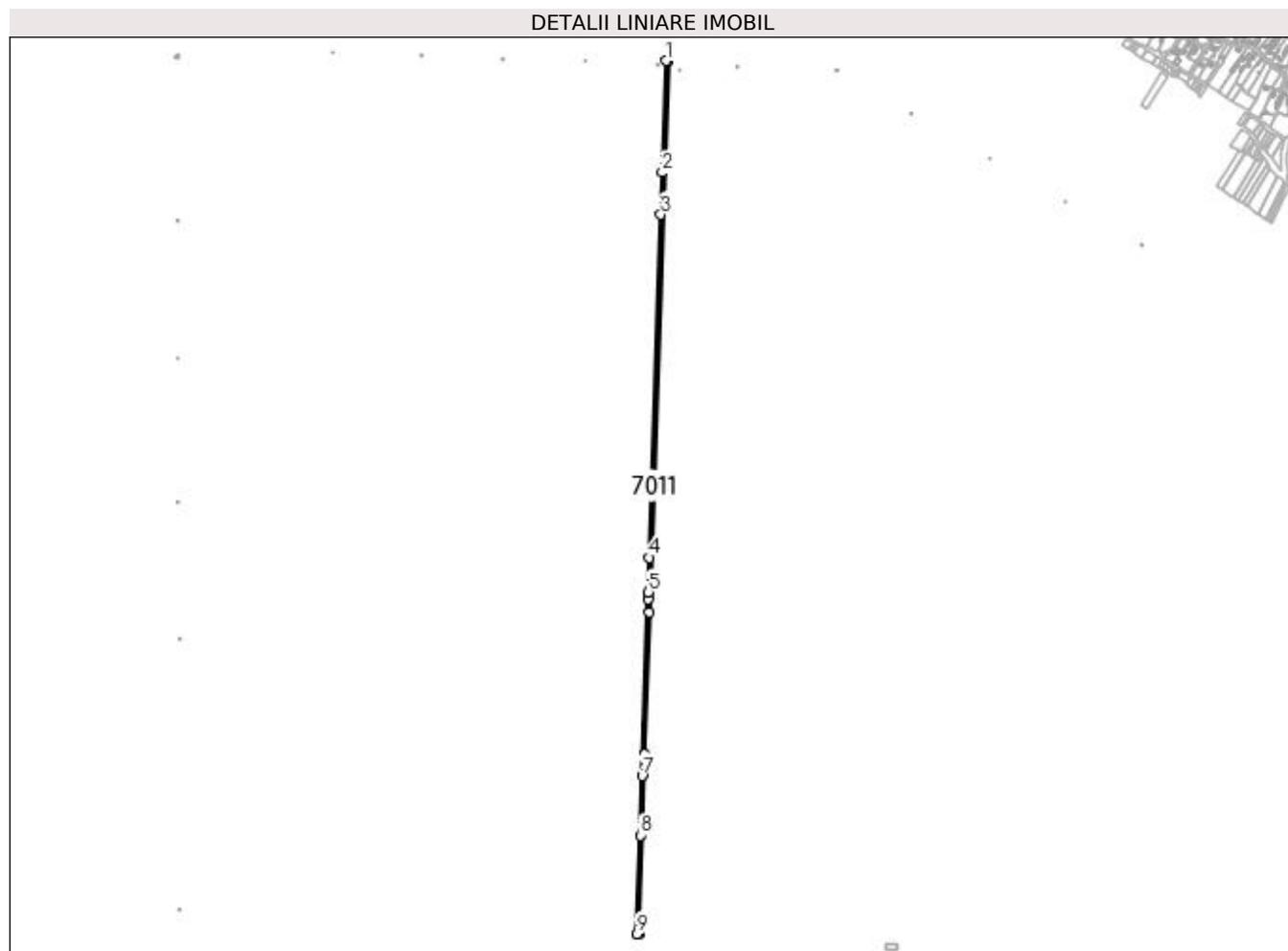

Date referitoare la teren

Crt	Categorie folosință	Intra vilan	Suprafața (mp)	Tarla	Parcelă	Nr. topo	Observații / Referințe
1	drum	NU	8.382	-	De 647	-	

Lungime Segmente

1) Valorile lungimilor segmentelor sunt obținute din proiecție în plan.

Punct început	X / Y	Punct sfârșit	X / Y	Lungime segment (** (m)
1	352.135,51 292.235,461	2	352.126,895 291.974,125	261.478
2	352.126,895 291.974,125	3	352.123,656 291.875,871	98.307
3	352.123,656 291.875,871	4	352.097,208 291.073,594	802.713
4	352.097,208 291.073,594	5	352.094,554 290.993,071	80.567
5	352.094,554 290.993,071	6	352.094,035 290.977,31	15.77

Punct început	X / Y	Punct sfârșit	X / Y	Lungime segment (** (m)
6	352.094,035 290.977,31	7	352.080,403 290.563,792	413.743
7	352.080,403 290.563,792	8	352.075,816 290.424,658	139.21
8	352.075,816 290.424,658	9	352.068,222 290.194,284	230.499
9	352.068,222 290.194,284	10	352.072,142 290.194,257	3.92
10	352.072,142 290.194,257	11	352.080,851 290.457,008	262.895
11	352.080,851 290.457,008	12	352.086,049 290.613,818	156.896
12	352.086,049 290.613,818	13	352.097,061 290.946,032	332.396
13	352.097,061 290.946,032	14	352.139,785 292.234,896	1289.572
14	352.139,785 292.234,896	1	352.135,51 292.235,461	4.312

** Lungimile segmentelor sunt determinate în planul de proiecție Stereo 70 și sunt rotunjite la 1 milimetru.

*** Distanța dintre puncte este formată din segmente cumulate ce sunt mai mici decât valoarea 1 milimetru.

**DATE DESPRE IMOBILUL NR. 7012**

Oficiul de Cadastru și Publicitate Imobiliară DOLJ
Biroul de Cadastru și Publicitate Imobiliară Craiova

A. Partea I. Descrierea imobilului

TEREN Extravilan

Adresa: Jud. Dolj, T46, P2

Nr. Crt	Nr cadastral Nr. topografic	Suprafața* (mp)	Observații / Referințe
A1	32076	Din acte: 78.250 Masurata: 77.652	Sector cadastral:17 Teren neimprejmit;

B. Partea II. Proprietari și acte

Inscrieri privitoare la dreptul de proprietate și alte drepturi reale		Referințe
134541 / 30/10/2015		
Act Notarial nr. CM nr. 80/12-09-2014, din 12/09/2014 emis de BNP IONASCU NICOLAE (CM nr. 198/14-08-2003 emis de BNP STOENESCU FLOREA; CM nr. 9/12-01-2005 emis de BNP TUDOR MARINELA DANIELA; TDP nr 4147-47911 din 10.01.2001.);		
B1	Intabulare, drept de PROPRIETATE, dobandit prin Succesiune, cota actuala 2/8, cota initiala 2/8 1) PETRESCU MARIAN	A1
Act Notarial nr. CM nr. 80/12-09-2014, din 12/09/2014 emis de BNP IONASCU NICOLAE (CM nr. 198/14-08-2003 emis de BNP STOENESCU FLOREA; CM nr. 9/12-01-2005 emis de BNP TUDOR MARINELA DANIELA; TDP nr 4147-47911 din 10.01.2001.);		
B2	Intabulare, drept de PROPRIETATE, dobandit prin Succesiune, cota actuala 3/8, cota initiala 3/8 1) MILOSAVLEVICI ELVIRA MARINA	A1
Act Notarial nr. Contract de partaj Nr. 2527, din 29/10/2015 emis de NP Sorop Alexandru Oliviu;		
B3	Intabulare, drept de PROPRIETATE, dobandit prin Conventie, cota actuala 3/8, cota initiala 3/8 1) MILOSAVLEVICI ELVIRA MARINA 2) PETRESCU MARIAN	A1
264338 / 02/11/2021		
Act Notarial nr. PROMISIUNE BILATERALA DE VANZARE-CUMPARARE AUT NR 3372, din 26/08/2021 emis de NP CANTAR ELENA;		
B4	se noteaza promisiunea bilaterala de vanzare cumparare intre promitentii vanzatori de sub B1, B2, B3 si promitentul cumparator societatea RENTEA SRL, pentru suma de 93870 euro, contractul urmand a se autentifica la data de 01.11.2022.	A1

C. Partea III. SARCINI

Inscrieri privind dezmembramintele dreptului de proprietate, drepturi reale de garanție și sarcini		Referințe
5983 / 14/01/2022		
Act Notarial nr. Promisiunea bilaterala de vânzare cumpărare aut. 3372, din 26/08/2021 emis de Canțar Elena (act notarial nr Declarație aut. 2969 din 22.11.2021, emis de POPA DANIELA-MARIA);		
C1	Intabulare, drept de IPOTECA LEGALA, Valoare:93870 EURce are ca obiect restituirea sumelor plătite de promitentul achizitor, cota actuala 1/1 1) SC RENTEA SRL, CIF:21098301	A1

Anexa Nr. 1 La Partea I

Teren

Nr cadastral	Suprafața (mp)*	Observații / Referințe
32076	Din acte: 78.250 Masurata: 77.652	

* Suprafața este determinată în planul de proiecție Stereo 70.

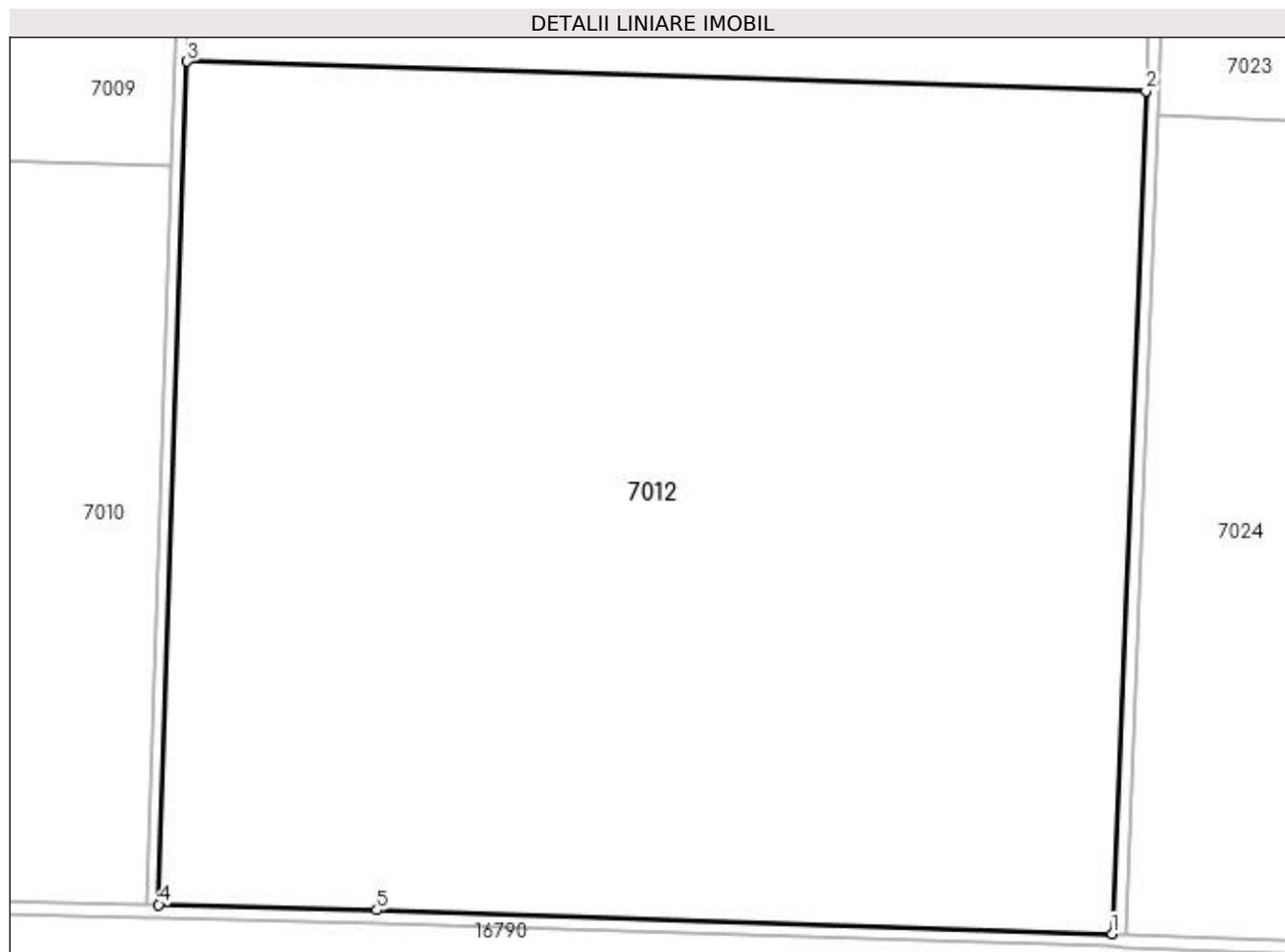

Date referitoare la teren

Crt	Categorie folosință	Intravilan	Suprafața (mp)	Tarla	Parcelă	Nr. topo	Observații / Referințe
1	arabil	NU	77.652	46	2	-	

Lungime Segmente

1) Valorile lungimilor segmentelor sunt obținute din proiecție în plan.

Punct început	X / Y	Punct sfârșit	X / Y	Lungime segment (** (m)
1	352.366,747 290.185,171	2	352.377,161 290.447,816	262.851
2	352.377,161 290.447,816	3	352.080,851 290.457,008	296.453
3	352.080,851 290.457,008	4	352.072,142 290.194,257	262.895
4	352.072,142 290.194,257	5	352.139,518 290.192,528	67.398

Punct început	X / Y	Punct sfârșit	X / Y	Lungime segment (** (m)
5	352.139,518 290.192,528	1	352.366,747 290.185,171	227.348

** Lungimile segmentelor sunt determinate în planul de proiecție Stereo 70 și sunt rotunjite la 1 milimetru.

*** Distanța dintre puncte este formată din segmente cumulate ce sunt mai mici decât valoarea 1 milimetru.

**DATE DESPRE IMOBILUL NR. 7013**

Oficiul de Cadastru și Publicitate Imobiliară DOLJ
Biroul de Cadastru și Publicitate Imobiliară Craiova

A. Partea I. Descrierea imobilului

TEREN Extravilan

Adresa: Jud. Dolj, T46, P2

Nr. Crt	Nr cadastral Nr. topografic	Suprafața* (mp)	Observații / Referințe
A1	32075	Din acte: 45.950 Masurata: 46.592	Sector cadastral:17 Teren neimprejmuit;

B. Partea II. Proprietari și acte

Inscrieri privitoare la dreptul de proprietate și alte drepturi reale		Referințe
151818 / 08/12/2015		
Act Notarial nr. CVC NR. 2883, din 07/12/2015 emis de NP Sorop Alexandru Oliviu;		
B1	Intabulare, drept de PROPRIETATE, dobandit prin Conventie, cota actuala 1/1, cota initiala 1/1 1) SC RODESCO TRADING SRL, CIF:16386596	A1

C. Partea III. SARCINI

Inscrieri privind dezmembramintele dreptului de proprietate, drepturi reale de garanție și sarcini		Referințe
122291 / 05/05/2021		
Act Notarial nr. CONTRACT DE SUPERFICIE AUT NR 1428, din 28/04/2021 emis de NP Sorop Alexandru Oliviu;		
C1	Intabulare, drept de SUPERFICIE pentru o perioada de 49 de ani incepand cu data de 28.04.2021 1) PVP CANIS MAJOR SRL, CIF:43580890	A1

Anexa Nr. 1 La Partea I

Teren

Nr cadastral	Suprafața (mp)*	Observații / Referințe
32075	Din acte: 45.950 Masurata: 46.592	

* Suprafața este determinată în planul de proiecție Stereo 70.

DETALII LINIARE IMOBIL

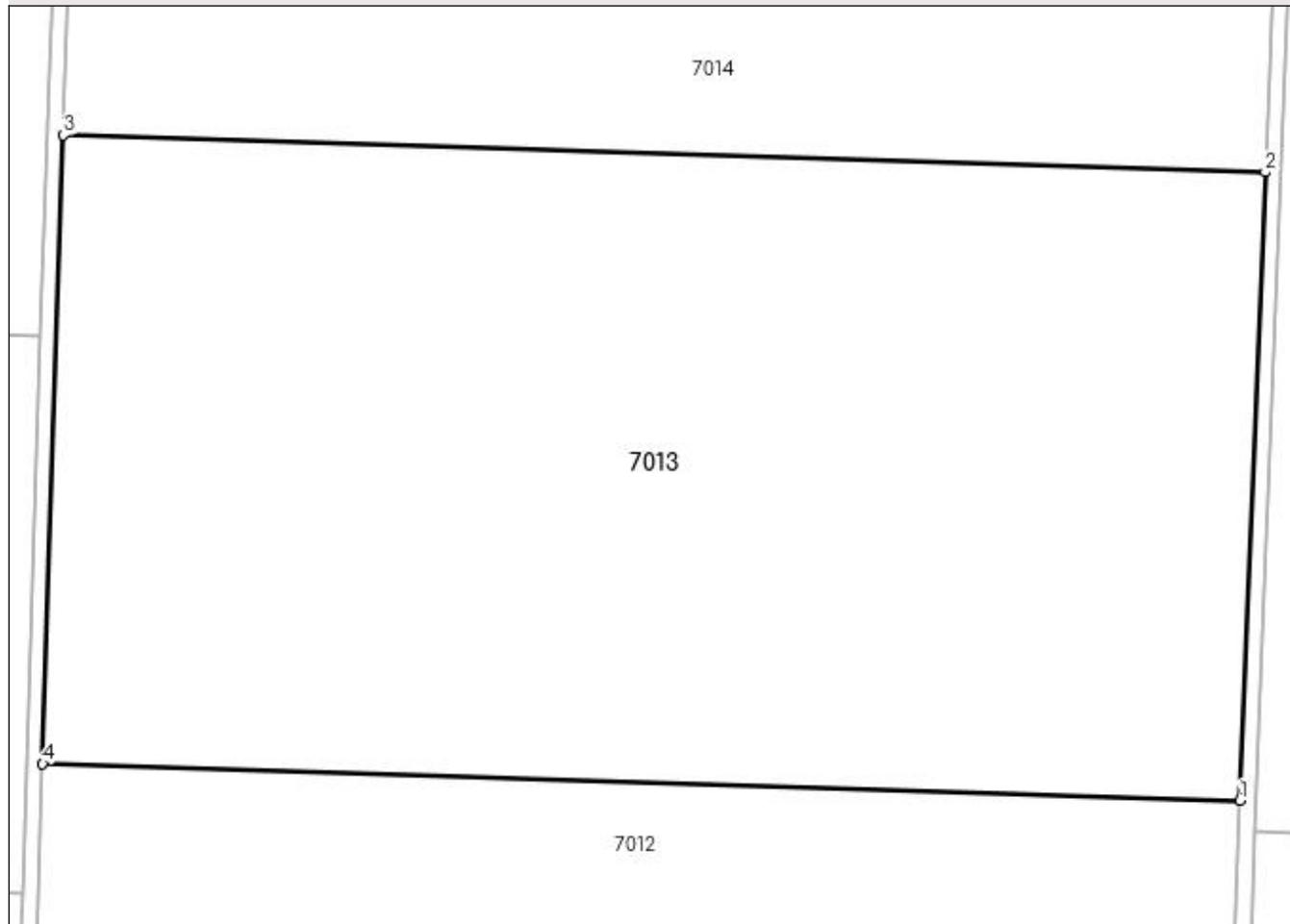

Date referitoare la teren

Crt	Categorie folosință	Intravilan	Suprafața (mp)	Tarla	Parcelă	Nr. topo	Observații / Referințe
1	arabil	NU	46.592	46	2	-	

Lungime Segmente

1) Valorile lungimilor segmentelor sunt obținute din proiecție în plan.

Punct început	X / Y	Punct sfârșit	X / Y	Lungime segment (** (m)
1	352.377,161 290.447,816	2	352.383,377 290.604,594	156.901
2	352.383,377 290.604,594	3	352.086,049 290.613,818	297.471
3	352.086,049 290.613,818	4	352.080,851 290.457,008	156.896
4	352.080,851 290.457,008	1	352.377,161 290.447,816	296.453

**** Lungimile segmentelor sunt determinate în planul de proiecție Stereo 70 și sunt rotunjite la 1 milimetru.**

***** Distanța dintre puncte este formată din segmente cumulate ce sunt mai mici decât valoarea 1 milimetru.**

**DATE DESPRE IMOBILUL NR. 7014**

Oficiul de Cadastru și Publicitate Imobiliară DOLJ
 Biroul de Cadastru și Publicitate Imobiliară Craiova

A. Partea I. Descrierea imobilului

TEREN Extravilan

Adresa: Jud. Dolj, T46, P1/1

Nr. Crt	Nr cadastral Nr. topografic	Suprafața* (mp)	Observații / Referințe
A1	34092	Din acte: 100.000 Masurata: 99.237	Sector cadastral:17 Teren neimprejmuit;

B. Partea II. Proprietari și acte

Inscrieri privitoare la dreptul de proprietate și alte drepturi reale	Referințe
90610 / 09/06/2017	
Act Notarial nr. 140, din 25/10/2001 emis de Todireanu Magdalena (act administrativ nr 4179-47911 din 24.01.2001, emis de Comisia Judeteana;act notarial nr 53 din 26.07.2000, emis de Todireanu Magdalena;act notarial nr 2339 din 17.05.1996, emis de Daniel Stuparu);	
B1	A1
Intabulare, drept de PROPRIETATE, dobandit prin Succesiune, cota actuala 1/1, cota initiala 1/1	
1) SARDESCU FLORIN-GHEORGHE	
OBSERVATII: defunct Sardescu Dumitru	

C. Partea III. SARCINI .

Inscrieri privind dezmembramintele dreptului de proprietate, drepturi reale de garanție și sarcini	Referințe
NU SUNT	

Anexa Nr. 1 La Partea I

Teren

Nr cadastral	Suprafața (mp)*	Observații / Referințe
34092	Din acte: 100.000 Masurata: 99.237	

* Suprafața este determinată în planul de proiecție Stereo 70.

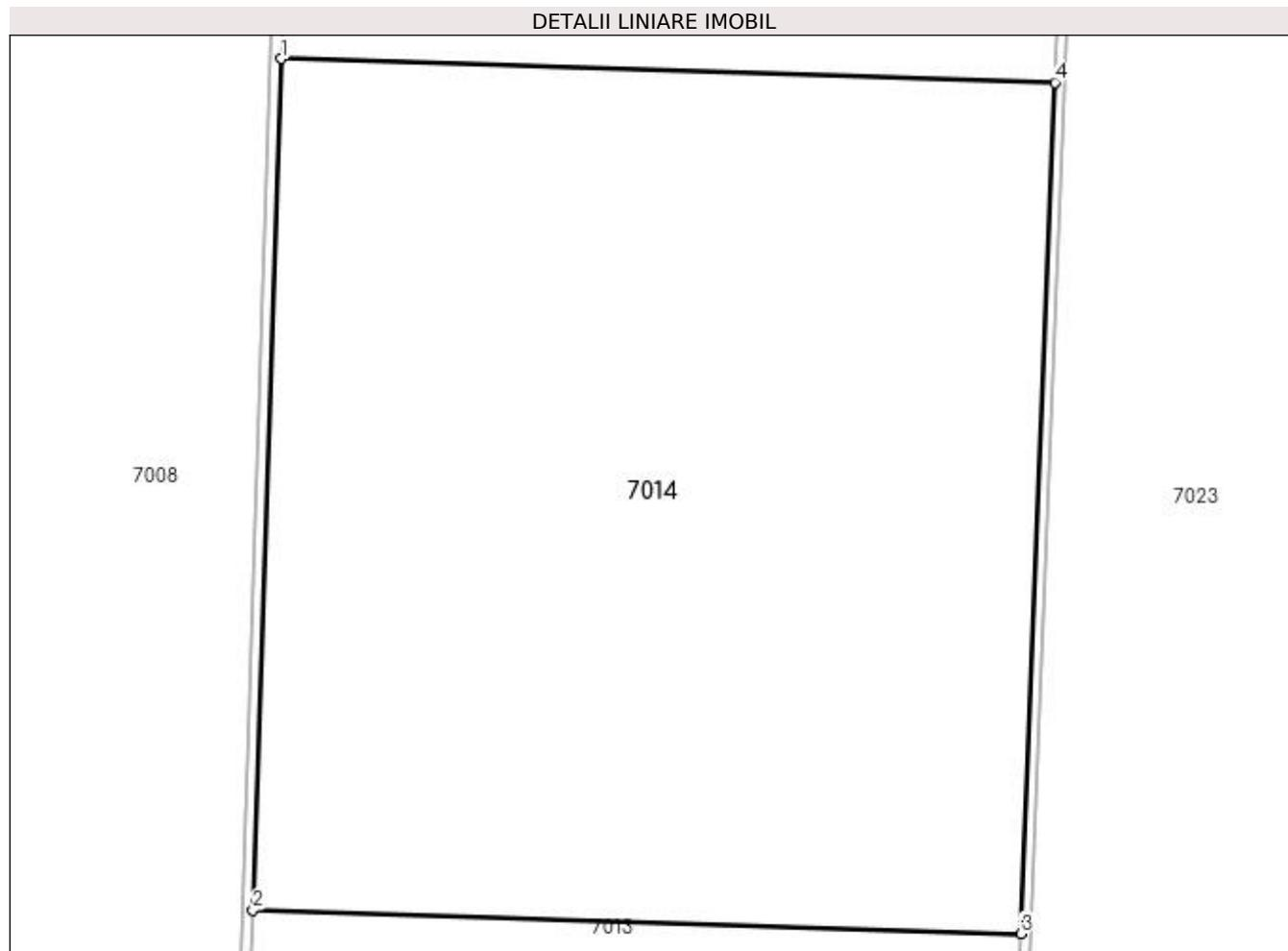

Date referitoare la teren

Crt	Categorie folosință	Intra vilan	Suprafața (mp)	Tarla	Parcelă	Nr. topo	Observații / Referințe
1	arabil	NU	99.237	46	1/1	-	

Lungime Segmente

1) Valorile lungimilor segmentelor sunt obținute din proiecție în plan.

Punct început	X / Y	Punct sfârșit	X / Y	Lungime segment (** (m))
1	352.097,061 290.946,032	2	352.086,049 290.613,818	332.396
2	352.086,049 290.613,818	3	352.383,377 290.604,594	297.471
3	352.383,377 290.604,594	4	352.396,547 290.936,742	332.409
4	352.396,547 290.936,742	1	352.097,061 290.946,032	299.63

**** Lungimile segmentelor sunt determinate în planul de proiecție Stereo 70 și sunt rotunjite la 1 milimetru.**

***** Distanța dintre puncte este formată din segmente cumulate ce sunt mai mici decât valoarea 1 milimetru.**

**DATE DESPRE IMOBILUL NR. 7015**

Oficiul de Cadastru și Publicitate Imobiliară DOLJ
Biroul de Cadastru și Publicitate Imobiliară Craiova

A. Partea I. Descrierea imobilului

TEREN Extravilan

Adresa: Jud. Dolj, T46, P1

Nr. Crt	Nr cadastral Nr. topografic	Suprafața* (mp)	Observații / Referințe
A1	34095	Din acte: 395.000 Masurata: 391.982	Sector cadastral:17 Teren neimprejmuit;

B. Partea II. Proprietari și acte

Inscrieri privitoare la dreptul de proprietate și alte drepturi reale		Referințe
90613 / 09/06/2017		
Act Notarial nr. CM nr. 140, din 25/10/2001 emis de NP Todireanu Magdalena (act administrativ nr TDP nr. 4184-47911 din 09.05.2001, emis de Comisia Judeteana);		
B1	Intabulare, drept de PROPRIETATE, dobandit prin Succesiune, cota actuala 1/1, cota initiala 1/1 1) SARDESCU FLORIN-GHEORGHE <i>OBSERVATII: def Sardescu Dumitru</i>	A1

C. Partea III. SARCINI .

Inscrieri privind dezmembramintele dreptului de proprietate, drepturi reale de garanție și sarcini	Referințe
NU SUNT	

Anexa Nr. 1 La Partea I

Teren

Nr cadastral	Suprafața (mp)*	Observații / Referințe
34095	Din acte: 395.000 Masurata: 391.982	

* Suprafața este determinată în planul de proiecție Stereo 70.

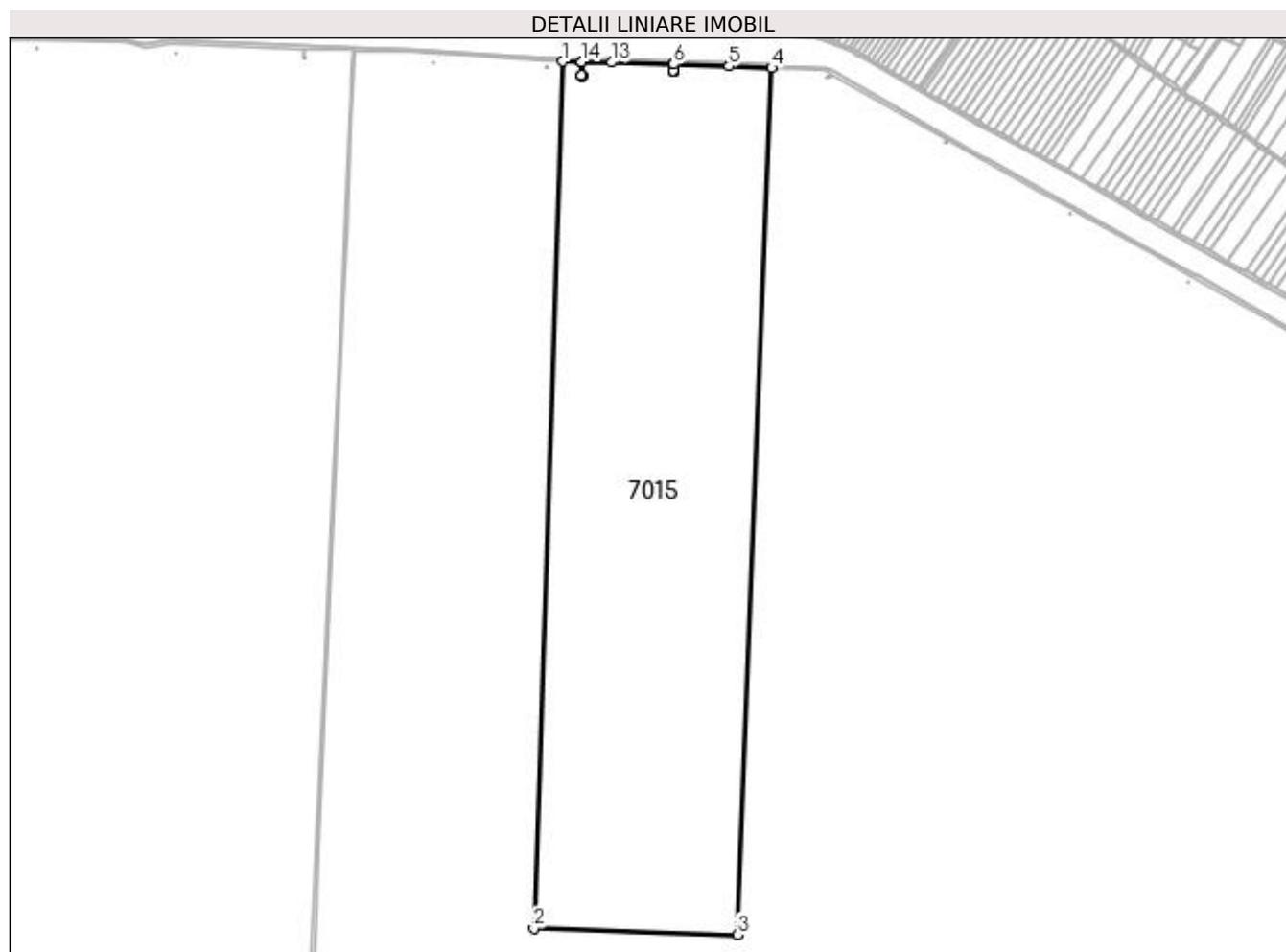

Date referitoare la teren

Crt	Categorie folosință	Intra vilan	Suprafața (mp)	Tarla	Parcelă	Nr. topo	Observații / Referințe
1	arabil	NU	391.982	46	1	-	

Lungime Segmente

1) Valorile lungimilor segmentelor sunt obținute din proiecție în plan.

Punct început	X / Y	Punct sfârșit	X / Y	Lungime segment (** (m))
1	352.139,785 292.234,896	2	352.097,061 290.946,032	1289.572
2	352.097,061 290.946,032	3	352.396,547 290.936,742	299.63
3	352.396,547 290.936,742	4	352.447,633 292.225,151	1289.421
4	352.447,633 292.225,151	5	352.384,346 292.228,131	63.357

Punct început	X / Y	Punct sfârșit	X / Y	Lungime segment (** (m)
5	352.384,346 292.228,131	6	352.302,861 292.230,659	81.524
6	352.302,861 292.230,659	7	352.302,559 292.221,247	9.417
7	352.302,559 292.221,247	8	352.303,994 292.221,041	1.45
8	352.303,994 292.221,041	9	352.303,789 292.219,606	1.45
9	352.303,789 292.219,606	10	352.302,324 292.219,816	1.48
10	352.302,324 292.219,816	11	352.302,529 292.221,251	1.45
11	352.302,529 292.221,251	12	352.302,821 292.230,66	9.414
12	352.302,821 292.230,66	13	352.211,039 292.233,548	91.827
13	352.211,039 292.233,548	14	352.167,312 292.234,359	43.735
14	352.167,312 292.234,359	15	352.166,923 292.214,418	19.945
15	352.166,923 292.214,418	16	352.168,414 292.214,205	1.506
16	352.168,414 292.214,205	17	352.168,209 292.212,77	1.45
17	352.168,209 292.212,77	18	352.166,714 292.212,983	1.51
18	352.166,714 292.212,983	19	352.166,919 292.214,418	1.45
19	352.166,919 292.214,418	20	352.167,308 292.234,359	19.945
20	352.167,308 292.234,359	1	352.139,785 292.234,896	27.528

** Lungimile segmentelor sunt determinate în planul de proiecție Stereo 70 și sunt rotunjite la 1 milimetru.

*** Distanța dintre puncte este formată din segmente cumulate ce sunt mai mici decât valoarea 1 milimetru.

**DATE DESPRE IMOBILUL NR. 7016**

Oficiul de Cadastru și Publicitate Imobiliară DOLJ
Biroul de Cadastru și Publicitate Imobiliară Craiova

A. Partea I. Descrierea imobilului

TEREN Extravilan

Adresa: Jud. Dolj, Jud. Dolj, "LEA 110 kV Cetate-Galicea", Stalp Nr. 41

Nr. Crt	Nr cadastral Nr. topografic	Suprafața* (mp)	Observații / Referințe
A1	32939	Din acte: 694 Masurata: 2	Sector cadastral:17 Teren neimprejmit;

B. Partea II. Proprietari și acte

Inscrieri privitoare la dreptul de proprietate și alte drepturi reale		Referințe
52856 / 14/04/2016		
Act Administrativ nr. decret nr 170, din 23/03/1973 emis de PRESEDINTELE CONSILIULUI DE STAT (Declaratia nr. RO10-52800/25-09-2015 emis de S.C. CEZ DISTRIBUTIE SA);		
B1	Intabulare, drept de PROPRIETATE, dobandit prin Lege, cota actuala 1/1, cota initiala 1/1 1) STATUL ROMAN-DOMENIUL PUBLIC , CIF:999999999999	A1
Act Administrativ nr. Contract de concesiune nr 6, din 20/06/2005 emis de MINISTERUL EC. SI COM. SI FDFEE ËLECTRICA OLTENIA;		
B2	Intabulare, drept de CONCESIUNE, dobandit prin Lege, cota actuala 1/1, cota initiala 1/1 1) SC CEZ DISTRIBUTIE SA , CIF:999999999999	A1

C. Partea III. SARCINI .

Inscrieri privind dezmembramintele dreptului de proprietate, drepturi reale de garanție și sarcini	Referințe
NU SUNT	

Anexa Nr. 1 La Partea I

Teren

Nr cadastral	Suprafața (mp)*	Observații / Referințe
32939	Din acte: 694 Masurata: 2	

* Suprafața este determinată în planul de proiecție Stereo 70.

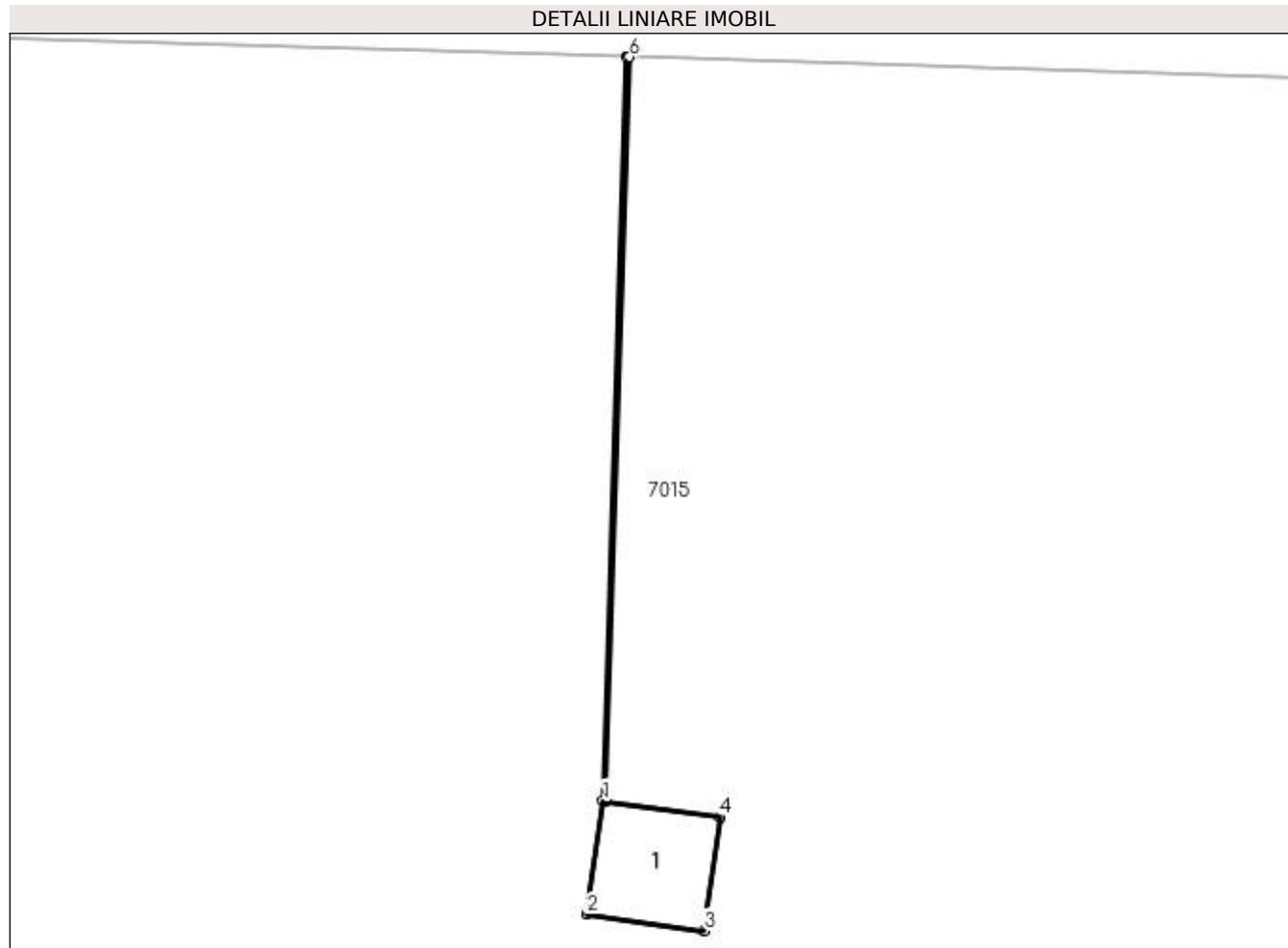

Date referitoare la teren

Crt	Categorie folosință	Intra vilan	Suprafața (mp)	Tarla	Parcelă	Nr. topo	Observații / Referințe
1	curți constructii	NU	2	46	stalp 41	-	TEREN PE CARE ESTE AMPLASAT STALPUL NR.41 "LEA 110 kV Cetate-Galicea"

Date referitoare la construcții

Crt	Număr	Destinație construcție	Supraf. (mp)	Situație juridică	Observații / Referințe
A1.1		construcții industriale și edilitare	2	Fara acte	Nr. niveluri:1; S. construita la sol:2 mp; - Stalp nr.41 "LEA 110 kV Cetate-Galicea" - Construcție de beton - An construcție 1974

Lungime Segmente

1) Valorile lungimilor segmentelor sunt obținute din proiecție în plan.

Punct început	X / Y	Punct sfârșit	X / Y	Lungime segment (** (m)
1	352.302,529 292.221,251	2	352.302,324 292.219,816	1.45

Punct început	X / Y	Punct sfârșit	X / Y	Lungime segment (** (m)
2	352.302,324 292.219,816	3	352.303,789 292.219,606	1.48
3	352.303,789 292.219,606	4	352.303,994 292.221,041	1.45
4	352.303,994 292.221,041	5	352.302,559 292.221,247	1.45
5	352.302,559 292.221,247	6	352.302,861 292.230,659	9.417
6	352.302,861 292.230,659	7	352.302,821 292.230,66	0.04
7	352.302,821 292.230,66	1	352.302,529 292.221,251	9.414

** Lungimile segmentelor sunt determinate în planul de proiecție Stereo 70 și sunt rotunjite la 1 milimetru.

*** Distanța dintre puncte este formată din segmente cumulate ce sunt mai mici decât valoarea 1 milimetru.

**DATE DESPRE IMOBILUL NR. 7017**

Oficiul de Cadastru și Publicitate Imobiliară DOLJ
Biroul de Cadastru și Publicitate Imobiliară Craiova

A. Partea I. Descrierea imobilului

TEREN Extravilan

Adresa: Jud. Dolj, T46, P1/2

Nr. Crt	Nr cadastral Nr. topografic	Suprafața* (mp)	Observații / Referințe
A1		2	Sector cadastral:17 Teren neimprejmuit; Teren pe care este amplasat stalp electric

B. Partea II. Proprietari și acte

Inscrieri privitoare la dreptul de proprietate și alte drepturi reale		Referințe
/		
Act Normativ nr. LEGEA 7, din 13/03/1996 emis de PARLAMENTUL ROMANIEI;		
B1	Inscrierea provizorie, drept de PROPRIETATE, dobandit prin Lege, cota actuala 1/1, cota initiala 1/1 1) NEIDENTIFICAT NEIDENTIFICAT	A1

C. Partea III. SARCINI .

Inscrieri privind dezmembramintele dreptului de proprietate, drepturi reale de garanție și sarcini	Referințe
NU SUNT	

Anexa Nr. 1 La Partea I

Teren

Nr cadastral	Suprafața (mp)*	Observații / Referințe
	2	Teren pe care este amplasat stalp electric

* Suprafața este determinată în planul de proiecție Stereo 70.

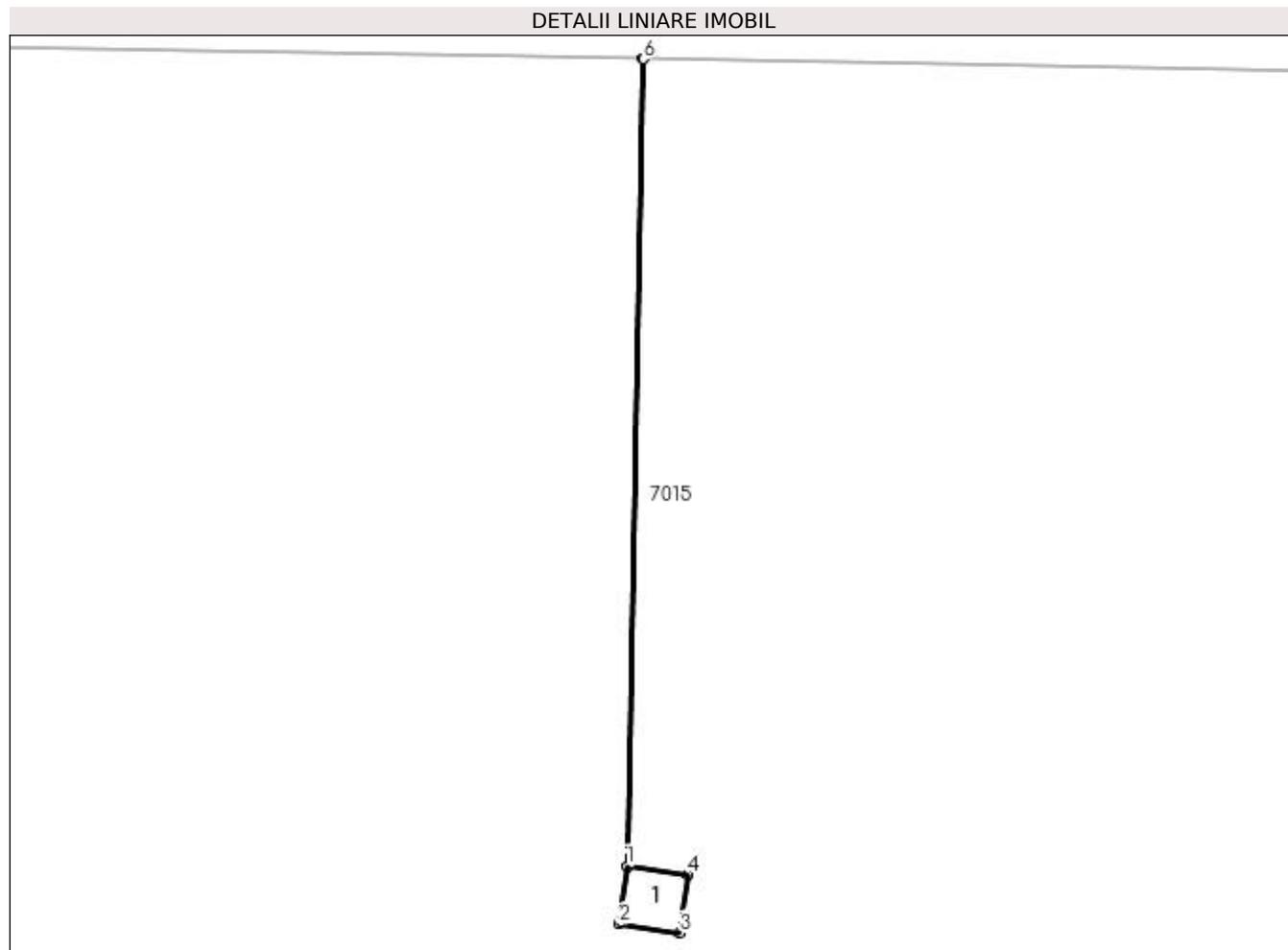

Date referitoare la teren

Crt	Categorie folosință	Intra vilan	Suprafața (mp)	Tarla	Parcelă	Nr. topo	Observații / Referințe
1	curți constructii	NU	2	46	1/2	-	

Date referitoare la construcții

Crt	Număr	Destinație construcție	Supraf. (mp)	Situație juridică	Observații / Referințe
A1.1		construcții industriale și edilitare	2	Fara acte	Nr. niveluri:1; S. construita la sol:2 mp; S. construita desfasurata:2 mp; STALP ELECTRIC DIN BETON

Lungime Segmente

1) Valorile lungimilor segmentelor sunt obținute din proiecție în plan.

Punct început	X / Y	Punct sfârșit	X / Y	Lungime segment (** (m)
1	352.166,919 292.214,418	2	352.166,714 292.212,983	1.45
2	352.166,714 292.212,983	3	352.168,209 292.212,77	1.51
3	352.168,209 292.212,77	4	352.168,414 292.214,205	1.45

Punct început	X / Y	Punct sfârșit	X / Y	Lungime segment (** (m)
4	352.168,414 292.214,205	5	352.166,923 292.214,418	1.506
5	352.166,923 292.214,418	6	352.167,312 292.234,359	19.945
6	352.167,312 292.234,359	7	352.167,308 292.234,359	0.004
7	352.167,308 292.234,359	1	352.166,919 292.214,418	19.945

** Lungimile segmentelor sunt determinate în planul de proiecție Stereo 70 și sunt rotunjite la 1 milimetru.

*** Distanța dintre puncte este formată din segmente cumulate ce sunt mai mici decât valoarea 1 milimetru.

**DATE DESPRE IMOBILUL NR. 7018**

Oficiul de Cadastru și Publicitate Imobiliară DOLJ
Biroul de Cadastru și Publicitate Imobiliară Craiova

A. Partea I. Descrierea imobilului

TEREN Extravilan

Adresa: Jud. Dolj, De 648

Nr. Crt	Nr cadastral Nr. topografic	Suprafața* (mp)	Observații / Referințe
A1		8.203	Sector cadastral:17 Teren neimprejmuit;

B. Partea II. Proprietari și acte

Inscrieri privitoare la dreptul de proprietate și alte drepturi reale		Referințe
/		
Act Normativ nr. LEGEA 7, din 13/03/1996 emis de PARLAMENTUL ROMANIEI;		
B1	Inscrierea provizorie, drept de PROPRIETATE, dobandit prin Lege, cota actuala 1/1, cota initiala 1/1 1) NEIDENTIFICAT NEIDENTIFICAT	A1

C. Partea III. SARCINI .

Inscrieri privind dezmembramintele dreptului de proprietate, drepturi reale de garanție și sarcini	Referințe
NU SUNT	

Anexa Nr. 1 La Partea I

Teren

Nr cadastral	Suprafața (mp)*	Observații / Referințe
	8.203	

* Suprafața este determinată în planul de proiecție Stereo 70.

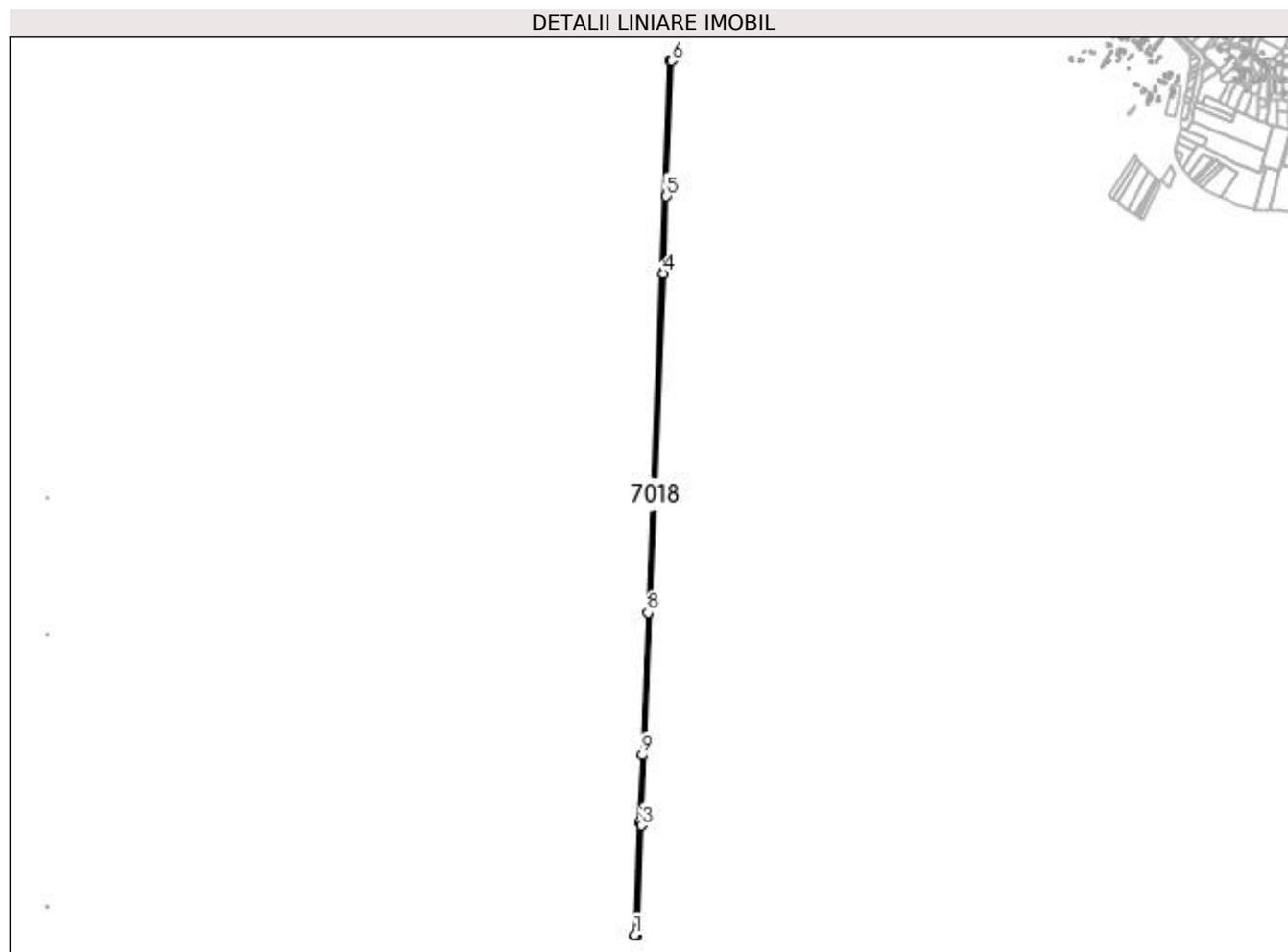

Date referitoare la teren

Crt	Categorie folosință	Intra vilan	Suprafața (mp)	Tarla	Parcelă	Nr. topo	Observații / Referințe
1	drum	NU	8.203	-	De 648	-	

Lungime Segmente

1) Valorile lungimilor segmentelor sunt obținute din proiecție în plan.

Punct început	X / Y	Punct sfârșit	X / Y	Lungime segment (** (m)
1	352.366,747 290.185,171	2	352.370,803 290.185,04	4.058
2	352.370,803 290.185,04	3	352.380,907 290.440,105	255.265
3	352.380,907 290.440,105	4	352.431,939 291.728,459	1289.364
4	352.431,939 291.728,459	5	352.439,103 291.909,324	181.007
5	352.439,103 291.909,324	6	352.451,605 292.224,964	315.887

Punct început	X / Y	Punct sfârșit	X / Y	Lungime segment (** (m)
6	352.451,605 292.224,964	7	352.447,633 292.225,151	3.976
7	352.447,633 292.225,151	8	352.396,547 290.936,742	1289.421
8	352.396,547 290.936,742	9	352.383,377 290.604,594	332.409
9	352.383,377 290.604,594	10	352.377,161 290.447,816	156.901
10	352.377,161 290.447,816	1	352.366,747 290.185,171	262.851

** Lungimile segmentelor sunt determinate în planul de proiecție Stereo 70 și sunt rotunjite la 1 milimetru.

*** Distanța dintre puncte este formată din segmente cumulate ce sunt mai mici decât valoarea 1 milimetru.

**DATE DESPRE IMOBILUL NR. 7019**

Oficiul de Cadastru și Publicitate Imobiliară DOLJ
Biroul de Cadastru și Publicitate Imobiliară Craiova

A. Partea I. Descrierea imobilului

TEREN Extravilan

Adresa: Jud. Dolj, T46/1, P4/1

Nr. Crt	Nr cadastral Nr. topografic	Suprafața* (mp)	Observații / Referințe
A1		16	Sector cadastral:17 Teren neimprejmuit; Teren pe care este amplasat stalp electric

B. Partea II. Proprietari și acte

Inscrieri privitoare la dreptul de proprietate și alte drepturi reale		Referințe
/		
Act Normativ nr. LEGEA 7, din 13/03/1996 emis de PARLAMENTUL ROMANIEI;		
B1	Inscrierea provizorie, drept de PROPRIETATE, dobandit prin Lege, cota actuala 1/1, cota initiala 1/1 1) NEIDENTIFICAT NEIDENTIFICAT	A1

C. Partea III. SARCINI .

Inscrieri privind dezmembramintele dreptului de proprietate, drepturi reale de garanție și sarcini	Referințe
NU SUNT	

Anexa Nr. 1 La Partea I

Teren

Nr cadastral	Suprafața (mp)*	Observații / Referințe
	16	Teren pe care este amplasat stalp electric

* Suprafața este determinată în planul de proiecție Stereo 70.

DETALII LINIARE IMOBIL

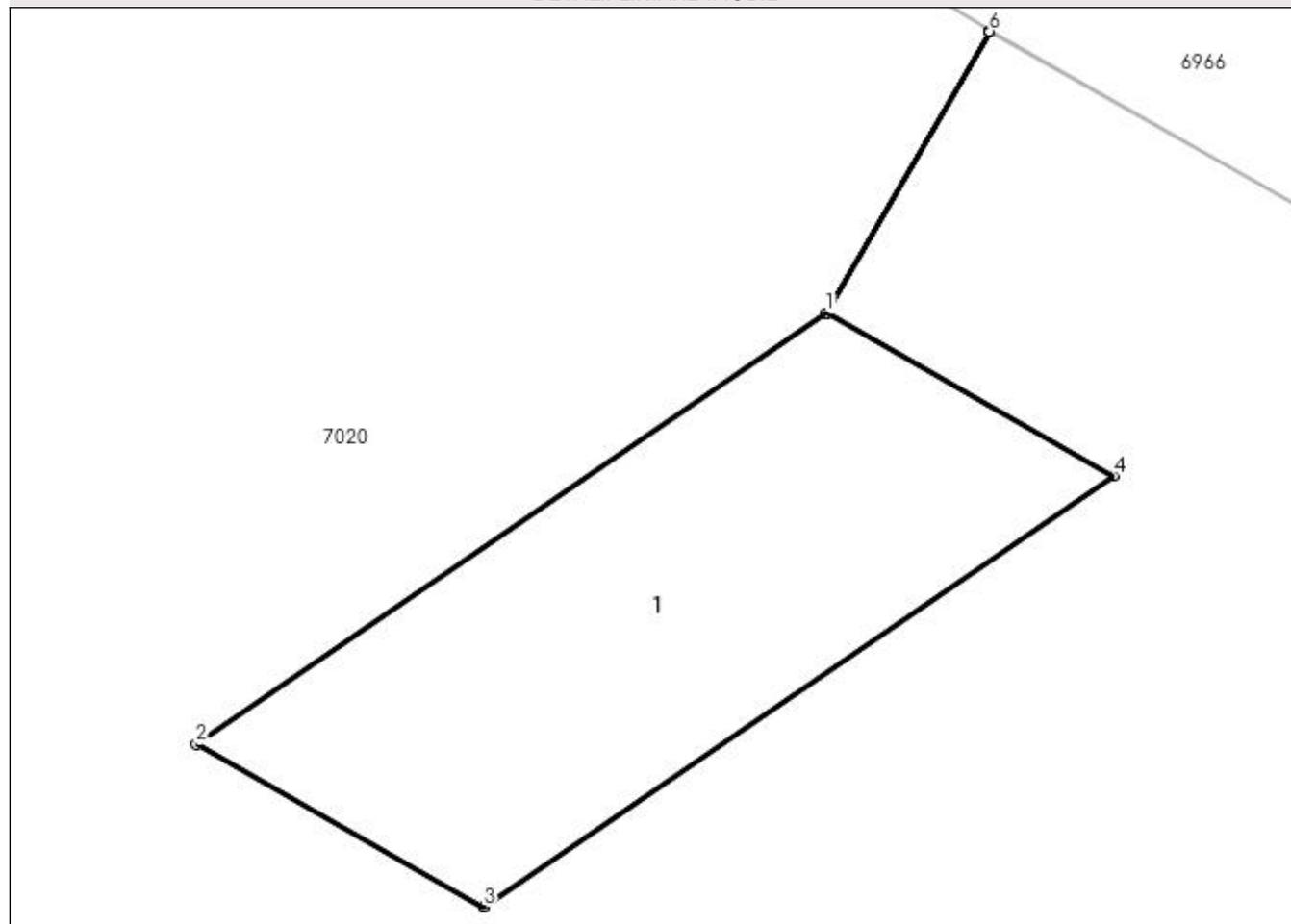

Date referitoare la teren

Crt	Categorie folosință	Intra vilan	Suprafața (mp)	Tarla	Parcelă	Nr. topo	Observații / Referințe
1	curți construcții	NU	16	46/1	4/1	-	

Date referitoare la construcții

Crt	Număr	Destinație construcție	Supraf. (mp)	Situație juridică	Observații / Referințe
A1.1		construcții industriale și edilitare	16	Fara acte	Nr. niveluri:1; S. construita la sol:16 mp; S. construita desfasurata:16 mp; STALP DE INATLA TENSIUNE

Lungime Segmente

1) Valorile lungimilor segmentelor sunt obținute din proiecție în plan.

Punct început	X / Y	Punct sfârșit	X / Y	Lungime segment (** (m)
1	352.533,058 292.214,928	2	352.527,792 292.211,294	6.398
2	352.527,792 292.211,294	3	352.530,19 292.209,923	2.762
3	352.530,19 292.209,923	4	352.535,455 292.213,557	6.397

Punct început	X / Y	Punct sfârșit	X / Y	Lungime segment (** (m)
4	352.535,455 292.213,557	5	352.533,061 292.214,927	2.758
5	352.533,061 292.214,927	6	352.534,42 292.217,301	2.735
6	352.534,42 292.217,301	7	352.534,416 292.217,303	0.004
7	352.534,416 292.217,303	1	352.533,058 292.214,928	2.736

** Lungimile segmentelor sunt determinate în planul de proiecție Stereo 70 și sunt rotunjite la 1 milimetru.

*** Distanța dintre puncte este formată din segmente cumulate ce sunt mai mici decât valoarea 1 milimetru.

**DATE DESPRE IMOBILUL NR. 7020**

Oficiul de Cadastru și Publicitate Imobiliară DOLJ
 Biroul de Cadastru și Publicitate Imobiliară Craiova

A. Partea I. Descrierea imobilului

TEREN Extravilan

Adresa: Jud. Dolj, T46/1, P4

Nr. Crt	Nr cadastral Nr. topografic	Suprafața* (mp)	Observații / Referințe
A1	30600	Din acte: 84.500 Masurata: 83.846	Sector cadastral:17 Teren neimprejmuit;

B. Partea II. Proprietari și acte

Inscrieri privitoare la dreptul de proprietate și alte drepturi reale		Referințe
95118 / 27/09/2013		
Act Notarial nr. CVC aut. nr. 2109, din 23/09/2013 emis de NP STOENESCU FLOREA;		
B1	Intabulare, drept de PROPRIETATE, dobandit prin Conventie, cota actuala 1/1, cota initiala 1/1 1) IOVAN NICUSOR, necasatorit	A1

C. Partea III. SARCINI .

Inscrieri privind dezmembramintele dreptului de proprietate, drepturi reale de garanție și sarcini	Referințe
NU SUNT	

Anexa Nr. 1 La Partea I

Teren

Nr cadastral	Suprafața (mp)*	Observații / Referințe
30600	Din acte: 84.500 Masurata: 83.846	

* Suprafața este determinată în planul de proiecție Stereo 70.

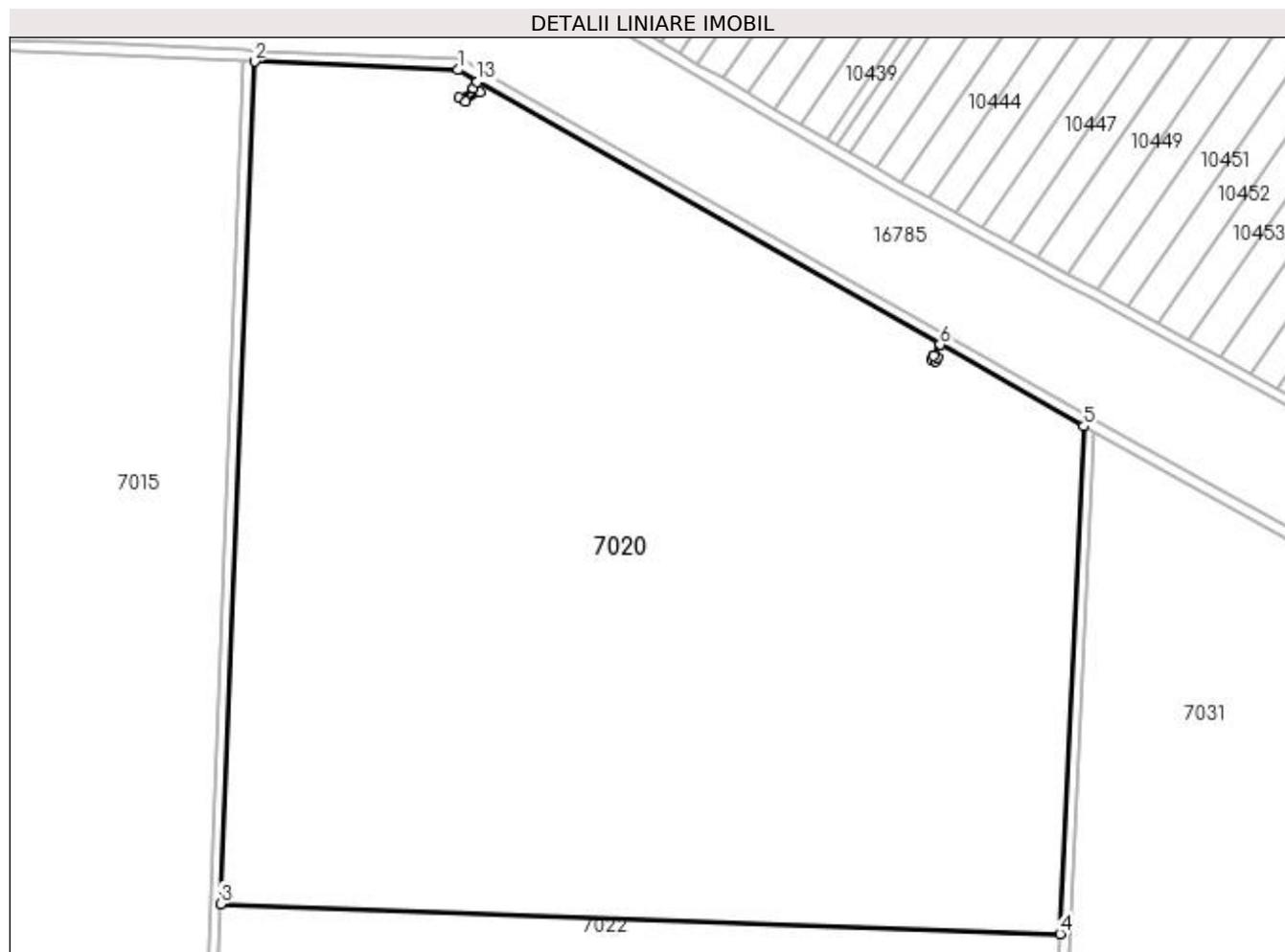

Date referitoare la teren

Crt	Categorie folosință	Intravilan	Suprafața (mp)	Tarla	Parcelă	Nr. topo	Observații / Referințe
1	arabil	NU	83.846	46/1	4	-	

Lungime Segmente

1) Valorile lungimilor segmentelor sunt obținute din proiecție în plan.

Punct început	X / Y	Punct sfârșit	X / Y	Lungime segment (** (m)
1	352.527,335 292.221,822	2	352.451,605 292.224,964	75.795
2	352.451,605 292.224,964	3	352.439,103 291.909,324	315.887
3	352.439,103 291.909,324	4	352.750,949 291.898,042	312.05
4	352.750,949 291.898,042	5	352.759,903 292.088,303	190.472

Punct început	X / Y	Punct sfârșit	X / Y	Lungime segment (** (m)
5	352.759,903 292.088,303	6	352.706,512 292.118,848	61.511
6	352.706,512 292.118,848	7	352.704,138 292.114,698	4.781
7	352.704,138 292.114,698	8	352.705,336 292.114,013	1.38
8	352.705,336 292.114,013	9	352.704,641 292.112,798	1.4
9	352.704,641 292.112,798	10	352.703,426 292.113,493	1.4
10	352.703,426 292.113,493	11	352.704,121 292.114,708	1.4
11	352.704,121 292.114,708	12	352.706,495 292.118,858	4.781
12	352.706,495 292.118,858	13	352.534,42 292.217,301	198.244
13	352.534,42 292.217,301	14	352.533,061 292.214,927	2.735
14	352.533,061 292.214,927	15	352.535,455 292.213,557	2.758
15	352.535,455 292.213,557	16	352.530,19 292.209,923	6.397
16	352.530,19 292.209,923	17	352.527,792 292.211,294	2.762
17	352.527,792 292.211,294	18	352.533,058 292.214,928	6.398
18	352.533,058 292.214,928	19	352.534,416 292.217,303	2.736
19	352.534,416 292.217,303	1	352.527,335 292.221,822	8.4

** Lungimile segmentelor sunt determinate în planul de proiecție Stereo 70 și sunt rotunjite la 1 milimetru.

*** Distanța dintre puncte este formată din segmente cumulate ce sunt mai mici decât valoarea 1 milimetru.

**DATE DESPRE IMOBILUL NR. 7021**

Oficiul de Cadastru și Publicitate Imobiliară DOLJ
Biroul de Cadastru și Publicitate Imobiliară Craiova

A. Partea I. Descrierea imobilului

TEREN Extravilan

Adresa: Jud. Dolj, T46/1, P4/2

Nr. Crt	Nr cadastral Nr. topografic	Suprafața* (mp)	Observații / Referințe
A1		2	Sector cadastral:17 Teren neimprejmuit; Teren pe care este amplasat stalp electric

B. Partea II. Proprietari și acte

Inscrieri privitoare la dreptul de proprietate și alte drepturi reale		Referințe
/		
Act Normativ nr. LEGEA 7, din 13/03/1996 emis de PARLAMENTUL ROMANIEI;		
B1	Inscrierea provizorie, drept de PROPRIETATE, dobandit prin Lege, cota actuala 1/1, cota initiala 1/1 1) NEIDENTIFICAT NEIDENTIFICAT	A1

C. Partea III. SARCINI .

Inscrieri privind dezmembramintele dreptului de proprietate, drepturi reale de garanție și sarcini	Referințe
NU SUNT	

Anexa Nr. 1 La Partea I

Teren

Nr cadastral	Suprafața (mp)*	Observații / Referințe
	2	Teren pe care este amplasat stalp electric

* Suprafața este determinată în planul de proiecție Stereo 70.

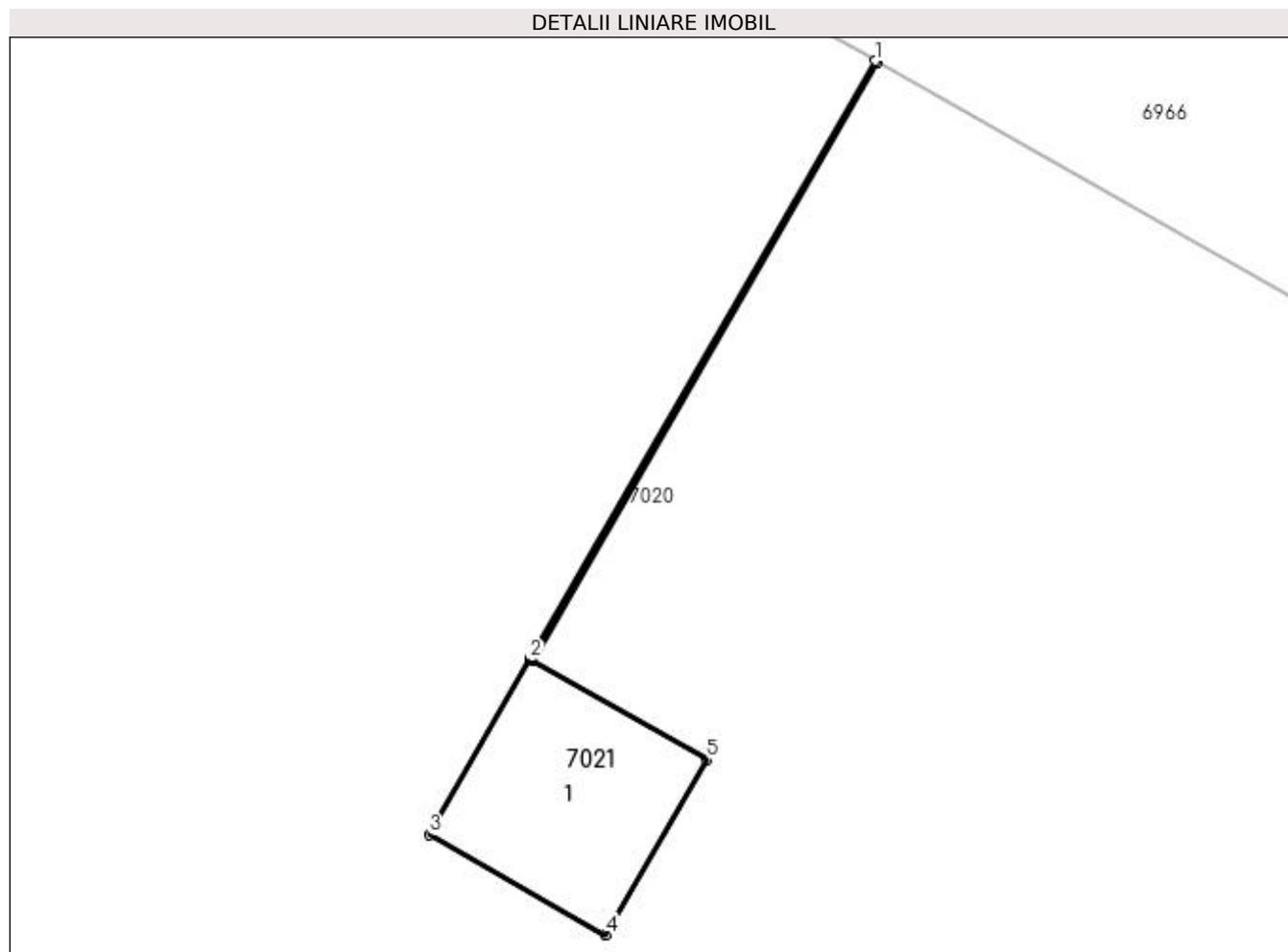

Date referitoare la teren

Crt	Categorie folosință	Intra vilan	Suprafața (mp)	Tarla	Parcelă	Nr. topo	Observații / Referințe
1	curți constructii	NU	2	46/1	4/2	-	

Date referitoare la construcții

Crt	Număr	Destinație construcție	Supraf. (mp)	Situație juridică	Observații / Referințe
A1.1		construcții industriale și edilitare	2	Fara acte	Nr. niveluri:1; S. construita la sol:2 mp; S. construita desfasurata:2 mp; STALP ELECTRIC DIN BETON

Lungime Segmente

1) Valorile lungimilor segmentelor sunt obținute din proiecție în plan.

Punct început	X / Y	Punct sfârșit	X / Y	Lungime segment (** (m)
1	352.706,495 292.118,858	2	352.704,121 292.114,708	4.781
2	352.704,121 292.114,708	3	352.703,426 292.113,493	1.4
3	352.703,426 292.113,493	4	352.704,641 292.112,798	1.4

Punct început	X / Y	Punct sfârșit	X / Y	Lungime segment (** (m)
4	352.704,641 292.112,798	5	352.705,336 292.114,013	1.4
5	352.705,336 292.114,013	6	352.704,138 292.114,698	1.38
6	352.704,138 292.114,698	7	352.706,512 292.118,848	4.781
7	352.706,512 292.118,848	1	352.706,495 292.118,858	0.02

** Lungimile segmentelor sunt determinate în planul de proiecție Stereo 70 și sunt rotunjite la 1 milimetru.

*** Distanța dintre puncte este formată din segmente cumulate ce sunt mai mici decât valoarea 1 milimetru.

**DATE DESPRE IMOBILUL NR. 7022**

Oficiul de Cadastru și Publicitate Imobiliară DOLJ
Biroul de Cadastru și Publicitate Imobiliară Craiova

A. Partea I. Descrierea imobilului

TEREN Extravilan

Adresa: Jud. Dolj, T46/1, P3

Nr. Crt	Nr cadastral Nr. topografic	Suprafața* (mp)	Observații / Referințe
A1	30871	Din acte: 56.800 Masurata: 56.361	Sector cadastral:17 Teren neimprejmuit;

B. Partea II. Proprietari și acte

Inscrieri privitoare la dreptul de proprietate și alte drepturi reale		Referințe
127436 / 16/10/2015		
Act Notarial nr. contract de vanzare -cumparare nr 768, din 11/09/2015 emis de RIBA MELTIADÉ;		
B1	Intabulare, drept de PROPRIETATE, dobandit prin Conventie, cota actuala 1/1, cota initiala 1/1 1) SOCIETATEA MOTAVEN SRL, CIF:34264040	A1

C. Partea III. SARCINI .

Inscrieri privind dezmembramintele dreptului de proprietate, drepturi reale de garanție și sarcini	Referințe
NU SUNT	

Anexa Nr. 1 La Partea I

Teren

Nr cadastral	Suprafața (mp)*	Observații / Referințe
30871	Din acte: 56.800 Masurata: 56.361	

* Suprafața este determinată în planul de proiecție Stereo 70.

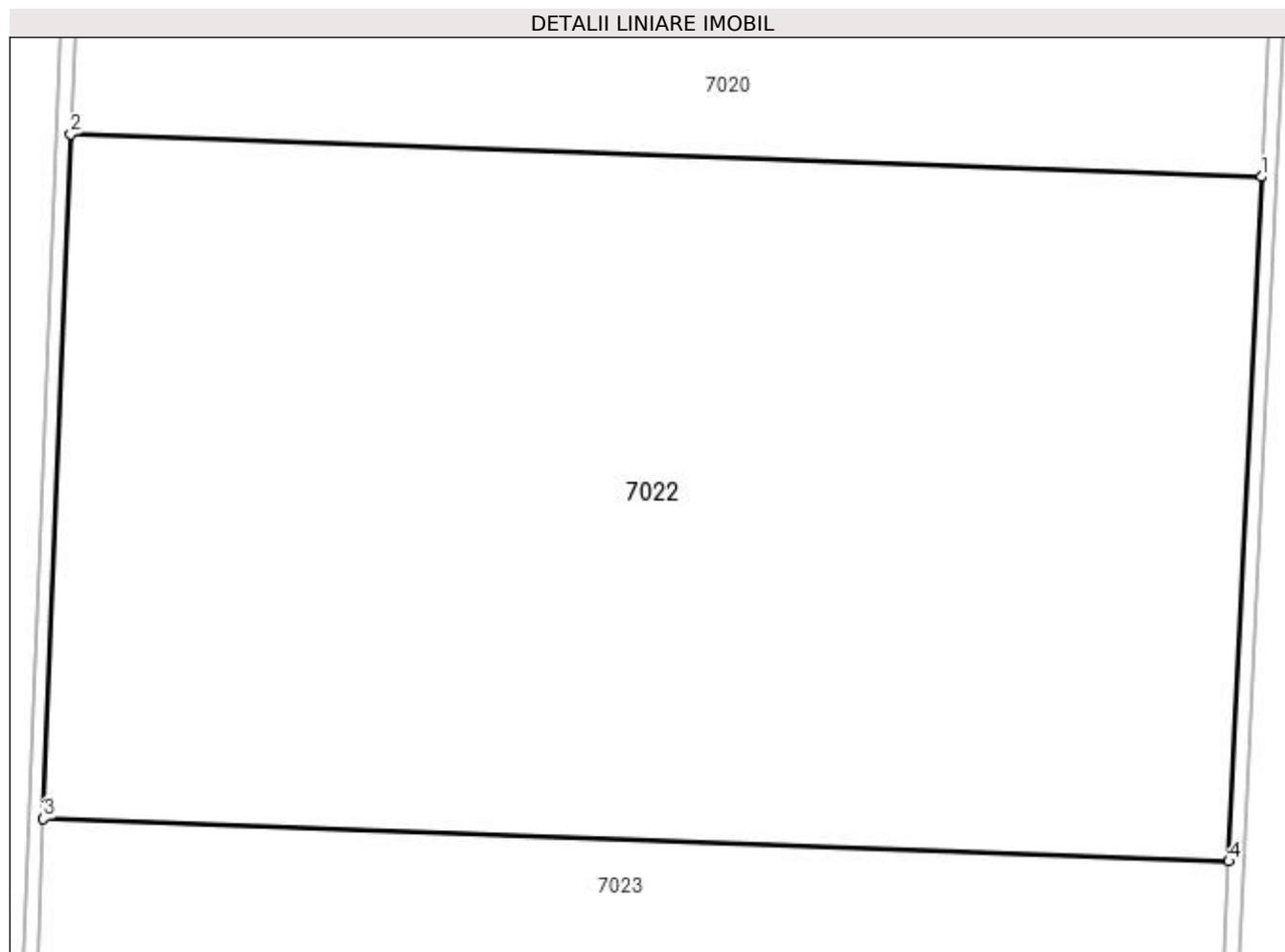

Date referitoare la teren

Crt	Categorie folosință	Intra vilan	Suprafața (mp)	Tarla	Parcelă	Nr. topo	Observații / Referințe
1	arabil	NU	56.361	46/1	3	-	

Lungime Segmente

1) Valorile lungimilor segmentelor sunt obținute din proiecție în plan.

Punct început	X / Y	Punct sfârșit	X / Y	Lungime segment (** (m)
1	352.750,949 291.898,042	2	352.439,103 291.909,324	312.05
2	352.439,103 291.909,324	3	352.431,939 291.728,459	181.007
3	352.431,939 291.728,459	4	352.742,439 291.717,226	310.703
4	352.742,439 291.717,226	1	352.750,949 291.898,042	181.016

**** Lungimile segmentelor sunt determinate în planul de proiecție Stereo 70 și sunt rotunjite la 1 milimetru.**

***** Distanța dintre puncte este formată din segmente cumulate ce sunt mai mici decât valoarea 1 milimetru.**

**DATE DESPRE IMOBILUL NR. 7023**

Oficiul de Cadastru și Publicitate Imobiliară DOLJ
Biroul de Cadastru și Publicitate Imobiliară Craiova

A. Partea I. Descrierea imobilului

TEREN Extravilan

Adresa: Jud. Dolj, T46/1, P2

Nr. Crt	Nr cadastral Nr. topografic	Suprafața* (mp)	Observații / Referințe
A1		Din acte: 397.500 Masurata: 394.424	Sector cadastral:17 Teren neimprejmuit; Procent de diminuare de 0.77%

B. Partea II. Proprietari și acte

Inscrieri privitoare la dreptul de proprietate și alte drepturi reale		Referințe
/		
Act Administrativ nr. TDP Nr. 4150-47911, din 10/01/2001 emis de Comisia Judeteana Dolj;		
B1	Intabulare, drept de PROPRIETATE, dobandit prin Reconstituire, cota actuala 1/1, cota initiala 1/1 1) SACEANU EUGENIA, LIPSA CNP 2) STANCESCU CLAUDIU, LIPSA CNP	A1

C. Partea III. SARCINI .

Inscrieri privind dezmembramintele dreptului de proprietate, drepturi reale de garanție și sarcini	Referințe
NU SUNT	

Anexa Nr. 1 La Partea I

Teren

Nr cadastral	Suprafața (mp)*	Observații / Referințe
	Din acte: 397.500 Masurata: 394.424	Procent de diminuare de 0.77%

* Suprafața este determinată în planul de proiecție Stereo 70.

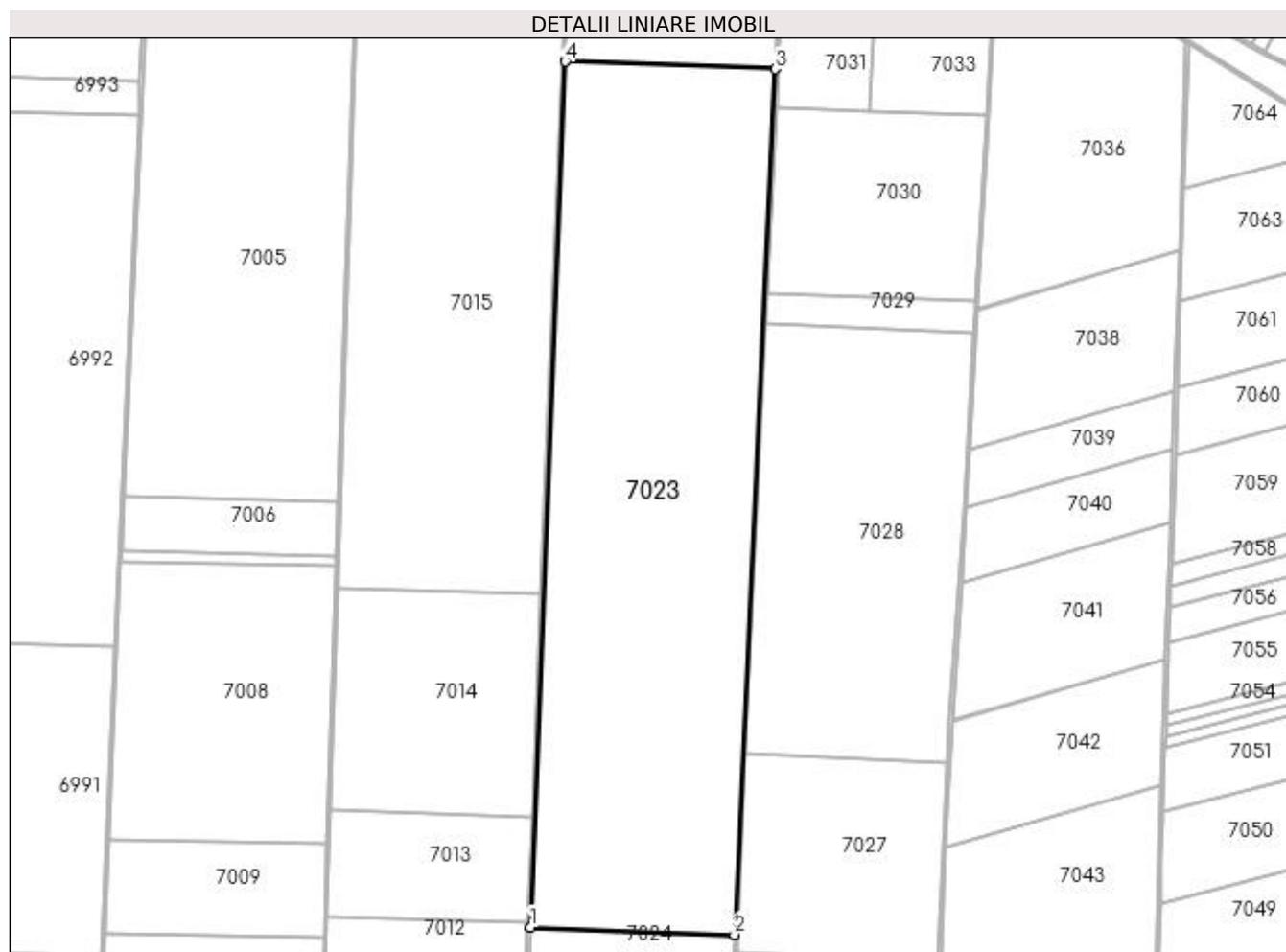

Date referitoare la teren

Crt	Categorie folosință	Intra vilan	Suprafața (mp)	Tarla	Parcelă	Nr. topo	Observații / Referințe
1	arabil	NU	394.424	46/1	2	-	

Lungime Segmente

1) Valorile lungimilor segmentelor sunt obținute din proiecție în plan.

Punct început	X / Y	Punct sfârșit	X / Y	Lungime segment (** (m)
1	352.380,907 290.440,105	2	352.681,823 290.429,219	301.113
2	352.681,823 290.429,219	3	352.742,439 291.717,226	1289.433
3	352.742,439 291.717,226	4	352.431,939 291.728,459	310.703
4	352.431,939 291.728,459	1	352.380,907 290.440,105	1289.364

**** Lungimile segmentelor sunt determinate în planul de proiecție Stereo 70 și sunt rotunjite la 1 milimetru.**

***** Distanța dintre puncte este formată din segmente cumulate ce sunt mai mici decât valoarea 1 milimetru.**

**DATE DESPRE IMOBILUL NR. 7024**

Oficiul de Cadastru și Publicitate Imobiliară DOLJ
Biroul de Cadastru și Publicitate Imobiliară Craiova

A. Partea I. Descrierea imobilului

TEREN Extravilan

Adresa: Jud. Dolj, T46/1, P1

Nr. Crt	Nr cadastral Nr. topografic	Suprafața* (mp)	Observații / Referințe
A1	31022	Din acte: 77.200 Masurata: 76.612	Sector cadastral:17 Teren neimprejmuit;

B. Partea II. Proprietari și acte

Inscrieri privitoare la dreptul de proprietate și alte drepturi reale		Referințe
116701 / 18/09/2014		
Act Notarial nr. CM nr 32, din 26/03/2014 emis de NP VRABIE CATALIN (CM nr 30/27.08.2014 - NP David Catalina, TDP nr 4151-47911/10.01.2001 - CJ Dolj);		
B1	Intabulare, drept de PROPRIETATE, dobandit prin Succesiune, cota actuala 1/4, cota initiala 1/4 1) PREOTEASA MIHAIL LEONARD <i>OBSERVATII: def Vasilescu Elena</i>	A1
B2	Intabulare, drept de PROPRIETATE, dobandit prin Succesiune, cota actuala 1/4, cota initiala 1/4 1) PREOTEASA CONSTANTIN ALEXANDRU	A1
157046 / 29/12/2014		
Act Notarial nr. CONTRACT PARTAJ NR. 1926, din 18/12/2014 emis de DAVID CATALINA;		
B3	Intabulare, drept de PROPRIETATE, dobandit prin Conventie, cota actuala 1/4, cota initiala 1/4 1) PREOTEASA MIHAIL LEONARD	A1
B4	Intabulare, drept de PROPRIETATE, dobandit prin Conventie, cota actuala 1/4, cota initiala 1/4 1) PREOTEASA CONSTANTIN ALEXANDRU	A1

C. Partea III. SARCINI .

Inscrieri privind dezmembramintele dreptului de proprietate, drepturi reale de garanție și sarcini	Referințe
NU SUNT	

Anexa Nr. 1 La Partea I

Teren

Nr cadastral	Suprafața (mp)*	Observații / Referințe
31022	Din acte: 77.200 Masurata: 76.612	

* Suprafața este determinată în planul de proiecție Stereo 70.

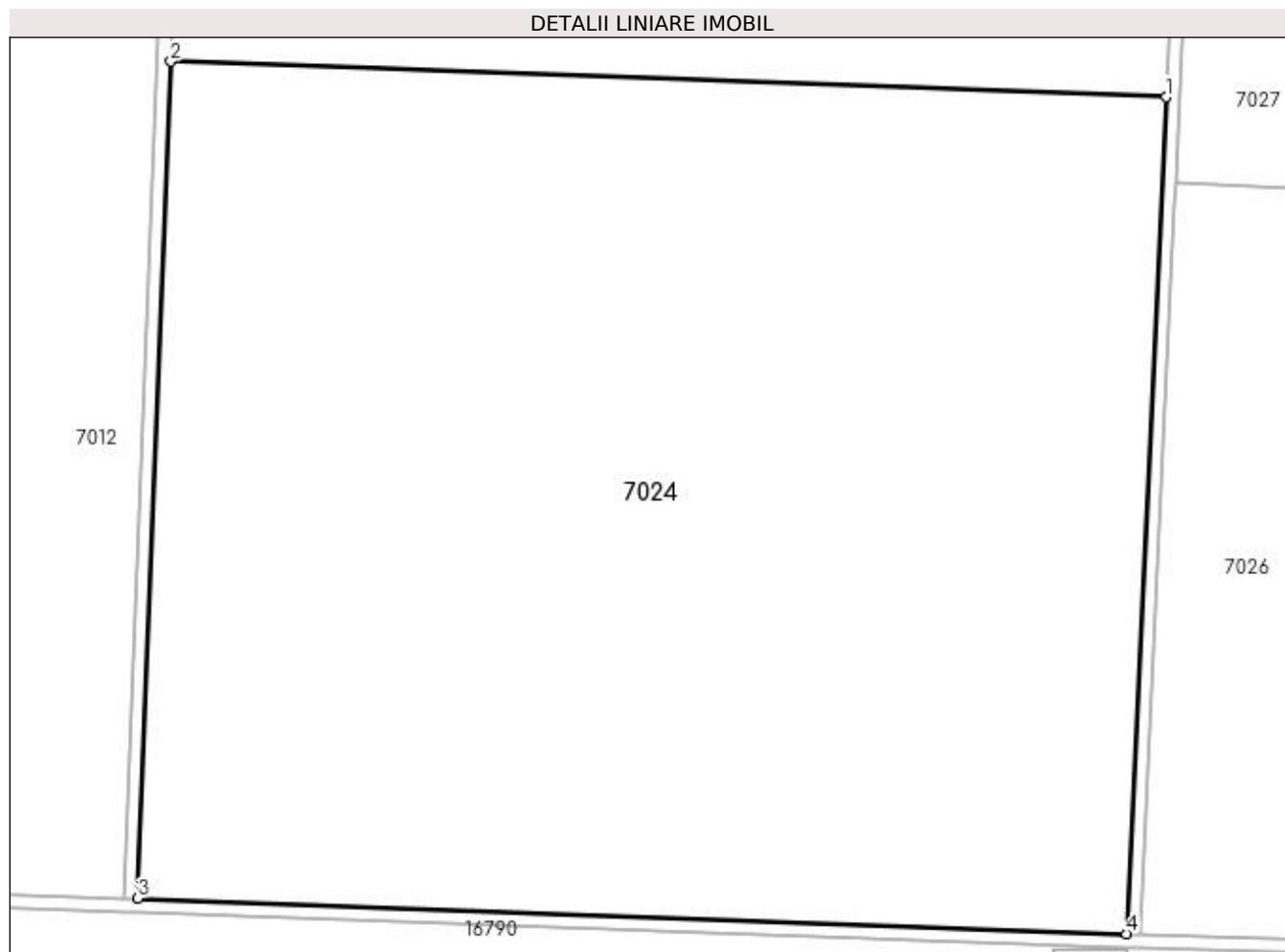

Date referitoare la teren

Crt	Categorie folosință	Intravilan	Suprafața (mp)	Tarla	Parcelă	Nr. topo	Observații / Referințe
1	arabil	NU	76.612	46/1	1	-	

Lungime Segmente

1) Valorile lungimilor segmentelor sunt obținute din proiecție în plan.

Punct început	X / Y	Punct sfârșit	X / Y	Lungime segment (** (m)
1	352.681,823 290.429,219	2	352.380,907 290.440,105	301.113
2	352.380,907 290.440,105	3	352.370,803 290.185,04	255.265
3	352.370,803 290.185,04	4	352.669,825 290.174,283	299.215
4	352.669,825 290.174,283	1	352.681,823 290.429,219	255.218

**** Lungimile segmentelor sunt determinate în planul de proiecție Stereo 70 și sunt rotunjite la 1 milimetru.**

***** Distanța dintre puncte este formată din segmente cumulate ce sunt mai mici decât valoarea 1 milimetru.**

**DATE DESPRE IMOBILUL NR. 7025**

Oficiul de Cadastru și Publicitate Imobiliară DOLJ
Biroul de Cadastru și Publicitate Imobiliară Craiova

A. Partea I. Descrierea imobilului

TEREN Extravilan

Adresa: Jud. Dolj, De 649

Nr. Crt	Nr cadastral Nr. topografic	Suprafața* (mp)	Observații / Referințe
A1		7.670	Sector cadastral:17 Teren neimprejmuit;

B. Partea II. Proprietari și acte

Inscrieri privitoare la dreptul de proprietate și alte drepturi reale		Referințe
/		
Act Normativ nr. LEGEA 7, din 13/03/1996 emis de PARLAMENTUL ROMANIEI;		
B1	Inscrierea provizorie, drept de PROPRIETATE, dobandit prin Lege, cota actuala 1/1, cota initiala 1/1 1) NEIDENTIFICAT NEIDENTIFICAT	A1

C. Partea III. SARCINI .

Inscrieri privind dezmembramintele dreptului de proprietate, drepturi reale de garanție și sarcini	Referințe
NU SUNT	

Anexa Nr. 1 La Partea I

Teren

Nr cadastral	Suprafața (mp)*	Observații / Referințe
	7.670	

* Suprafața este determinată în planul de proiecție Stereo 70.

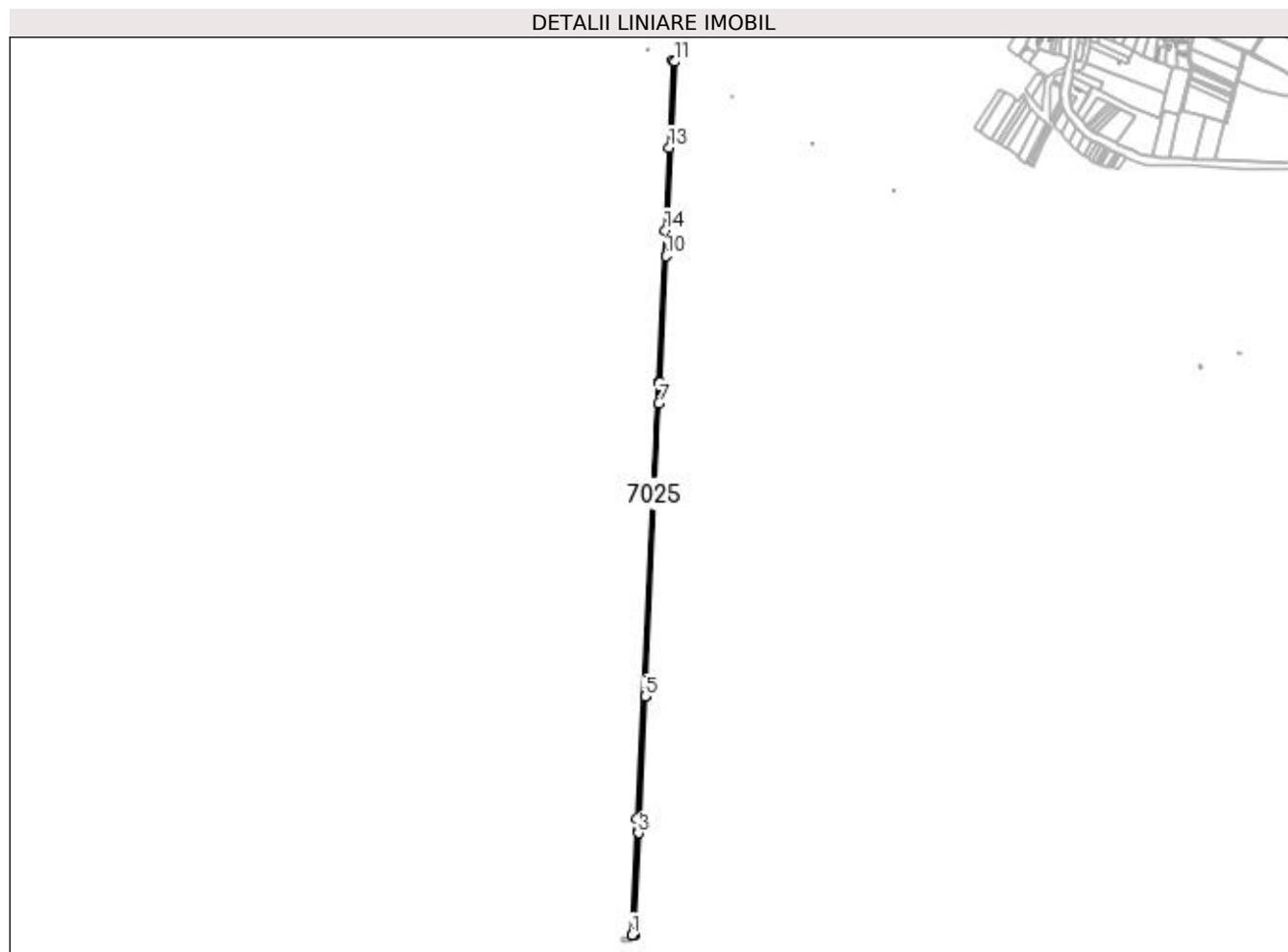

Date referitoare la teren

Crt	Categorie folosință	Intra vilan	Suprafața (mp)	Tarla	Parcelă	Nr. topo	Observații / Referințe
1	drum	NU	7.670	-	De 649	-	

Lungime Segmente

1) Valorile lungimilor segmentelor sunt obținute din proiecție în plan.

Punct început	X / Y	Punct sfârșit	X / Y	Lungime segment (** (m)
1	352.669,837 290.174,283	2	352.673,835 290.174,197	3.999
2	352.673,835 290.174,197	3	352.684,316 290.396,936	222.985
3	352.684,316 290.396,936	4	352.684,616 290.403,31	6.381
4	352.684,616 290.403,31	5	352.698,388 290.695,976	292.99
5	352.698,388 290.695,976	6	352.698,503 290.698,405	2.432

Punct început	X / Y	Punct sfârșit	X / Y	Lungime segment (** (m)
6	352.698,503 290.698,405	7	352.728,623 291.338,489	640.792
7	352.728,623 291.338,489	8	352.730,719 291.383,028	44.588
8	352.730,719 291.383,028	9	352.730,794 291.384,625	1.599
9	352.730,794 291.384,625	10	352.743,802 291.661,049	276.73
10	352.743,802 291.661,049	11	352.763,808 292.086,186	425.607
11	352.763,808 292.086,186	12	352.759,903 292.088,303	4.442
12	352.759,903 292.088,303	13	352.750,949 291.898,042	190.472
13	352.750,949 291.898,042	14	352.742,439 291.717,226	181.016
14	352.742,439 291.717,226	15	352.681,823 290.429,219	1289.433
15	352.681,823 290.429,219	16	352.669,825 290.174,283	255.218
16	352.669,825 290.174,283	1	352.669,837 290.174,283	0.012

** Lungimile segmentelor sunt determinate în planul de proiecție Stereo 70 și sunt rotunjite la 1 milimetru.

*** Distanța dintre puncte este formată din segmente cumulate ce sunt mai mici decât valoarea 1 milimetru.

**DATE DESPRE IMOBILUL NR. 7026**

Oficiul de Cadastru și Publicitate Imobiliară DOLJ
Biroul de Cadastru și Publicitate Imobiliară Craiova

A. Partea I. Descrierea imobilului

TEREN Extravilan

Adresa: Jud. Dolj, T47, P11

Nr. Crt	Nr cadastral Nr. topografic	Suprafața* (mp)	Observații / Referințe
A1	31026	Din acte: 71.800 Masurata: 69.916	Sector cadastral:17 Teren neimprejmuit;

B. Partea II. Proprietari și acte

Inscrieri privitoare la dreptul de proprietate și alte drepturi reale		Referințe
116699 / 18/09/2014		
Act Notarial nr. CM nr 32, din 26/03/2014 emis de BNP VRABIE CATALIN (TDP nr. 4151-47911/10-01-2001 emis de Comisia Judeteana Dolj; CM nr. 30/27-08-2014 emis de BNP DAVID CATALINA);		
B1	Intabulare, drept de PROPRIETATE, dobandit prin Succesiune, cota actuala 1/4, cota initiala 1/4 1) PREOTEASA MIHAIL LEONARD	A1
B2	Intabulare, drept de PROPRIETATE, dobandit prin Succesiune, cota actuala 1/4, cota initiala 1/4 1) PREOTEASA CONSTANTIN ALEXANDRU	A1
157047 / 29/12/2014		
Act Notarial nr. CONTRACT DE PARTAJ VOLUNTAR NR. 1926, din 18/12/2014 emis de BNP DAVID CATALINA;		
B3	Intabulare, drept de PROPRIETATE, dobandit prin Conventie, cota actuala 1/4, cota initiala 1/4 1) PREOTEASA MIHAIL LEONARD	A1
B4	Intabulare, drept de PROPRIETATE, dobandit prin Conventie, cota actuala 1/4, cota initiala 1/4 1) PREOTEASA CONSTANTIN ALEXANDRU	A1

C. Partea III. SARCINI .

Inscrieri privind dezmembramintele dreptului de proprietate, drepturi reale de garanție și sarcini	Referințe
NU SUNT	

Anexa Nr. 1 La Partea I

Teren

Nr cadastral	Suprafața (mp)*	Observații / Referințe
31026	Din acte: 71.800 Masurata: 69.916	

* Suprafața este determinată în planul de proiecție Stereo 70.

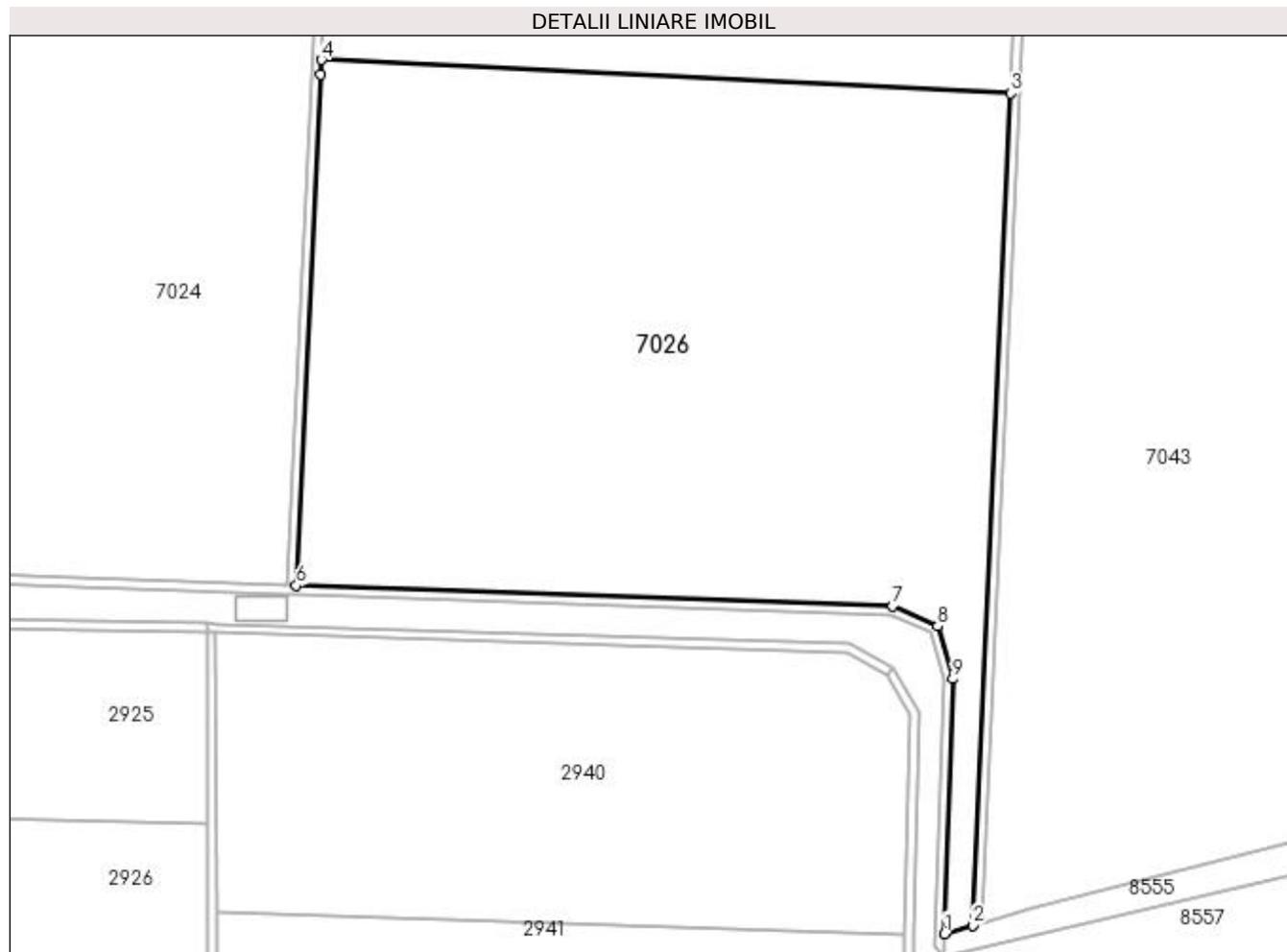

Date referitoare la teren

Crt	Categorie folosință	Intra vilan	Suprafața (mp)	Tarla	Parcelă	Nr. topo	Observații / Referințe
1	arabil	NU	69.916	47	11	-	

Lungime Segmente

1) Valorile lungimilor segmentelor sunt obținute din proiecție în plan.

Punct început	X / Y	Punct sfârșit	X / Y	Lungime segment (** (m)
1	352.954,086 290.022,336	2	352.966,306 290.025,983	12.753
2	352.966,306 290.025,983	3	352.982,699 290.388,724	363.111
3	352.982,699 290.388,724	4	352.684,616 290.403,31	298.44
4	352.684,616 290.403,31	5	352.684,316 290.396,936	6.381

Punct început	X / Y	Punct sfârșit	X / Y	Lungime segment (** (m)
5	352.684,316 290.396,936	6	352.673,835 290.174,197	222.985
6	352.673,835 290.174,197	7	352.931,841 290.165,119	258.166
7	352.931,841 290.165,119	8	352.951,222 290.156,432	21.239
8	352.951,222 290.156,432	9	352.957,735 290.133,485	23.853
9	352.957,735 290.133,485	1	352.954,086 290.022,336	111.209

** Lungimile segmentelor sunt determinate în planul de proiecție Stereo 70 și sunt rotunjite la 1 milimetru.

*** Distanța dintre puncte este formată din segmente cumulate ce sunt mai mici decât valoarea 1 milimetru.

**DATE DESPRE IMOBILUL NR. 7027**

Oficiul de Cadastru și Publicitate Imobiliară DOLJ
Biroul de Cadastru și Publicitate Imobiliară Craiova

A. Partea I. Descrierea imobilului

TEREN Extravilan

Adresa: Jud. Dolj, T47, P10

Nr. Crt	Nr cadastral Nr. topografic	Suprafața* (mp)	Observații / Referințe
A1		Din acte: 91.200 Masurata: 88.376	Sector cadastral:17 Teren neimprejmuit; Procent de diminuare de 3.10%

B. Partea II. Proprietari și acte

Inscrieri privitoare la dreptul de proprietate și alte drepturi reale		Referințe
/		
Act Administrativ nr. TDP Nr. 4154-47911, din 10/01/2001 emis de Comisia Judeteana Dolj;		
B1	Intabulare, drept de PROPRIETATE, dobandit prin Reconstituire, cota actuala 1/1, cota initiala 1/1 1) ZAMFIRESCU DANIEL IONEL, LIPSA CNP	A1

C. Partea III. SARCINI .

Inscrieri privind dezmembramintele dreptului de proprietate, drepturi reale de garanție și sarcini	Referințe
NU SUNT	

Anexa Nr. 1 La Partea I

Teren

Nr cadastral	Suprafața (mp)*	Observații / Referințe
	Din acte: 91.200 Masurata: 88.376	Procent de diminuare de 3.10%

* Suprafața este determinată în planul de proiecție Stereo 70.

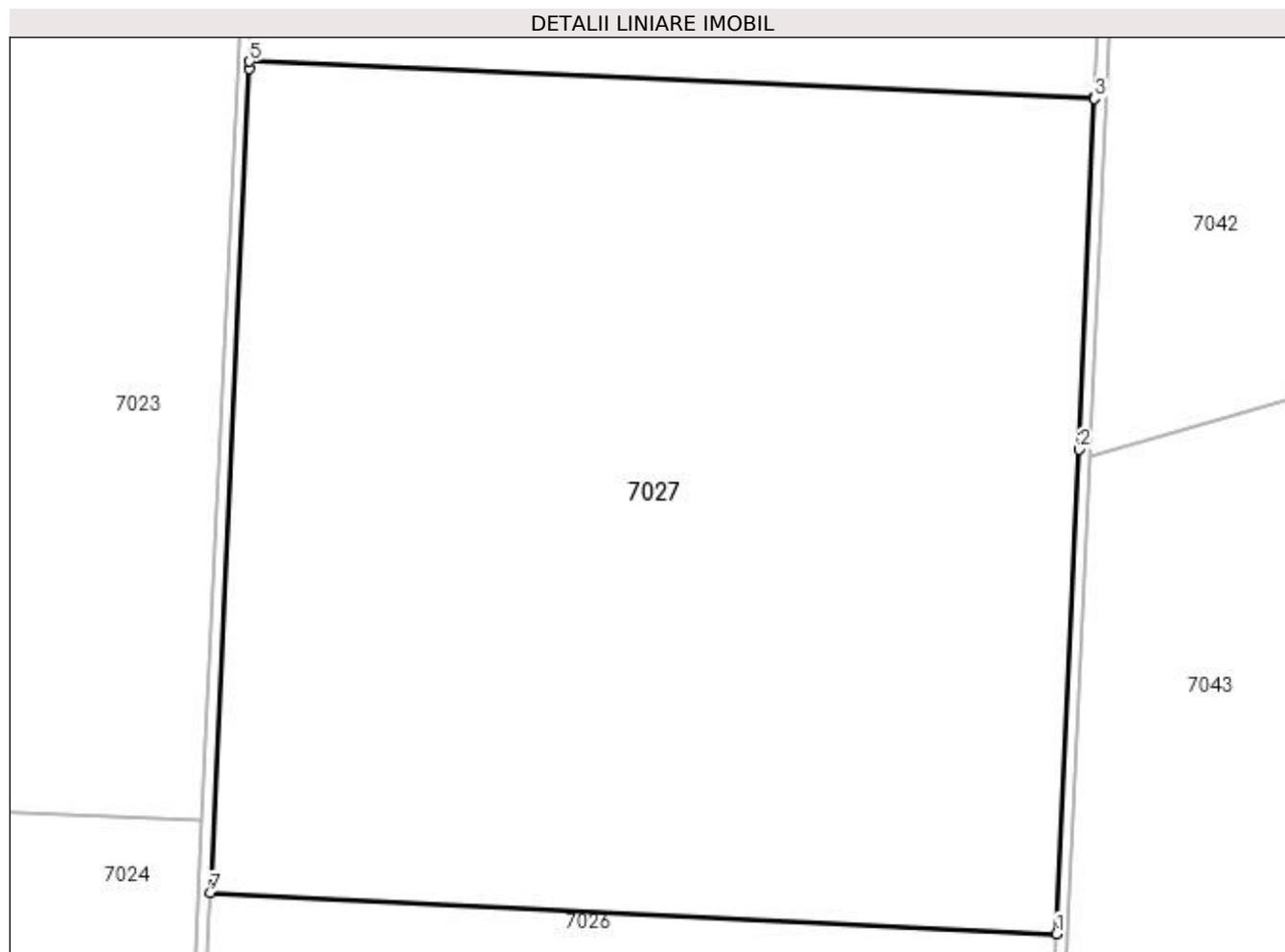

Date referitoare la teren

Crt	Categorie folosință	Intravilan	Suprafața (mp)	Tarla	Parcelă	Nr. topo	Observații / Referințe
1	arabil	NU	88.376	47	10	-	

Lungime Segmente

1) Valorile lungimilor segmentelor sunt obținute din proiecție în plan.

Punct început	X / Y	Punct sfârșit	X / Y	Lungime segment (** (m)
1	352.982,699 290.388,724	2	352.990,583 290.560,719	172.176
2	352.990,583 290.560,719	3	352.996,076 290.685,227	124.629
3	352.996,076 290.685,227	4	352.996,098 290.685,704	0.478
4	352.996,098 290.685,704	5	352.698,503 290.698,405	297.866

Punct început	X / Y	Punct sfârșit	X / Y	Lungime segment (** (m)
5	352.698,503 290.698,405	6	352.698,388 290.695,976	2.432
6	352.698,388 290.695,976	7	352.684,616 290.403,31	292.99
7	352.684,616 290.403,31	1	352.982,699 290.388,724	298.44

** Lungimile segmentelor sunt determinate în planul de proiecție Stereo 70 și sunt rotunjite la 1 milimetru.

*** Distanța dintre puncte este formată din segmente cumulate ce sunt mai mici decât valoarea 1 milimetru.

**DATE DESPRE IMOBILUL NR. 7028**

Oficiul de Cadastru și Publicitate Imobiliară DOLJ
Biroul de Cadastru și Publicitate Imobiliară Craiova

A. Partea I. Descrierea imobilului

TEREN Extravilan

Adresa: Jud. Dolj, T47, P9

Nr. Crt	Nr cadastral Nr. topografic	Suprafața* (mp)	Observații / Referințe
A1		Din acte: 200.000 Masurata: 193.806	Sector cadastral:17 Teren neimprejmuit; Procent de diminuare de 3.10%

B. Partea II. Proprietari și acte

Inscrieri privitoare la dreptul de proprietate și alte drepturi reale		Referințe
/		
Act Administrativ nr. TDP NR. 4161-47911, din 10/01/2001 emis de Comisia Judeteana Dolj;		
B1	Intabulare, drept de PROPRIETATE, dobandit prin Reconstituire, cota actuala 1/1, cota initiala 1/1 1) NEGRETU ARISTOTEL , LIPSA CNP 2) VASILESCU ELENA , LIPSA CNP 3) PISTOL MARIA , LIPSA CNP 4) MOTATAIANU ANISOARA , LIPSA CNP 5) NEGRET ION CORNEL , LIPSA CNP	A1

C. Partea III. SARCINI .

Inscrieri privind dezmembramintele dreptului de proprietate, drepturi reale de garanție și sarcini	Referințe
NU SUNT	

Anexa Nr. 1 La Partea I

Teren

Nr cadastral	Suprafața (mp)*	Observații / Referințe
	Din acte: 200.000 Masurata: 193.806	Procent de diminuare de 3.10%

* Suprafața este determinată în planul de proiecție Stereo 70.

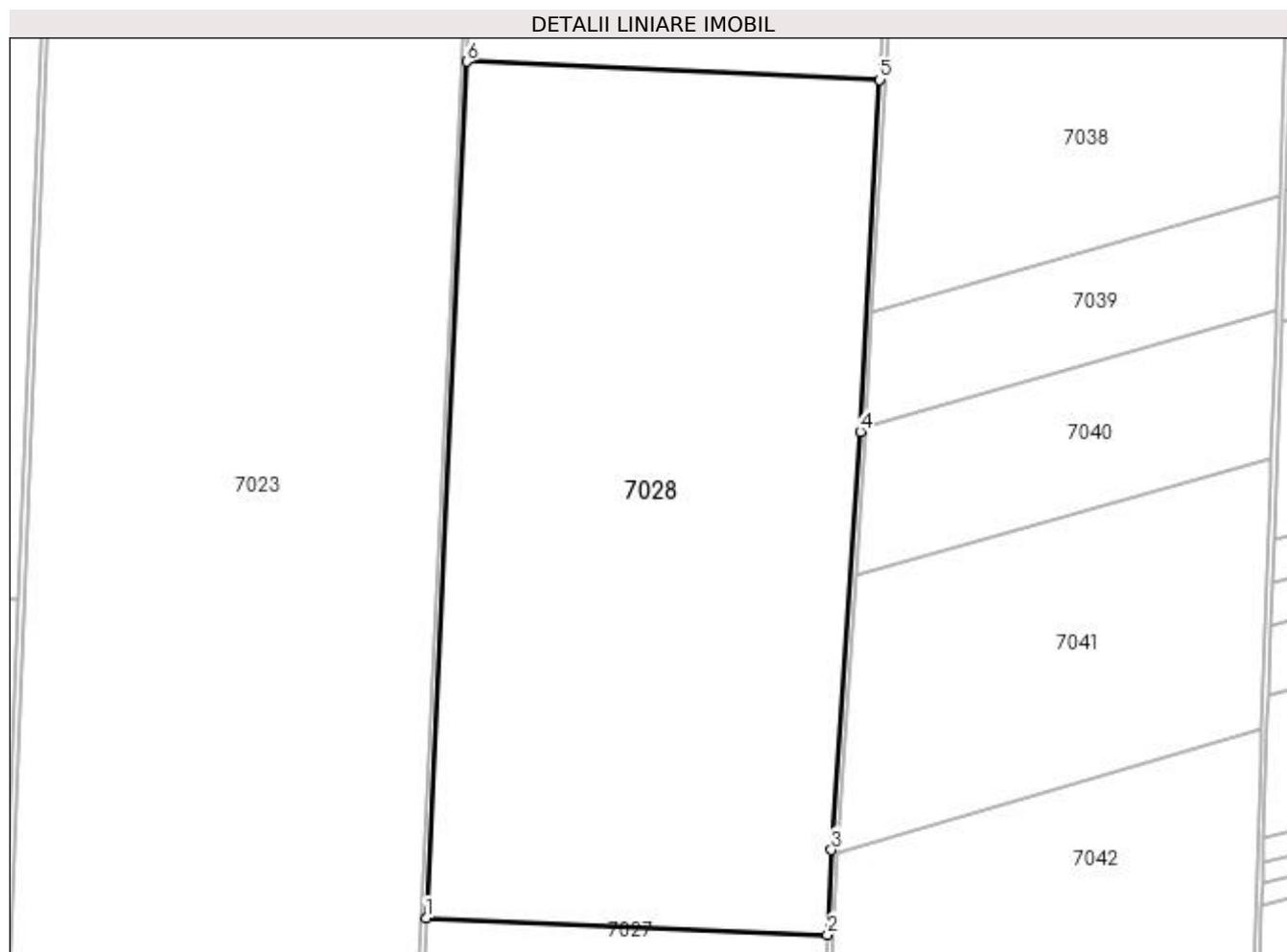

Date referitoare la teren

Crt	Categorie folosință	Intra vilan	Suprafața (mp)	Tarla	Parcelă	Nr. topo	Observații / Referințe
1	arabil	NU	193.806	47	9	-	

Lungime Segmente

1) Valorile lungimilor segmentelor sunt obținute din proiecție în plan.

Punct început	X / Y	Punct sfârșit	X / Y	Lungime segment (** (m))
1	352.698,503 290.698,405	2	352.996,098 290.685,704	297.866
2	352.996,098 290.685,704	3	352.998,999 290.749,159	63.521
3	352.998,999 290.749,159	4	353.020,372 291.061,825	313.396
4	353.020,372 291.061,825	5	353.034,766 291.324,932	263.5

Punct început	X / Y	Punct sfârșit	X / Y	Lungime segment (** (m)
5	353.034,766 291.324,932	6	352.728,623 291.338,489	306.443
6	352.728,623 291.338,489	1	352.698,503 290.698,405	640.792

** Lungimile segmentelor sunt determinate în planul de proiecție Stereo 70 și sunt rotunjite la 1 milimetru.

*** Distanța dintre puncte este formată din segmente cumulate ce sunt mai mici decât valoarea 1 milimetru.

**DATE DESPRE IMOBILUL NR. 7029**

Oficiul de Cadastru și Publicitate Imobiliară DOLJ
Biroul de Cadastru și Publicitate Imobiliară Craiova

A. Partea I. Descrierea imobilului

TEREN Extravilan

Adresa: Jud. Dolj, T47, P9

Nr. Crt	Nr cadastral Nr. topografic	Suprafața* (mp)	Observații / Referințe
A1	34172	Din acte: 14.700 Masurata: 14.246	Sector cadastral:17 Teren neimprejmuit;

B. Partea II. Proprietari și acte

Inscrieri privitoare la dreptul de proprietate și alte drepturi reale	Referințe
117712 / 04/08/2017	
Act Notarial nr. CM 26, din 08/03/2017 emis de BNP Damira Ioana Agavriloaiei (act administrativ nr TDP 4161-47911 din 10.01.2001, emis de COMISIA JUDETEANA DOLJ;act administrativ nr Adeverinta nr 4697 din 03.08.2017, emis de Primaria com Motatei;act notarial nr Act Partaj Voluntar 1360 din 31.08.2001, emis de BNP Aurel Belu);	
B1	A1
Intabulare, drept de PROPRIETATE, dobandit prin Succesiune, cota actuala 1/2, cota initiala 1/2	
1) MOȚĂȚĂIANU GHEORGHE MIHAI	
OBSERVATII: def Motataianu Anisoara si Motataianu Ion	
197880 / 19/12/2017	
Act Notarial nr. 2548, din 18/12/2017 emis de AGAVRILLOAEI DAMIRA;	
B2	A1
Intabulare, drept de PROPRIETATE, dobandit prin Conventie, cota actuala 1/2, cota initiala 1/2	
1) MOȚĂȚĂIANU GHEORGHE MIHAI	

C. Partea III. SARCINI .

Inscrieri privind dezmembramintele dreptului de proprietate, drepturi reale de garanție și sarcini	Referințe
NU SUNT	

Anexa Nr. 1 La Partea I

Teren

Nr cadastral	Suprafața (mp)*	Observații / Referințe
34172	Din acte: 14.700 Masurata: 14.246	

* Suprafața este determinată în planul de proiecție Stereo 70.

DETALII LINIARE IMOBIL

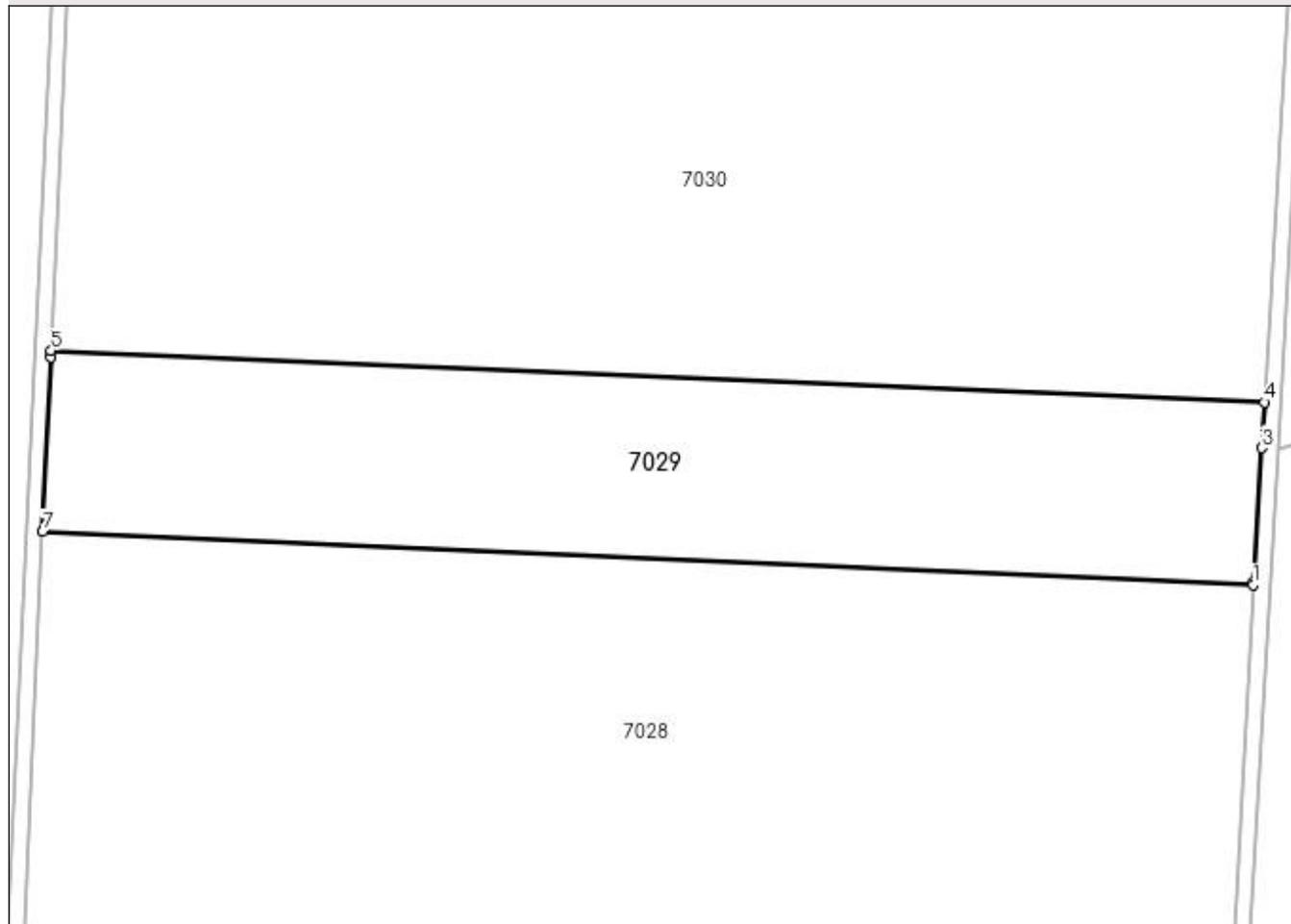

Date referitoare la teren

Crt	Categorie folosință	Intravilan	Suprafața (mp)	Tarla	Parcelă	Nr. topo	Observații / Referințe
1	arabil	NU	14.246	47	9	-	

Lungime Segmente

1) Valorile lungimilor segmentelor sunt obținute din proiecție în plan.

Punct început	X / Y	Punct sfârșit	X / Y	Lungime segment (** (m)
1	353.034,766 291.324,932	2	353.034,81 291.325,721	0.79
2	353.034,81 291.325,721	3	353.036,985 291.359,857	34.205
3	353.036,985 291.359,857	4	353.037,65 291.371,529	11.691
4	353.037,65 291.371,529	5	352.730,794 291.384,625	307.135

Punct început	X / Y	Punct sfârșit	X / Y	Lungime segment (** (m)
5	352.730,794 291.384,625	6	352.730,719 291.383,028	1.599
6	352.730,719 291.383,028	7	352.728,623 291.338,489	44.588
7	352.728,623 291.338,489	1	353.034,766 291.324,932	306.443

** Lungimile segmentelor sunt determinate în planul de proiecție Stereo 70 și sunt rotunjite la 1 milimetru.

*** Distanța dintre puncte este formată din segmente cumulate ce sunt mai mici decât valoarea 1 milimetru.

**DATE DESPRE IMOBILUL NR. 7030**

Oficiul de Cadastru și Publicitate Imobiliară DOLJ
Biroul de Cadastru și Publicitate Imobiliară Craiova

A. Partea I. Descrierea imobilului

TEREN Extravilan

Adresa: Jud. Dolj, T47, P8

Nr. Crt	Nr cadastral Nr. topografic	Suprafața* (mp)	Observații / Referințe
A1		Din acte: 88.100 Masurata: 85.372	Sector cadastral:17 Teren neimprejmuit; Procent de diminuare de 3.10%

B. Partea II. Proprietari și acte

Inscrieri privitoare la dreptul de proprietate și alte drepturi reale		Referințe
/		
Act Administrativ nr. TDP nr. 4156-47911, din 10/01/2001 emis de CJ Dolj;		
B1	Intabulare, drept de PROPRIETATE, dobandit prin Reconstituire, cota actuala 1/1, cota initiala 1/1 1) NEDELESCU ELENA, LIPSA CNP 2) MIULESCU IONICA, LIPSA CNP 3) AFRENIE MARIOARA NICOLETA, LIPSA CNP	A1

C. Partea III. SARCINI .

Inscrieri privind dezmembramintele dreptului de proprietate, drepturi reale de garanție și sarcini	Referințe
NU SUNT	

Anexa Nr. 1 La Partea I

Teren

Nr cadastral	Suprafața (mp)*	Observații / Referințe
	Din acte: 88.100 Masurata: 85.372	Procent de diminuare de 3.10%

* Suprafața este determinată în planul de proiecție Stereo 70.

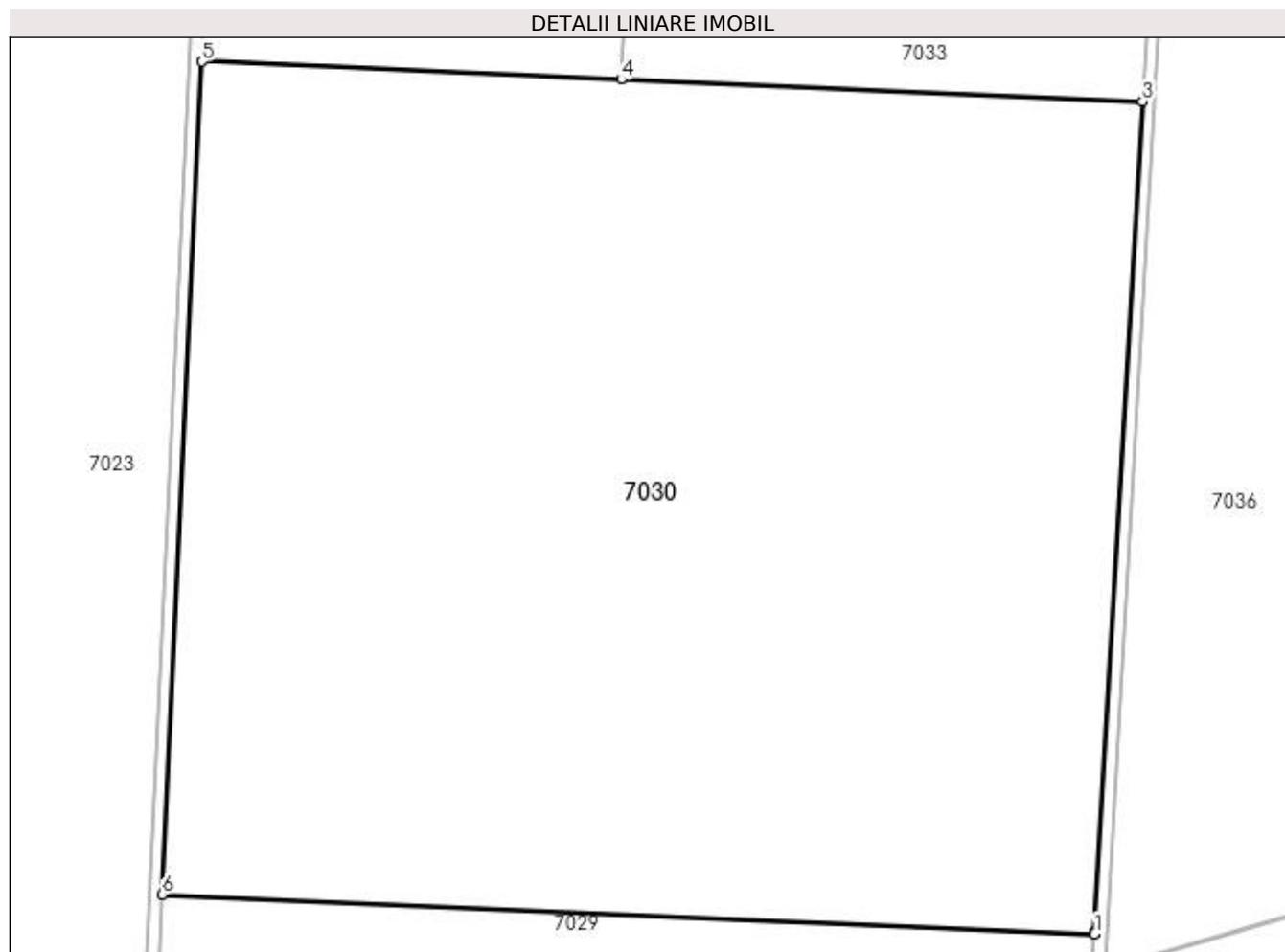

Date referitoare la teren

Crt	Categorie folosință	Intravilan	Suprafața (mp)	Tarla	Parcelă	Nr. topo	Observații / Referințe
1	arabil	NU	85.372	47	8	-	

Lungime Segmente

1) Valorile lungimilor segmentelor sunt obținute din proiecție în plan.

Punct început	X / Y	Punct sfârșit	X / Y	Lungime segment (** (m)
1	353.037,65 291.371,529	2	353.037,68 291.372,071	0.543
2	353.037,68 291.372,071	3	353.053,394 291.647,837	276.213
3	353.053,394 291.647,837	4	352.881,829 291.655,159	171.721
4	352.881,829 291.655,159	5	352.743,802 291.661,049	138.153

Punct început	X / Y	Punct sfârșit	X / Y	Lungime segment (** (m)
5	352.743,802 291.661,049	6	352.730,794 291.384,625	276.73
6	352.730,794 291.384,625	1	353.037,65 291.371,529	307.135

** Lungimile segmentelor sunt determinate în planul de proiecție Stereo 70 și sunt rotunjite la 1 milimetru.

*** Distanța dintre puncte este formată din segmente cumulate ce sunt mai mici decât valoarea 1 milimetru.

**DATE DESPRE IMOBILUL NR. 7031**

Oficiul de Cadastru și Publicitate Imobiliară DOLJ
Biroul de Cadastru și Publicitate Imobiliară Craiova

A. Partea I. Descrierea imobilului

TEREN Extravilan

Adresa: Jud. Dolj, T47, P7

Nr. Crt	Nr cadastral Nr. topografic	Suprafața* (mp)	Observații / Referințe
A1	31870	Din acte: 55.100 Masurata: 53.975	Sector cadastral:17 Teren neimprejmuit;

B. Partea II. Proprietari și acte

Inscrieri privitoare la dreptul de proprietate și alte drepturi reale		Referințe
63441 / 04/06/2015		
Act Notarial nr. Act de dezmembrare aut. nr. 1113, din 04/06/2015 emis de NP Sorop Alexandru Oliviu;		
B1	Se infiinteaza cartea funciara 31870 a imobilului cu numarul cadastral 31870/Motatei, rezultat din dezmembrarea imobilului cu numarul cadastral 31776 inscris in cartea funciara 31776;	A1
78183 / 06/07/2015		
Act Notarial nr. CVC NR. 1362, din 06/07/2015 emis de NP Sorop Alexandru Oliviu;		
B2	Intabulare, drept de PROPRIETATE, dobandit prin Conventie, cota actuala 1/1, cota initiala 1/1 1) SC RODESCO TRADING SRL, CIF:9999999999999, LIPSA CUI	A1

C. Partea III. SARCINI .

Inscrieri privind dezmembramintele dreptului de proprietate, drepturi reale de garanție și sarcini	Referințe
NU SUNT	

Anexa Nr. 1 La Partea I

Teren

Nr cadastral	Suprafața (mp)*	Observații / Referințe
31870	Din acte: 55.100 Masurata: 53.975	

* Suprafața este determinată în planul de proiecție Stereo 70.

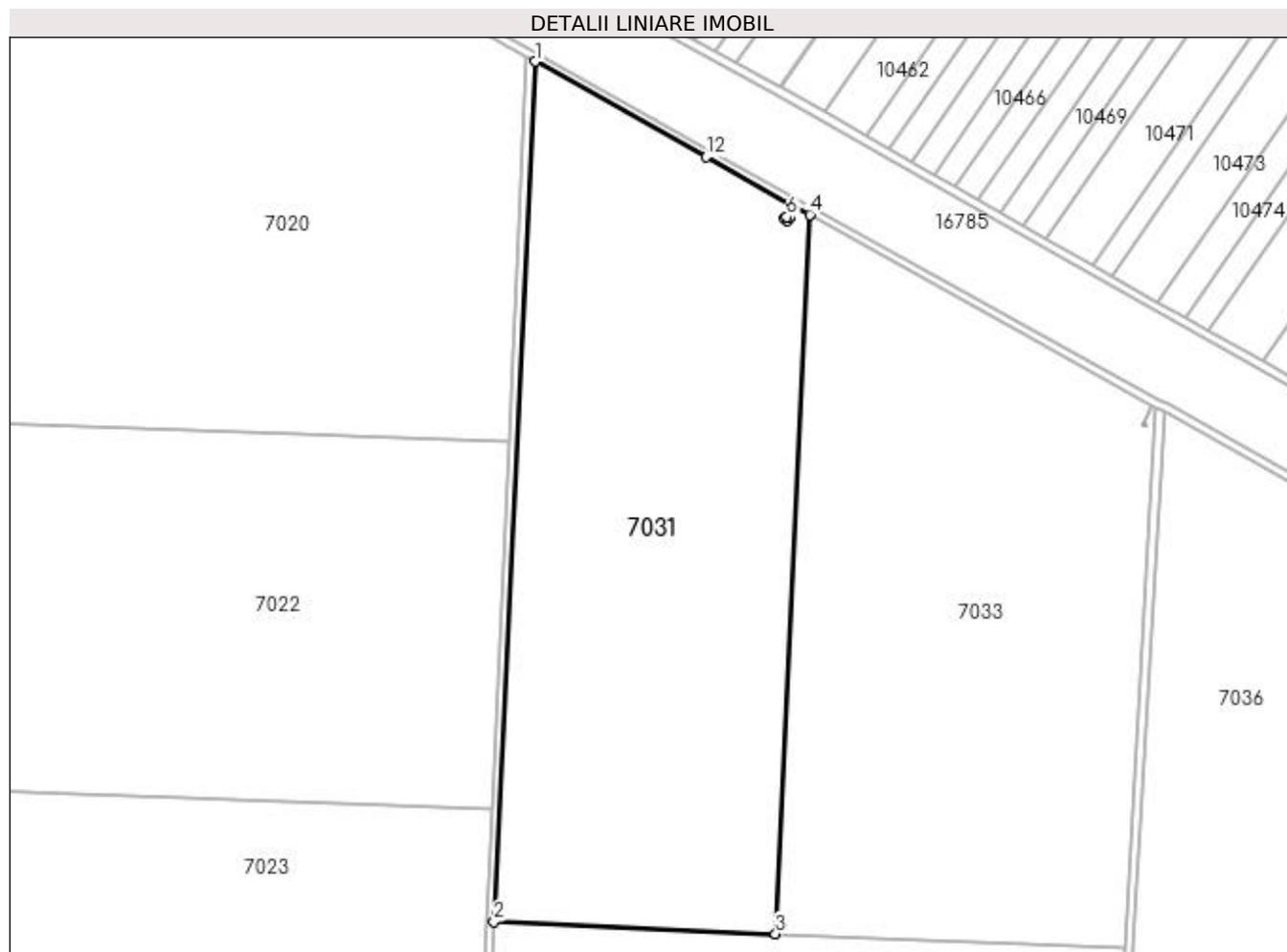

Date referitoare la teren

Crt	Categorie folosință	Intravilan	Suprafața (mp)	Tarla	Parcelă	Nr. topo	Observații / Referințe
1	arabil	NU	53.975	47	7	-	LOT 1

Lungime Segmente

1) Valorile lungimilor segmentelor sunt obținute din proiecție în plan.

Punct început	X / Y	Punct sfârșit	X / Y	Lungime segment (** (m)
1	352.763,808 292.086,186	2	352.743,802 291.661,049	425.607
2	352.743,802 291.661,049	3	352.881,829 291.655,159	138.153
3	352.881,829 291.655,159	4	352.898,553 292.010,549	355.783
4	352.898,553 292.010,549	5	352.889,701 292.015,518	10.151

Punct început	X / Y	Punct sfârșit	X / Y	Lungime segment (** (m)
5	352.889,701 292.015,518	6	352.887,186 292.009,516	6.508
6	352.887,186 292.009,516	7	352.888,389 292.008,841	1.379
7	352.888,389 292.008,841	8	352.887,704 292.007,62	1.4
8	352.887,704 292.007,62	9	352.886,483 292.008,305	1.4
9	352.886,483 292.008,305	10	352.887,168 292.009,526	1.4
10	352.887,168 292.009,526	11	352.889,684 292.015,528	6.508
11	352.889,684 292.015,528	12	352.847,836 292.039,049	48.005
12	352.847,836 292.039,049	1	352.763,808 292.086,186	96.346

** Lungimile segmentelor sunt determinate în planul de proiecție Stereo 70 și sunt rotunjite la 1 milimetru.

*** Distanța dintre puncte este formată din segmente cumulate ce sunt mai mici decât valoarea 1 milimetru.

**DATE DESPRE IMOBILUL NR. 7032**

Oficiul de Cadastru și Publicitate Imobiliară DOLJ
Biroul de Cadastru și Publicitate Imobiliară Craiova

A. Partea I. Descrierea imobilului

TEREN Extravilan

Adresa: Jud. Dolj, T47, P7/1

Nr. Crt	Nr cadastral Nr. topografic	Suprafața* (mp)	Observații / Referințe
A1		2	Sector cadastral:17 Teren neimprejmuit; Teren pe care este amplasat stalp electric

B. Partea II. Proprietari și acte

Inscrieri privitoare la dreptul de proprietate și alte drepturi reale		Referințe
/		
Act Normativ nr. LEGEA 7, din 13/03/1996 emis de PARLAMENTUL ROMANIEI;		
B1	Inscrierea provizorie, drept de PROPRIETATE, dobandit prin Lege, cota actuala 1/1, cota initiala 1/1 1) NEIDENTIFICAT NEIDENTIFICAT	A1

C. Partea III. SARCINI .

Inscrieri privind dezmembramintele dreptului de proprietate, drepturi reale de garanție și sarcini	Referințe
NU SUNT	

Anexa Nr. 1 La Partea I

Teren

Nr cadastral	Suprafața (mp)*	Observații / Referințe
	2	Teren pe care este amplasat stalp electric

* Suprafața este determinată în planul de proiecție Stereo 70.

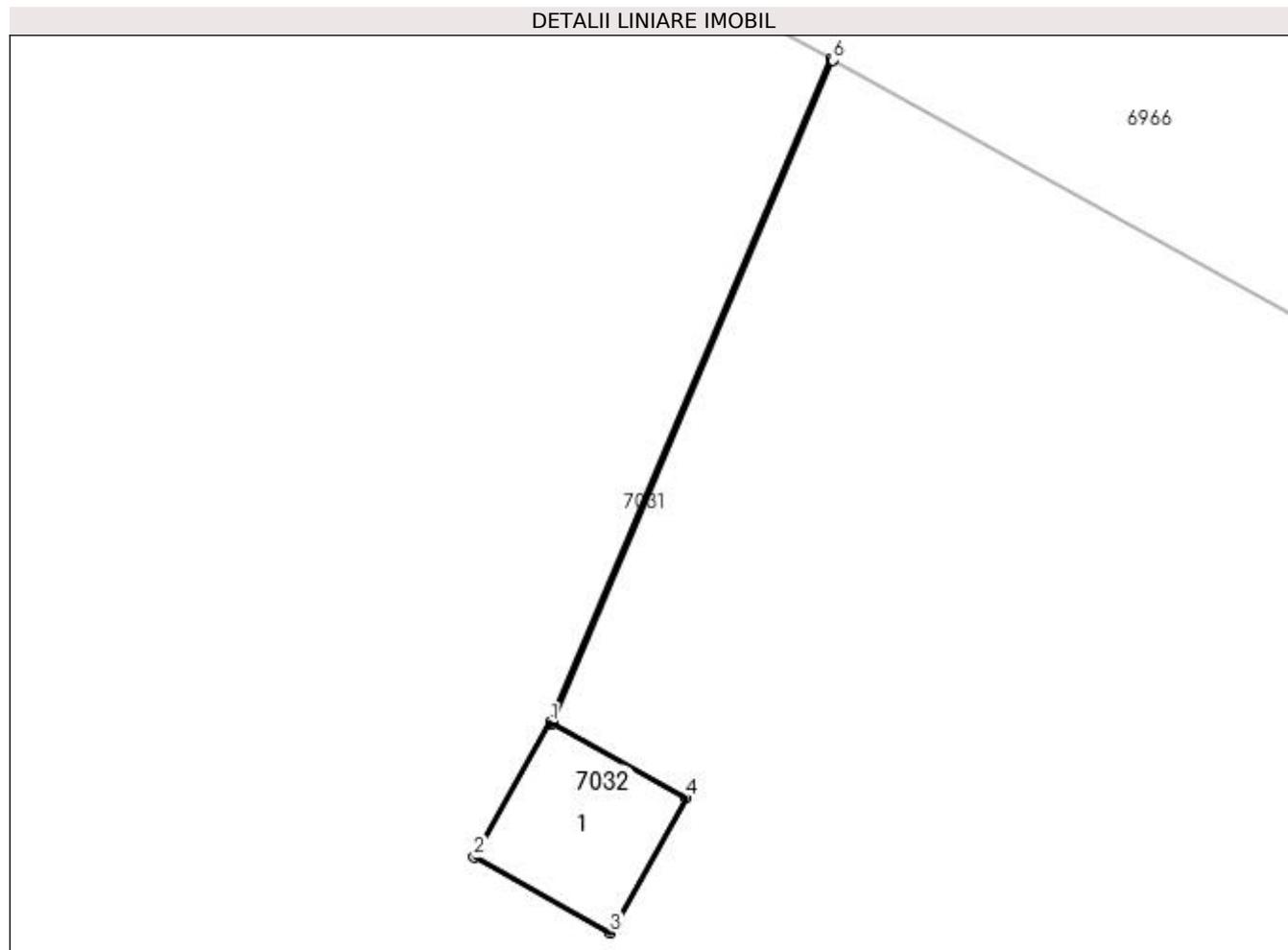

Date referitoare la teren

Crt	Categorie folosință	Intra vilan	Suprafața (mp)	Tarla	Parcelă	Nr. topo	Observații / Referințe
1	curți constructii	NU	2	47	7/1	-	

Date referitoare la construcții

Crt	Număr	Destinație construcție	Supraf. (mp)	Situație juridică	Observații / Referințe
A1.1		construcții industriale și edilitare	2	Fara acte	Nr. niveluri:1; S. construita la sol:2 mp; S. construita desfasurata:2 mp; STALP ELECTRIC DIN BETON

Lungime Segmente

1) Valorile lungimilor segmentelor sunt obținute din proiecție în plan.

Punct început	X / Y	Punct sfârșit	X / Y	Lungime segment (** (m)
1	352.887,168 292.009,526	2	352.886,483 292.008,305	1.4
2	352.886,483 292.008,305	3	352.887,704 292.007,62	1.4
3	352.887,704 292.007,62	4	352.888,389 292.008,841	1.4

Punct început	X / Y	Punct sfârșit	X / Y	Lungime segment (** (m)
4	352.888,389 292.008,841	5	352.887,186 292.009,516	1.379
5	352.887,186 292.009,516	6	352.889,701 292.015,518	6.508
6	352.889,701 292.015,518	7	352.889,684 292.015,528	0.02
7	352.889,684 292.015,528	1	352.887,168 292.009,526	6.508

** Lungimile segmentelor sunt determinate în planul de proiecție Stereo 70 și sunt rotunjite la 1 milimetru.

*** Distanța dintre puncte este formată din segmente cumulate ce sunt mai mici decât valoarea 1 milimetru.



DATE DESPRE IMOBILUL NR. 7033

Oficiul de Cadastru și Publicitate Imobiliară DOLJ
Biroul de Cadastru și Publicitate Imobiliară Craiova

A. Partea I. Descrierea imobilului

TEREN Extravilan

Adresa: Jud. Dolj, T47, P7

Nr. Crt	Nr cadastral Nr. topografic	Suprafața* (mp)	Observații / Referințe
A1	31871	Din acte: 55.100 Masurata: 53.975	Sector cadastral:17 Teren neimprejmit;

B. Partea II. Proprietari și acte

Inscrieri privitoare la dreptul de proprietate și alte drepturi reale	Referințe
63441 / 04/06/2015	
Act Notarial nr. Act de dezmembrare aut. nr. 1113, din 04/06/2015 emis de NP Sorop Alexandru Oliviu;	
B1	Se infiinteaza cartea funciara 31871 a imobilului cu numarul cadastral 31871/Motatei, rezultat din dezmembrarea imobilului cu numarul cadastral 31776 inscris in cartea funciara 31776;
Act Administrativ nr. TDP nr 4146-47911, din 10/01/2001 emis de COMISIA JUDETEANA DOLJ;	
B2	Intabulare, drept de PROPRIETATE, dobandit prin Reconstituire, cota actuala 1/2, cota initiala 1/2 1) NEGRET IRINA ECATERINA <i>OBSERVATII: pozitie transcrisa din CF 31776/Motatei, inscrisa prin incheierea nr. 30278 din 20/03/2015;</i>
Act Notarial nr. Contract de partaj nr 1114, din 04/06/2015 emis de NP sorop Alexandru Oliviu;	
B3	Intabulare, drept de PROPRIETATE, dobandit prin Conventie, cota actuala 1/2, cota initiala 1/2 1) NEGRET IRINA ECATERINA

C. Partea III. SARCINI .

Inscrieri privind dezmembramintele dreptului de proprietate, drepturi reale de garanție și sarcini	Referințe
NU SUNT	

Anexa Nr. 1 La Partea I

Teren

Nr cadastral	Suprafața (mp)*	Observații / Referințe
31871	Din acte: 55.100 Masurata: 53.975	

* Suprafața este determinată în planul de proiecție Stereo 70.

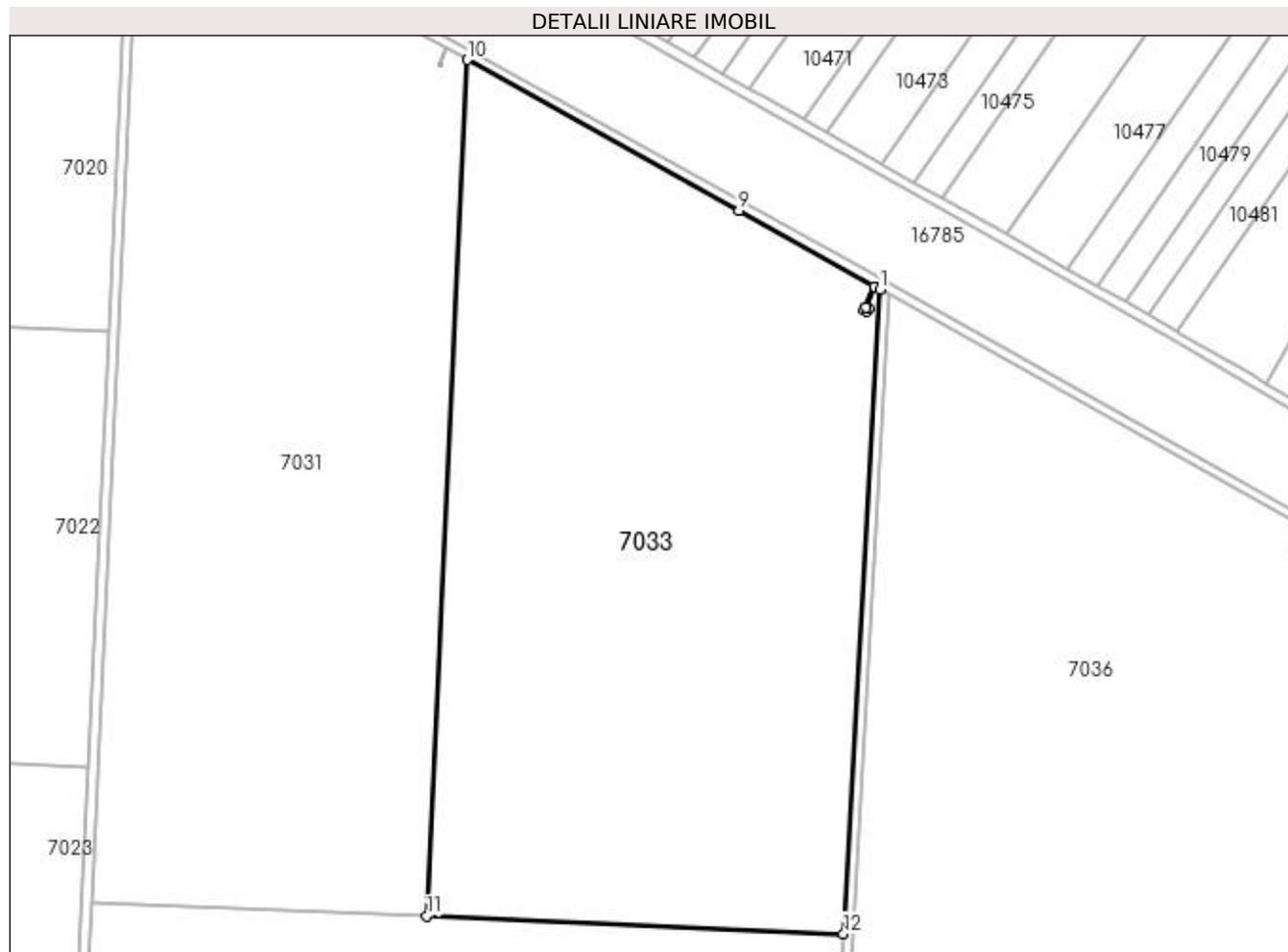

Date referitoare la teren

Crt	Categorie folosință	Intra vilan	Suprafața (mp)	Tarla	Parcelă	Nr. topo	Observații / Referințe
1	arabil	NU	53.975	47	7	-	LOT 2

Lungime Segmente

1) Valorile lungimilor segmentelor sunt obținute din proiecție în plan.

Punct început	X / Y	Punct sfârșit	X / Y	Lungime segment (** (m)
1	353.068,443 291.915,183	2	353.066,075 291.916,512	2.715
2	353.066,075 291.916,512	3	353.062,467 291.907,905	9.333
3	353.062,467 291.907,905	4	353.063,67 291.907,23	1.379
4	353.063,67 291.907,23	5	353.062,985 291.906,009	1.4

Punct început	X / Y	Punct sfârșit	X / Y	Lungime segment (** (m)
5	353.062,985 291.906,009	6	353.061,764 291.906,694	1.4
6	353.061,764 291.906,694	7	353.062,449 291.907,915	1.4
7	353.062,449 291.907,915	8	353.066,057 291.916,522	9.333
8	353.066,057 291.916,522	9	353.010,285 291.947,859	63.973
9	353.010,285 291.947,859	10	352.898,553 292.010,549	128.117
10	352.898,553 292.010,549	11	352.881,829 291.655,159	355.783
11	352.881,829 291.655,159	12	353.053,394 291.647,837	171.721
12	353.053,394 291.647,837	1	353.068,443 291.915,183	267.769

** Lungimile segmentelor sunt determinate în planul de proiecție Stereo 70 și sunt rotunjite la 1 milimetru.

*** Distanța dintre puncte este formată din segmente cumulate ce sunt mai mici decât valoarea 1 milimetru.

**DATE DESPRE IMOBILUL NR. 7034**

Oficiul de Cadastru și Publicitate Imobiliară DOLJ
Biroul de Cadastru și Publicitate Imobiliară Craiova

A. Partea I. Descrierea imobilului

TEREN Extravilan

Adresa: Jud. Dolj, T47, P7/1

Nr. Crt	Nr cadastral Nr. topografic	Suprafața* (mp)	Observații / Referințe
A1		2	Sector cadastral:17 Teren neimprejmuit; Teren pe care este amplasat stalp electric

B. Partea II. Proprietari și acte

Inscrieri privitoare la dreptul de proprietate și alte drepturi reale		Referințe
/		
Act Normativ nr. LEGEA 7, din 13/03/1996 emis de PARLAMENTUL ROMANIEI;		
B1	Inscrierea provizorie, drept de PROPRIETATE, dobandit prin Lege, cota actuala 1/1, cota initiala 1/1 1) NEIDENTIFICAT NEIDENTIFICAT	A1

C. Partea III. SARCINI .

Inscrieri privind dezmembramintele dreptului de proprietate, drepturi reale de garanție și sarcini	Referințe
NU SUNT	

Anexa Nr. 1 La Partea I

Teren

Nr cadastral	Suprafața (mp)*	Observații / Referințe
	2	Teren pe care este amplasat stalp electric

* Suprafața este determinată în planul de proiecție Stereo 70.

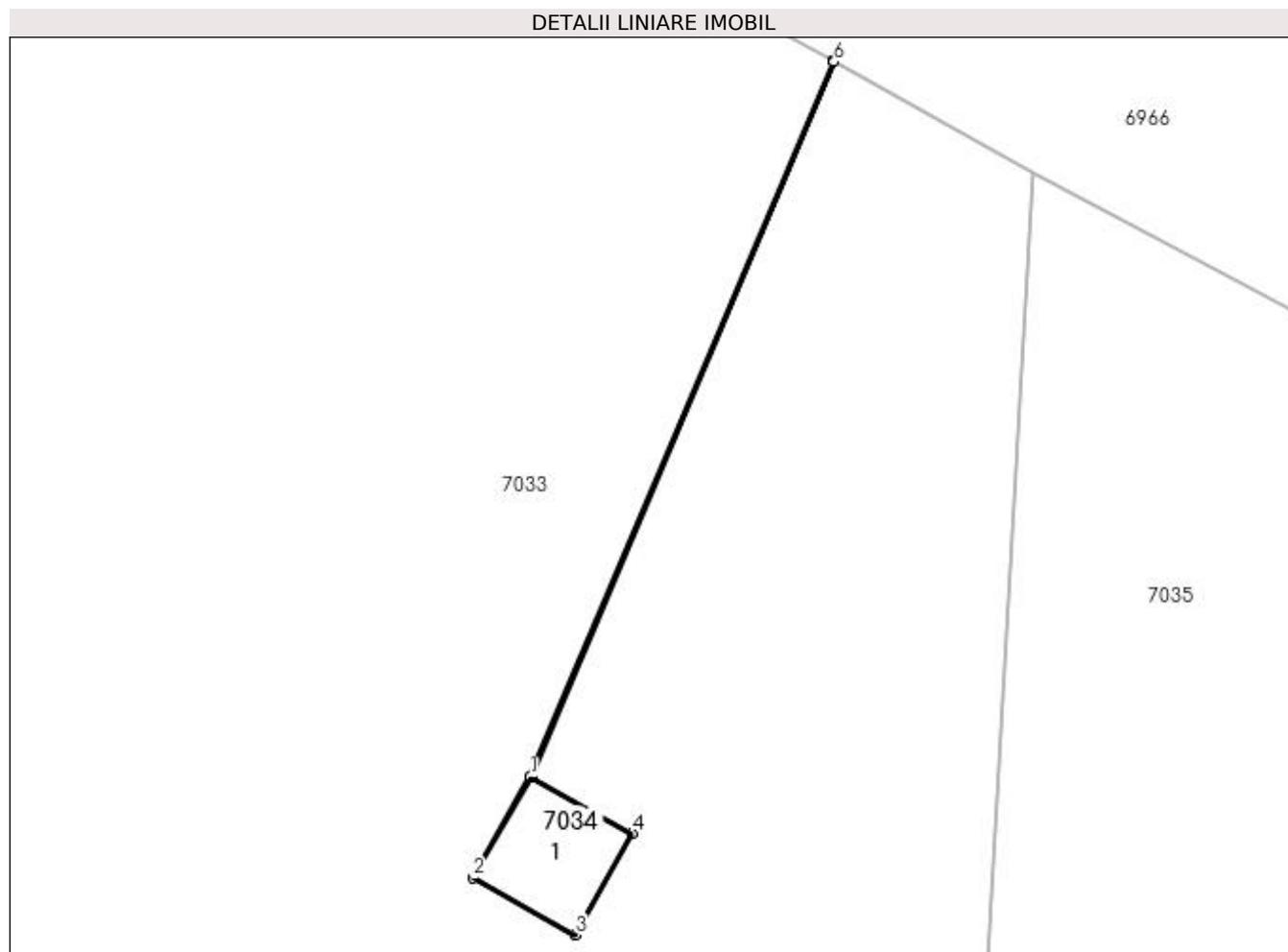

Date referitoare la teren

Crt	Categorie folosință	Intra vilan	Suprafața (mp)	Tarla	Parcelă	Nr. topo	Observații / Referințe
1	curți constructii	NU	2	47	7/1	-	

Date referitoare la construcții

Crt	Număr	Destinație construcție	Supraf. (mp)	Situație juridică	Observații / Referințe
A1.1		construcții industriale și edilitare	2	Fara acte	Nr. niveluri:1; S. construita la sol:2 mp; S. construita desfasurata:2 mp; Stalp electric din beton

Lungime Segmente

1) Valorile lungimilor segmentelor sunt obținute din proiecție în plan.

Punct început	X / Y	Punct sfârșit	X / Y	Lungime segment (** (m)
1	353.062,449 291.907,915	2	353.061,764 291.906,694	1.4
2	353.061,764 291.906,694	3	353.062,985 291.906,009	1.4
3	353.062,985 291.906,009	4	353.063,67 291.907,23	1.4

Punct început	X / Y	Punct sfârșit	X / Y	Lungime segment (** (m)
4	353.063,67 291.907,23	5	353.062,467 291.907,905	1.379
5	353.062,467 291.907,905	6	353.066,075 291.916,512	9.333
6	353.066,075 291.916,512	7	353.066,057 291.916,522	0.021
7	353.066,057 291.916,522	1	353.062,449 291.907,915	9.333

** Lungimile segmentelor sunt determinate în planul de proiecție Stereo 70 și sunt rotunjite la 1 milimetru.

*** Distanța dintre puncte este formată din segmente cumulate ce sunt mai mici decât valoarea 1 milimetru.

**DATE DESPRE IMOBILUL NR. 7035**

Oficiul de Cadastru și Publicitate Imobiliară DOLJ
Biroul de Cadastru și Publicitate Imobiliară Craiova

A. Partea I. Descrierea imobilului

TEREN Extravilan

Adresa: Jud. Dolj, De 651

Nr. Crt	Nr cadastral Nr. topografic	Suprafața* (mp)	Observații / Referințe
A1		7.563	Sector cadastral:17 Teren neimprejmuit;

B. Partea II. Proprietari și acte

Inscrieri privitoare la dreptul de proprietate și alte drepturi reale		Referințe
/		
Act Normativ nr. LEGEA 7, din 13/03/1996 emis de PARLAMENTUL ROMANIEI;		
B1	Inscrierea provizorie, drept de PROPRIETATE, dobandit prin Lege, cota actuala 1/1, cota initiala 1/1 1) NEIDENTIFICAT NEIDENTIFICAT	A1

C. Partea III. SARCINI .

Inscrieri privind dezmembramintele dreptului de proprietate, drepturi reale de garanție și sarcini	Referințe
NU SUNT	

Anexa Nr. 1 La Partea I

Teren

Nr cadastral	Suprafața (mp)*	Observații / Referințe
	7.563	

* Suprafața este determinată în planul de proiecție Stereo 70.

DETALII LINIARE IMOBIL

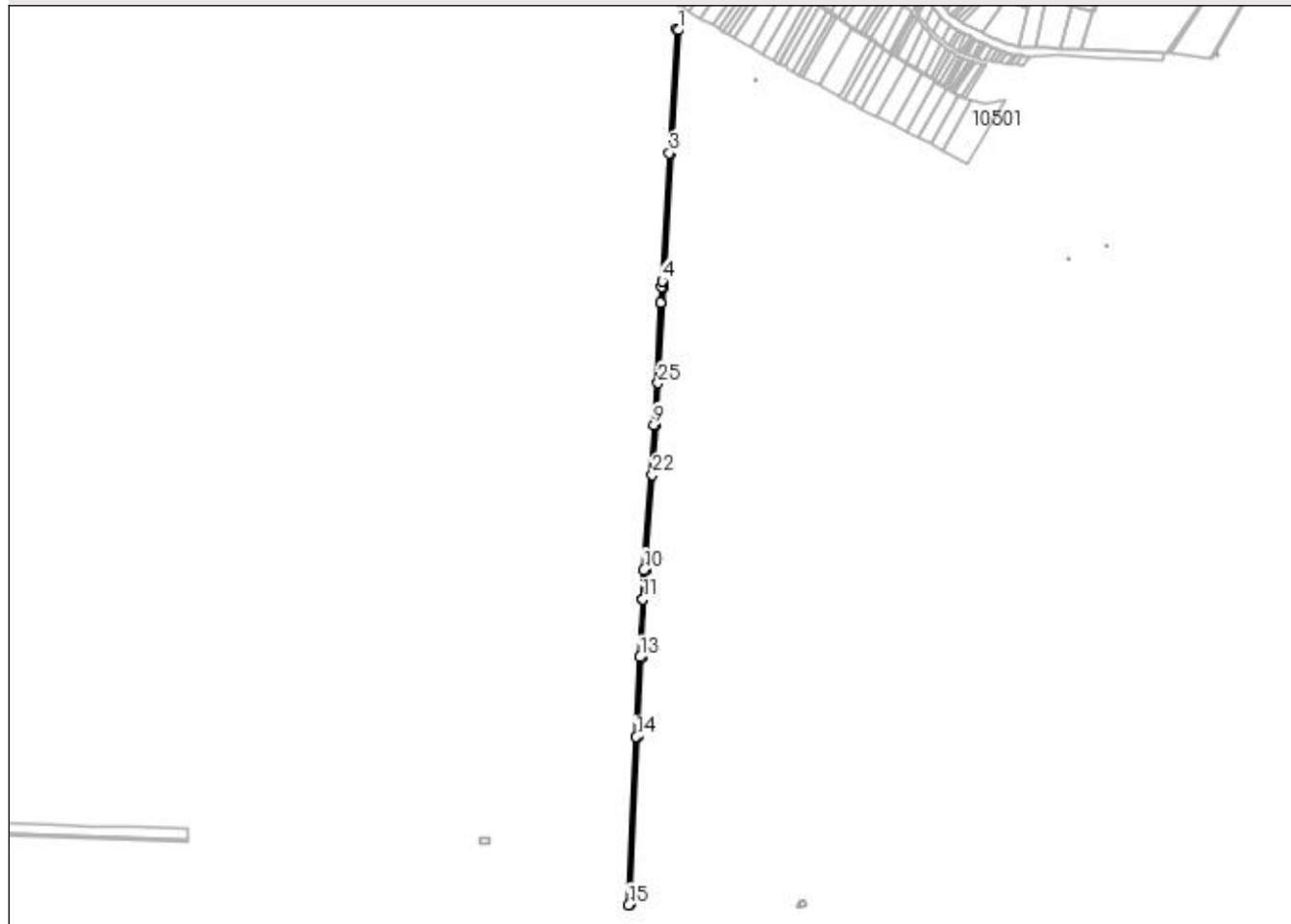

Date referitoare la teren

Crt	Categorie folosință	Intra vilan	Suprafața (mp)	Tarla	Parcelă	Nr. topo	Observații / Referințe
1	drum	NU	7.563	-	De 651	-	

Lungime Segmente

1) Valorile lungimilor segmentelor sunt obținute din proiecție în plan.

Punct început	X / Y	Punct sfârșit	X / Y	Lungime segment (** (m)
1	353.072,332 291.913,093	2	353.068,443 291.915,183	4.415
3	353.053,394 291.647,837	4	353.037,68 291.372,071	276.213
5	353.037,65 291.371,529	6	353.036,985 291.359,857	11.691
7	353.034,81 291.325,721	8	353.034,766 291.324,932	0.79
9	353.020,372 291.061,825	10	352.998,999 290.749,159	313.396

Punct început	X / Y	Punct sfârșit	X / Y	Lungime segment (** (m)
2	353.068,443 291.915,183	3	353.053,394 291.647,837	267.769
4	353.037,68 291.372,071	5	353.037,65 291.371,529	0.543
6	353.036,985 291.359,857	7	353.034,81 291.325,721	34.205
8	353.034,766 291.324,932	9	353.020,372 291.061,825	263.5
10	352.998,999 290.749,159	11	352.996,098 290.685,704	63.521

Punct început	X / Y	Punct sfârșit	X / Y	Lungime segment (** (m)
11	352.996,098 290.685,704	12	352.996,076 290.685,227	0.478
13	352.990,583 290.560,719	14	352.982,699 290.388,724	172.176
15	352.966,306 290.025,983	16	352.970,364 290.027,194	4.235
17	352.986,695 290.388,545	18	352.994,288 290.558,506	170.131
19	352.994,379 290.560,548	20	353.002,922 290.747,37	187.017
21	353.002,994 290.748,946	22	353.017,005 290.954,23	205.762
23	353.024,333 291.061,584	24	353.024,574 291.065,905	4.328
25	353.029,361 291.151,624	26	353.040,971 291.359,513	208.213
27	353.040,996 291.359,905	28	353.057,387 291.647,601	288.163

Punct început	X / Y	Punct sfârșit	X / Y	Lungime segment (** (m)
12	352.996,076 290.685,227	13	352.990,583 290.560,719	124.629
14	352.982,699 290.388,724	15	352.966,306 290.025,983	363.111
16	352.970,364 290.027,194	17	352.986,695 290.388,545	361.72
18	352.994,288 290.558,506	19	352.994,379 290.560,548	2.044
20	353.002,922 290.747,37	21	353.002,994 290.748,946	1.578
22	353.017,005 290.954,23	23	353.024,333 291.061,584	107.604
24	353.024,574 291.065,905	25	353.029,361 291.151,624	85.853
26	353.040,971 291.359,513	27	353.040,996 291.359,905	0.393
28	353.057,387 291.647,601	1	353.072,332 291.913,093	265.912

** Lungimile segmentelor sunt determinate în planul de proiecție Stereo 70 și sunt rotunjite la 1 milimetru.

*** Distanța dintre puncte este formată din segmente cumulate ce sunt mai mici decât valoarea 1 milimetru.

**DATE DESPRE IMOBILUL NR. 7036**

Oficiul de Cadastru și Publicitate Imobiliară DOLJ
Biroul de Cadastru și Publicitate Imobiliară Craiova

A. Partea I. Descrierea imobilului

TEREN Extravilan

Adresa: Jud. Dolj, T47, P6

Nr. Crt	Nr cadastral Nr. topografic	Suprafața* (mp)	Observații / Referințe
A1	36558	Din acte: 128.600 Masurata: 124.628	Sector cadastral:17 Teren neimprejmuit;

B. Partea II. Proprietari și acte

Inscrieri privitoare la dreptul de proprietate și alte drepturi reale		Referințe
189904 / 24/09/2020		
Act Administrativ nr. TDP NR. 4146-47911, din 10/01/2001 emis de CJ DOLJ;		
B1	Intabulare, drept de PROPRIETATE, dobandit prin Reconstituire, cota actuala 1/1, cota initiala 1/1 1) BIRCU IVONE ANGELICA 2) NEGRET IRINA ECATERINA	A1
244844 / 02/12/2020		
Act Administrativ nr. REFERAT 16926/SC, din 02/12/2020 emis de SERVICIUL CADASTRU 16926;		
B2	Se notează recepția propunerii de dezmembrare(dezlipire) a imobilului din prezenta carte funciară în imobilele cu numerele cadastrale: nr. 36583 , nr. 36584	A1

C. Partea III. SARCINI .

Inscrieri privind dezmembramintele dreptului de proprietate, drepturi reale de garanție și sarcini	Referințe
NU SUNT	

Anexa Nr. 1 La Partea I

Teren

Nr cadastral	Suprafața (mp)*	Observații / Referințe
36558	Din acte: 128.600 Masurata: 124.628	

* Suprafața este determinată în planul de proiecție Stereo 70.

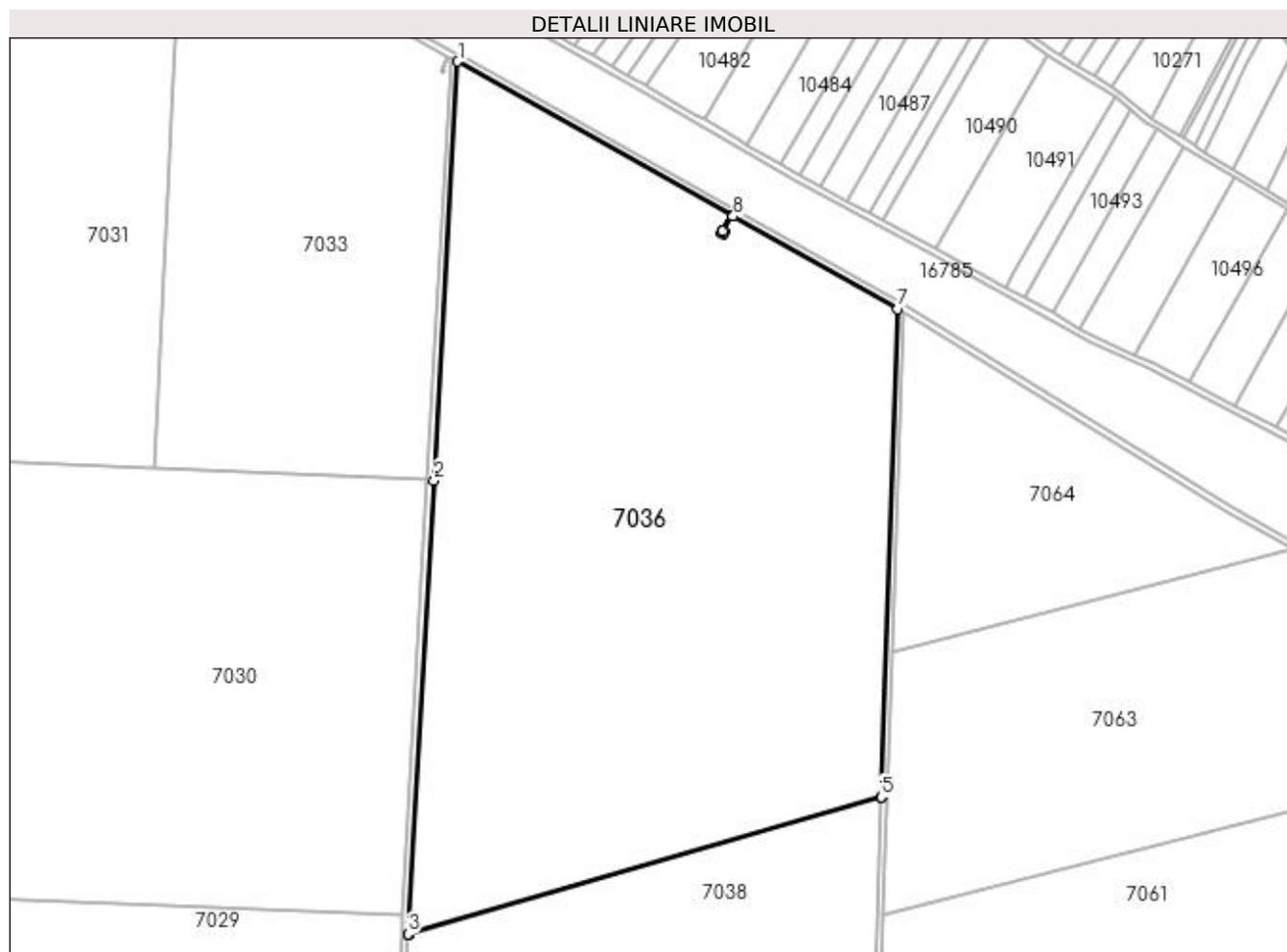

Date referitoare la teren

Crt	Categorie folosință	Intravilan	Suprafața (mp)	Tarla	Parcelă	Nr. topo	Observații / Referințe
1	arabil	NU	124.628	47	6	-	

Lungime Segmente

1) Valorile lungimilor segmentelor sunt obținute din proiecție în plan.

Punct început	X / Y	Punct sfârșit	X / Y	Lungime segment (** (m)
1	353.072,332 291.913,093	2	353.057,387 291.647,601	265.912
2	353.057,387 291.647,601	3	353.040,996 291.359,905	288.163
3	353.040,996 291.359,905	4	353.040,971 291.359,513	0.393
4	353.040,971 291.359,513	5	353.338,663 291.446,798	310.224

Punct început	X / Y	Punct sfârșit	X / Y	Lungime segment (** (m)
5	353.338,663 291.446,798	6	353.338,666 291.446,9	0.102
6	353.338,666 291.446,9	7	353.349,028 291.756,269	309.542
7	353.349,028 291.756,269	8	353.245,566 291.814,909	118.924
8	353.245,566 291.814,909	9	353.244,44 291.815,547	1.294
9	353.244,44 291.815,547	10	353.238,808 291.805,611	11.421
10	353.238,808 291.805,611	11	353.239,923 291.804,798	1.38
11	353.239,923 291.804,798	12	353.239,098 291.803,667	1.4
12	353.239,098 291.803,667	13	353.237,967 291.804,492	1.4
13	353.237,967 291.804,492	14	353.238,792 291.805,623	1.4
14	353.238,792 291.805,623	15	353.244,422 291.815,557	11.418
15	353.244,422 291.815,557	1	353.072,332 291.913,093	197.809

** Lungimile segmentelor sunt determinate în planul de proiecție Stereo 70 și sunt rotunjite la 1 milimetru.

*** Distanța dintre puncte este formată din segmente cumulate ce sunt mai mici decât valoarea 1 milimetru.

**DATE DESPRE IMOBILUL NR. 7037**

Oficiul de Cadastru și Publicitate Imobiliară DOLJ
Biroul de Cadastru și Publicitate Imobiliară Craiova

A. Partea I. Descrierea imobilului

TEREN Extravilan

Adresa: Jud. Dolj, Jud. Dolj, "LEA 110 kV Cetate-Galicea", Stalp nr. 46

Nr. Crt	Nr cadastral Nr. topografic	Suprafața* (mp)	Observații / Referințe
A1	33004	Din acte: 694 Masurata: 2	Sector cadastral:17 Teren neimpregmuit;

B. Partea II. Proprietari și acte

Inscrieri privitoare la dreptul de proprietate și alte drepturi reale	Referințe	
71096 / 25/05/2016		
Act Normativ nr. Decret nr 17, din 01/01/1973 emis de PRESEDINTELE REPUBLICII SOCIALISTE ROMANIA (Declaratia nr. RO10-52800/25-09-2015 - S.C. CEZ DISTRIBUTIE SA, CERERE REEXAMINARE NR.71096 din 25.05.2016);		
B1	Intabulare, drept de PROPRIETATEUrmare a aditerii reexaminării nr. 71096/25.05.2016 la încheierea de carte funciară nr.52840/14.04.2016, dobandit prin Lege, cota actuala 1/1, cota initiala 1/1 1) STATUL ROMÂN - DOMENIUL PUBLIC , CIF:999999999999	A1
Act Administrativ nr. Contract de concesiune nr 6, din 20/06/2005 emis de MINISTERUL ECONOMIEI COMERTULUI (SI FDFEE ELECTRICA OLTENIA);		
B2	Intabulare, drept de CONCESIUNEUrmare a aditerii reexaminării nr. 71096/25.05.2016 la încheierea de carte funciară nr.52840/14.04.2016, dobandit prin Conventie, cota actuala 1/1, cota initiala 1/1 1) SC CEZ DISTRIBUTIE SA , CIF:999999999999	A1

C. Partea III. SARCINI .

Inscrieri privind dezmembramintele dreptului de proprietate, drepturi reale de garanție și sarcini	Referințe
NU SUNT	

Anexa Nr. 1 La Partea I

Teren

Nr cadastral	Suprafața (mp)*	Observații / Referințe
33004	Din acte: 694 Masurata: 2	

* Suprafața este determinată în planul de proiecție Stereo 70.

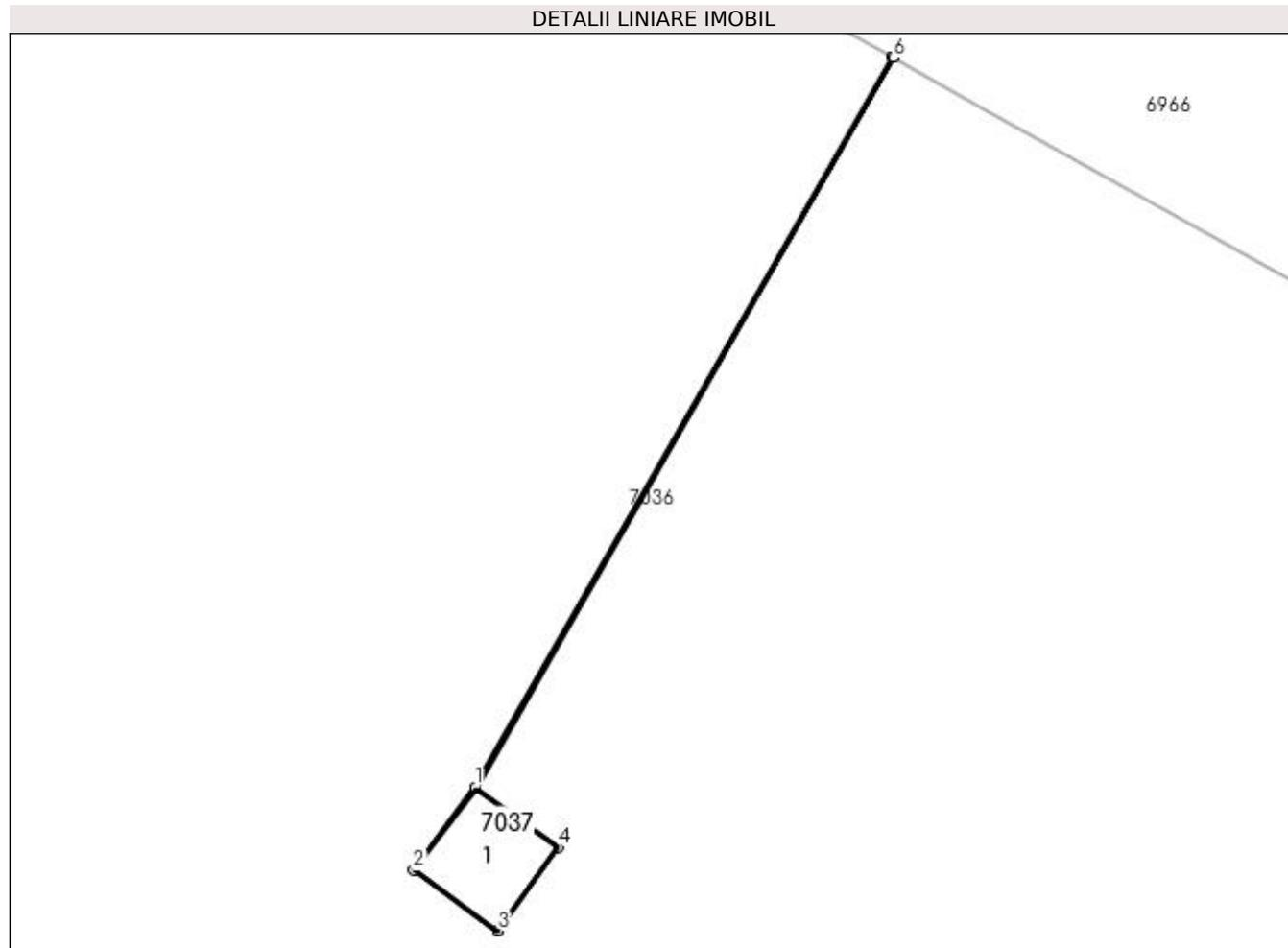

Date referitoare la teren

Crt	Categorie folosință	Intra vilan	Suprafața (mp)	Tarla	Parcelă	Nr. topo	Observații / Referințe
1	curți constructii	NU	2	47	-	-	TEREN PE CARE ESTE AMPLASAT STALPUL NR.46 "LEA 110 kV Cetate-Galicea"

Date referitoare la construcții

Crt	Număr	Destinație construcție	Supraf. (mp)	Situație juridică	Observații / Referințe
A1.1		construcții industriale și edilitare	2	Fara acte	Nr. niveluri:1; S. construita la sol:2 mp; S. construita desfasurata:2 mp; TEREN PE CARE ESTE AMPLASAT STALPUL NR.46 "LEA 110 kV Cetate-Galicea"

Lungime Segmente

1) Valorile lungimilor segmentelor sunt obținute din proiecție în plan.

Punct început	X / Y	Punct sfârșit	X / Y	Lungime segment (** (m)
1	353.238,792 291.805,623	2	353.237,967 291.804,492	1.4
2	353.237,967 291.804,492	3	353.239,098 291.803,667	1.4

Punct început	X / Y	Punct sfârșit	X / Y	Lungime segment (** (m)
3	353.239,098 291.803,667	4	353.239,923 291.804,798	1.4
4	353.239,923 291.804,798	5	353.238,808 291.805,611	1.38
5	353.238,808 291.805,611	6	353.244,44 291.815,547	11.421
6	353.244,44 291.815,547	7	353.244,422 291.815,557	0.021
7	353.244,422 291.815,557	1	353.238,792 291.805,623	11.418

** Lungimile segmentelor sunt determinate în planul de proiecție Stereo 70 și sunt rotunjite la 1 milimetru.

*** Distanța dintre puncte este formată din segmente cumulate ce sunt mai mici decât valoarea 1 milimetru.

**DATE DESPRE IMOBILUL NR. 7038**

Oficiul de Cadastru și Publicitate Imobiliară DOLJ
Biroul de Cadastru și Publicitate Imobiliară Craiova

A. Partea I. Descrierea imobilului

TEREN Extravilan

Adresa: Jud. Dolj, T47, P5

Nr. Crt	Nr cadastral Nr. topografic	Suprafața* (mp)	Observații / Referințe
A1		Din acte: 63.700 Masurata: 61.727	Sector cadastral:17 Teren neimprejmuit; Procent de diminuare de 3.10%

B. Partea II. Proprietari și acte

Inscrieri privitoare la dreptul de proprietate și alte drepturi reale		Referințe
/		
Act Administrativ nr. TDP Nr. 4160-47911, din 10/01/2001 emis de CJ Dolj;		
B1	Intabulare, drept de PROPRIETATE, dobândit prin Reconstituire, cota actuala 1/1, cota initiala 1/1 1) GISCAN ASINETA, LIPSA CNP 2) PLESCA MARGARETA IULIA, LIPSA CNP 3) GISCAN MIHAIL-GRIGORE, LIPSA CNP	A1

C. Partea III. SARCINI .

Inscrieri privind dezmembramintele dreptului de proprietate, drepturi reale de garanție și sarcini	Referințe
NU SUNT	

Anexa Nr. 1 La Partea I

Teren

Nr cadastral	Suprafața (mp)*	Observații / Referințe
	Din acte: 63.700 Masurata: 61.727	Procent de diminuare de 3.10%

* Suprafața este determinată în planul de proiecție Stereo 70.

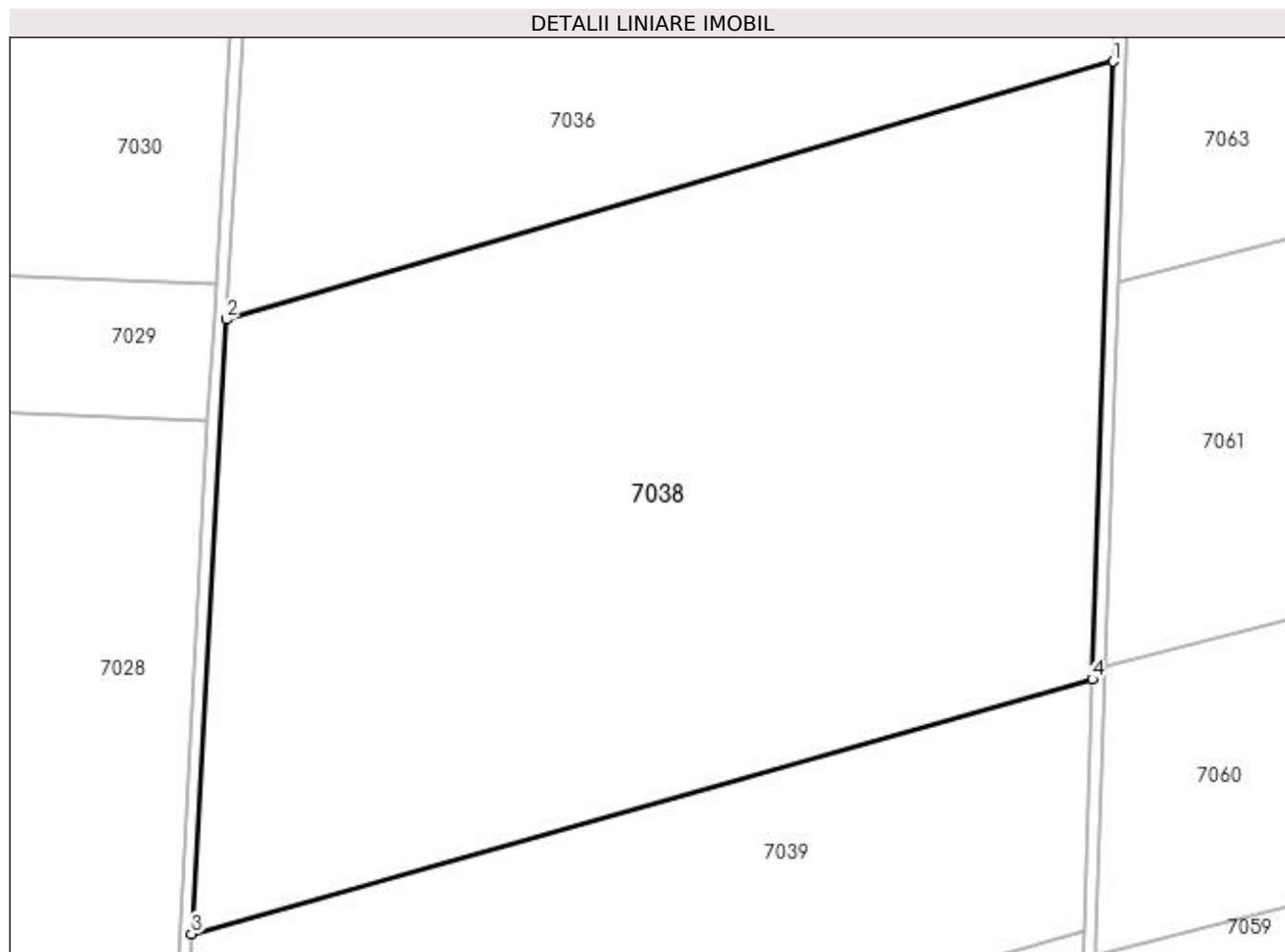

Date referitoare la teren

Crt	Categorie folosință	Intravilan	Suprafața (mp)	Tarla	Parcelă	Nr. topo	Observații / Referințe
1	arabil	NU	61.727	47	5	-	

Lungime Segmente

1) Valorile lungimilor segmentelor sunt obținute din proiecție în plan.

Punct început	X / Y	Punct sfârșit	X / Y	Lungime segment (** (m)
1	353.338,663 291.446,798	2	353.040,971 291.359,513	310.224
2	353.040,971 291.359,513	3	353.029,361 291.151,624	208.213
3	353.029,361 291.151,624	4	353.331,662 291.237,788	314.341
4	353.331,662 291.237,788	1	353.338,663 291.446,798	209.127

**** Lungimile segmentelor sunt determinate în planul de proiecție Stereo 70 și sunt rotunjite la 1 milimetru.**

***** Distanța dintre puncte este formată din segmente cumulate ce sunt mai mici decât valoarea 1 milimetru.**

**DATE DESPRE IMOBILUL NR. 7039**

Oficiul de Cadastru și Publicitate Imobiliară DOLJ
Biroul de Cadastru și Publicitate Imobiliară Craiova

A. Partea I. Descrierea imobilului

TEREN Extravilan

Adresa: Jud. Dolj, T47, P4

Nr. Crt	Nr cadastral Nr. topografic	Suprafața* (mp)	Observații / Referințe
A1		Din acte: 26.400 Masurata: 25.582	Sector cadastral:17 Teren neimprejmuit; Procent de diminuare de 3.10%

B. Partea II. Proprietari și acte

Inscrieri privitoare la dreptul de proprietate și alte drepturi reale		Referințe
/		
Act Administrativ nr. TDP Nr. 4206-48619, din 25/10/2001 emis de CJ Dolj;		
B1	Intabulare, drept de PROPRIETATE, dobandit prin Reconstituire, cota actuala 1/1, cota initiala 1/1 1) DASCALU AUREL , LIPSA CNP	A1

C. Partea III. SARCINI .

Inscrieri privind dezmembramintele dreptului de proprietate, drepturi reale de garanție și sarcini	Referințe
NU SUNT	

Anexa Nr. 1 La Partea I

Teren

Nr cadastral	Suprafața (mp)*	Observații / Referințe
	Din acte: 26.400 Masurata: 25.582	Procent de diminuare de 3.10%

* Suprafața este determinată în planul de proiecție Stereo 70.

DETALII LINIARE IMOBIL

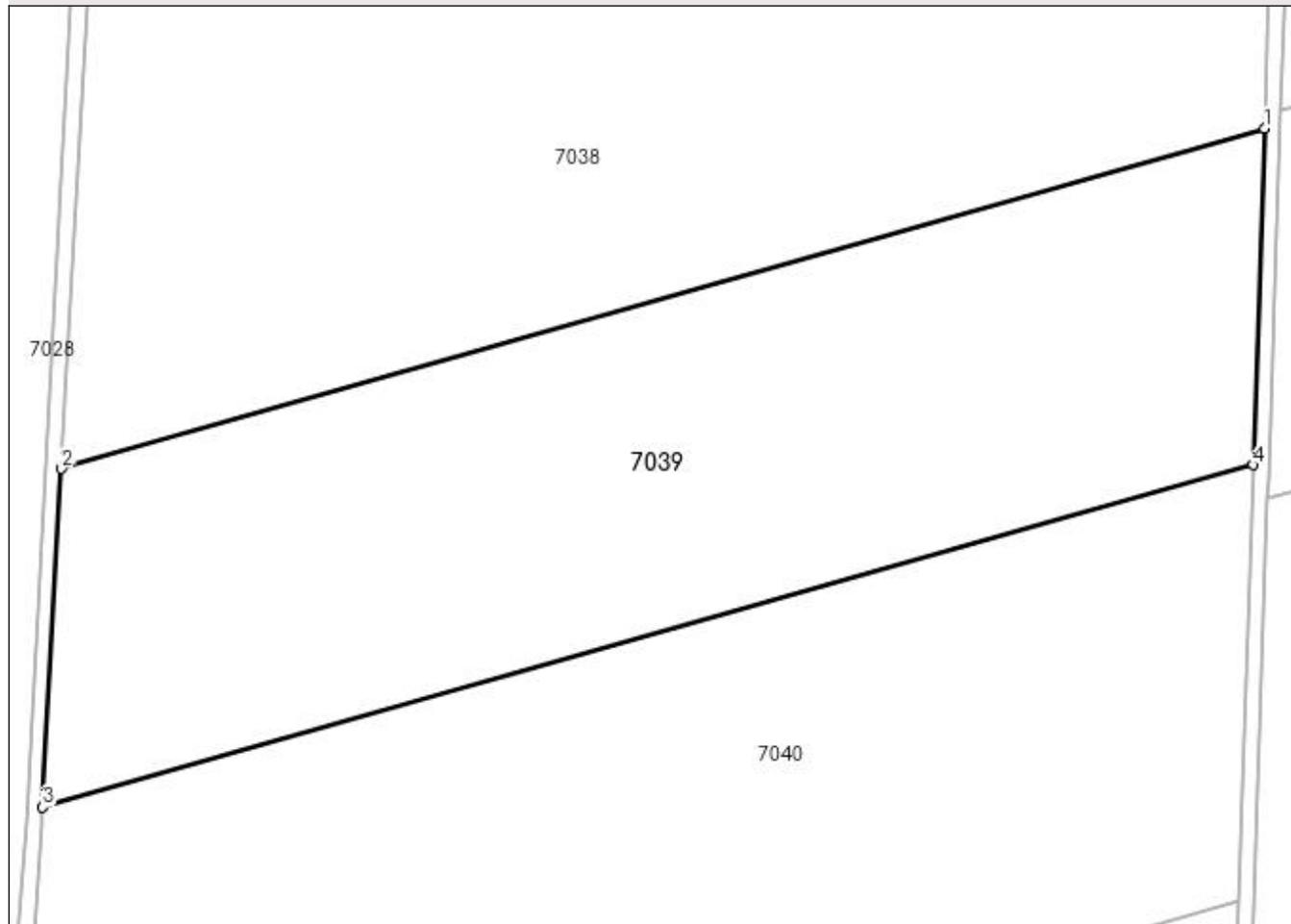

Date referitoare la teren

Crt	Categorie folosință	Intra vilan	Suprafața (mp)	Tarla	Parcelă	Nr. topo	Observații / Referințe
1	arabil	NU	25.582	47	4	-	

Lungime Segmente

1) Valorile lungimilor segmentelor sunt obținute din proiecție în plan.

Punct început	X / Y	Punct sfârșit	X / Y	Lungime segment (** (m)
1	353.331,662 291.237,788	2	353.029,361 291.151,624	314.341
2	353.029,361 291.151,624	3	353.024,574 291.065,905	85.853
3	353.024,574 291.065,905	4	353.328,809 291.152,621	316.352
4	353.328,809 291.152,621	1	353.331,662 291.237,788	85.215

**** Lungimile segmentelor sunt determinate în planul de proiecție Stereo 70 și sunt rotunjite la 1 milimetru.**

***** Distanța dintre puncte este formată din segmente cumulate ce sunt mai mici decât valoarea 1 milimetru.**

**DATE DESPRE IMOBILUL NR. 7040**

Oficiul de Cadastru și Publicitate Imobiliară DOLJ
Biroul de Cadastru și Publicitate Imobiliară Craiova

A. Partea I. Descrierea imobilului

TEREN Extravilan

Adresa: Jud. Dolj, T47, P3

Nr. Crt	Nr cadastral Nr. topografic	Suprafața* (mp)	Observații / Referințe
A1		Din acte: 34.600 Masurata: 33.528	Sector cadastral:17 Teren neimprejmuit; Procent de diminuare de 3.10%

B. Partea II. Proprietari și acte

Inscrieri privitoare la dreptul de proprietate și alte drepturi reale		Referințe
/		
Act Administrativ nr. TDP Nr. 4141-47911, din 10/01/2001 emis de CJ Dolj;		
B1	Intabulare, drept de PROPRIETATE, dobandit prin Reconstituire, cota actuala 1/1, cota initiala 1/1 1) TANASOIU SABINA, LIPSA CNP	A1

C. Partea III. SARCINI .

Inscrieri privind dezmembramintele dreptului de proprietate, drepturi reale de garanție și sarcini	Referințe
NU SUNT	

Anexa Nr. 1 La Partea I

Teren

Nr cadastral	Suprafața (mp)*	Observații / Referințe
	Din acte: 34.600 Masurata: 33.528	Procent de diminuare de 3.10%

* Suprafața este determinată în planul de proiecție Stereo 70.

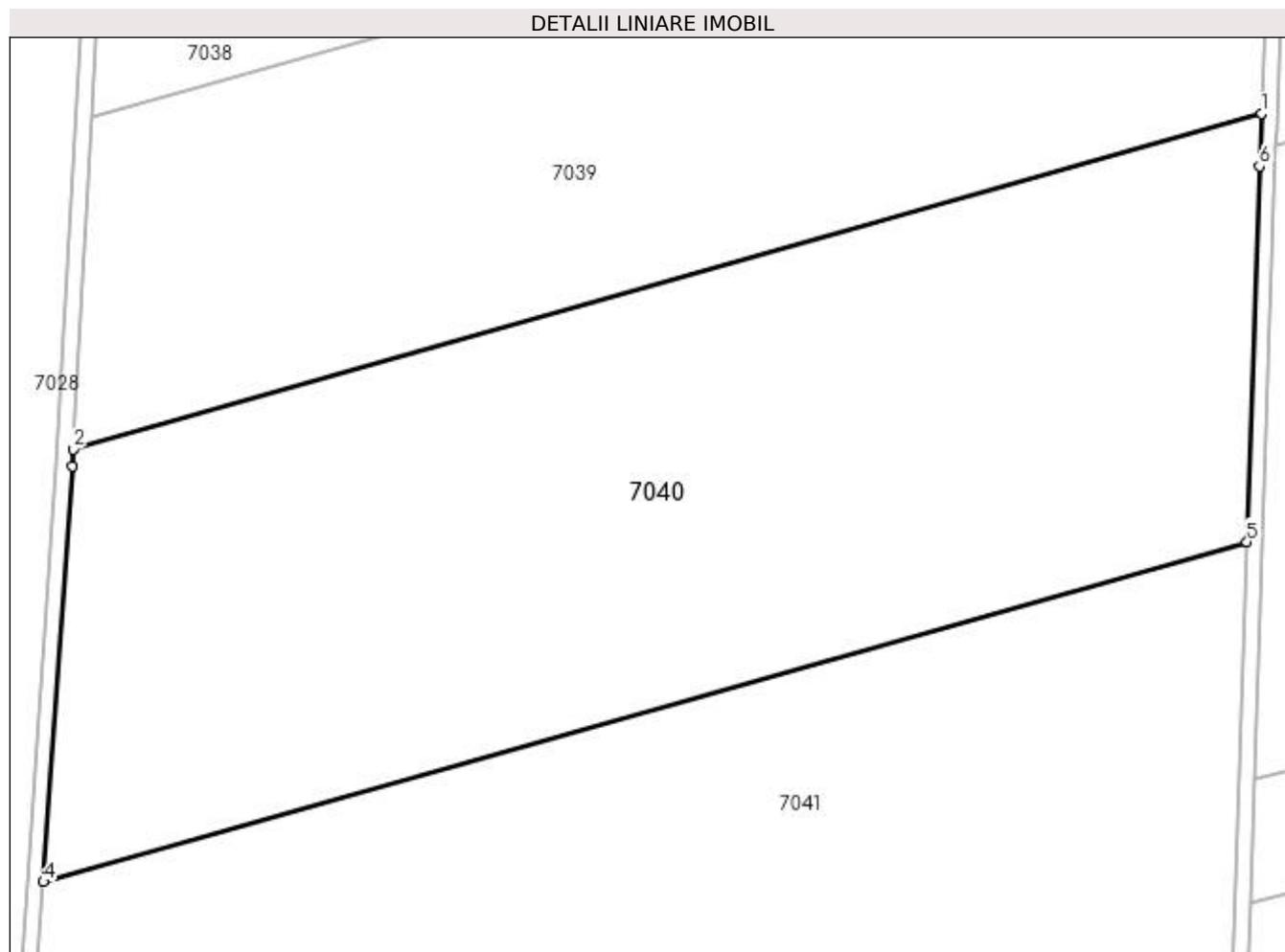

Date referitoare la teren

Crt	Categorie folosință	Intravilan	Suprafața (mp)	Tarla	Parcelă	Nr. topo	Observații / Referințe
1	arabil	NU	33.528	47	3	-	

Lungime Segmente

1) Valorile lungimilor segmentelor sunt obținute din proiecție în plan.

Punct început	X / Y	Punct sfârșit	X / Y	Lungime segment (** (m)
1	353.328,809 291.152,621	2	353.024,574 291.065,905	316.352
2	353.024,574 291.065,905	3	353.024,333 291.061,584	4.328
3	353.024,333 291.061,584	4	353.017,005 290.954,23	107.604
4	353.017,005 290.954,23	5	353.325,105 291.042,047	320.371

Punct început	X / Y	Punct sfârșit	X / Y	Lungime segment (** (m)
5	353.325,105 291.042,047	6	353.328,352 291.138,971	96.978
6	353.328,352 291.138,971	1	353.328,809 291.152,621	13.658

** Lungimile segmentelor sunt determinate în planul de proiecție Stereo 70 și sunt rotunjite la 1 milimetru.

*** Distanța dintre puncte este formată din segmente cumulate ce sunt mai mici decât valoarea 1 milimetru.

**DATE DESPRE IMOBILUL NR. 7041**

Oficiul de Cadastru și Publicitate Imobiliară DOLJ
Biroul de Cadastru și Publicitate Imobiliară Craiova

A. Partea I. Descrierea imobilului

TEREN Extravilan

Adresa: Jud. Dolj, T47, P2

Nr. Crt	Nr cadastral Nr. topografic	Suprafața* (mp)	Observații / Referințe
A1		Din acte: 65.000 Masurata: 62.988	Sector cadastral:17 Teren neimprejmuit; Procent de diminuare de 3.10%

B. Partea II. Proprietari și acte

Inscrieri privitoare la dreptul de proprietate și alte drepturi reale		Referințe
/		
Act Administrativ nr. TDP Nr. 4157-47911, din 10/01/2001 emis de CJ Dolj;		
B1	Intabulare, drept de PROPRIETATE, dobandit prin Reconstituire, cota actuala 1/1, cota initiala 1/1 1) IURES GOGU , LIPSA CNP 2) POPA EMILIA , LIPSA CNP 3) SIMA EMILIA , LIPSA CNP	A1

C. Partea III. SARCINI .

Inscrieri privind dezmembramintele dreptului de proprietate, drepturi reale de garanție și sarcini	Referințe
NU SUNT	

Anexa Nr. 1 La Partea I

Teren

Nr cadastral	Suprafața (mp)*	Observații / Referințe
	Din acte: 65.000 Masurata: 62.988	Procent de diminuare de 3.10%

* Suprafața este determinată în planul de proiecție Stereo 70.

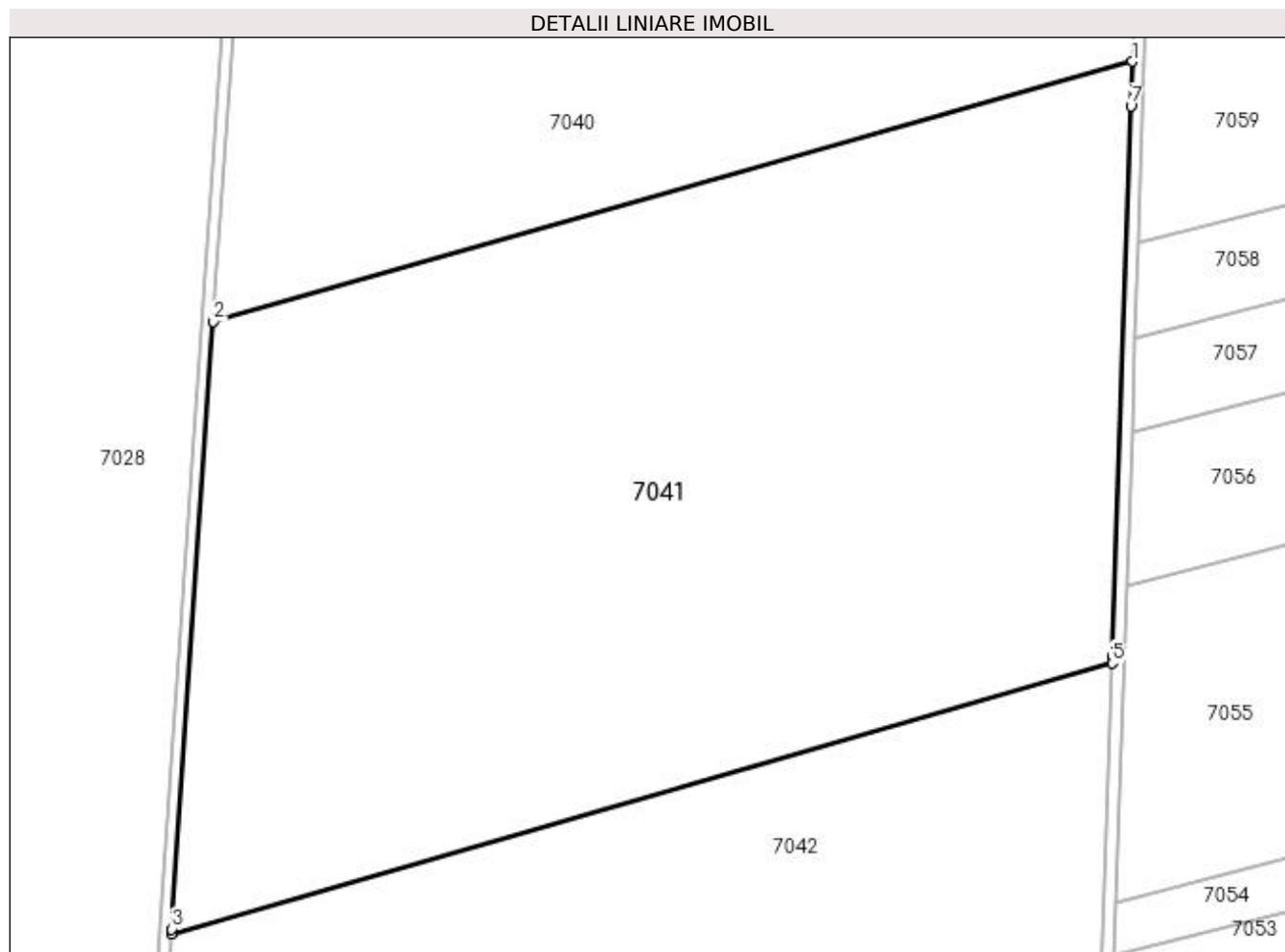

Date referitoare la teren

Crt	Categorie folosință	Intravilan	Suprafața (mp)	Tarla	Parcelă	Nr. topo	Observații / Referințe
1	arabil	NU	62.988	47	2	-	

Lungime Segmente

1) Valorile lungimilor segmentelor sunt obținute din proiecție în plan.

Punct început	X / Y	Punct sfârșit	X / Y	Lungime segment (** (m)
1	353.325,105 291.042,047	2	353.017,005 290.954,23	320.371
2	353.017,005 290.954,23	3	353.002,994 290.748,946	205.762
3	353.002,994 290.748,946	4	353.002,922 290.747,37	1.578
4	353.002,922 290.747,37	5	353.318,3 290.838,817	328.368

Punct început	X / Y	Punct sfârșit	X / Y	Lungime segment (** (m)
5	353.318,3 290.838,817	6	353.318,377 290.841,162	2.346
6	353.318,377 290.841,162	7	353.324,602 291.027,025	185.967
7	353.324,602 291.027,025	1	353.325,105 291.042,047	15.03

** Lungimile segmentelor sunt determinate în planul de proiecție Stereo 70 și sunt rotunjite la 1 milimetru.

*** Distanța dintre puncte este formată din segmente cumulate ce sunt mai mici decât valoarea 1 milimetru.

**DATE DESPRE IMOBILUL NR. 7042**

Oficiul de Cadastru și Publicitate Imobiliară DOLJ
Biroul de Cadastru și Publicitate Imobiliară Craiova

A. Partea I. Descrierea imobilului

TEREN Extravilan

Nr. CF vechi:296

Nr. cadastral vechi:458/1

Adresa: Jud. Dolj, T47, P1

Nr. Crt	Nr cadastral Nr. topografic	Suprafața* (mp)	Observații / Referințe
A1	34582	59.000	Sector cadastral:17 Teren neimprejmuit;

B. Partea II. Proprietari și acte

Inscrieri privitoare la dreptul de proprietate și alte drepturi reale		Referințe
38215 / 13/09/2006		
Act Notarial nr. CVC nr. 1990, din 12/09/2006 emis de NP FNM;		
B1	Intabulare, drept de PROPRIETATE, dobândit prin Conventie, cota actuala 1/1, cota initiala 1/1 1) IOVAN REMUS, LIPSA CNP 2) IOVAN LIDIA MIHAELA, LPSA CNP	A1

C. Partea III. SARCINI .

Inscrieri privind dezmembramintele dreptului de proprietate, drepturi reale de garanție și sarcini	Referințe
NU SUNT	

Anexa Nr. 1 La Partea I

Teren

Nr cadastral	Suprafața (mp)*	Observații / Referințe
34582	59.000	

* Suprafața este determinată în planul de proiecție Stereo 70.

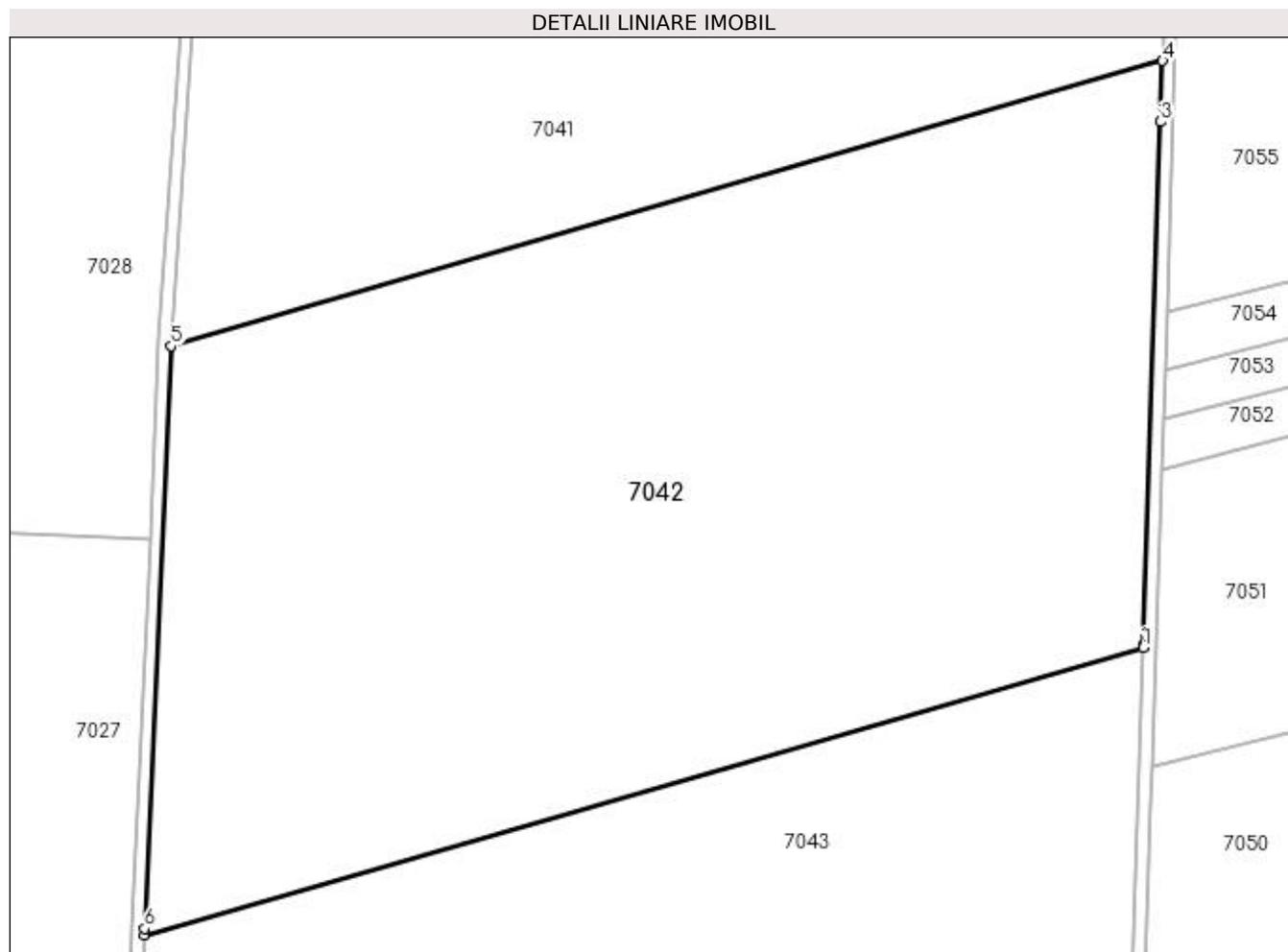

Date referitoare la teren

Crt	Categorie folosință	Intra vilan	Suprafața (mp)	Tarla	Parcelă	Nr. topo	Observații / Referințe
1	arabil	NU	59.000	47	1	-	

Lungime Segmente

1) Valorile lungimilor segmentelor sunt obținute din proiecție în plan.

Punct început	X / Y	Punct sfârșit	X / Y	Lungime segment (** (m)
1	353.312,083 290.650,654	2	353.312,106 290.651,377	0.723
2	353.312,106 290.651,377	3	353.317,658 290.819,241	167.956
3	353.317,658 290.819,241	4	353.318,3 290.838,817	19.587
4	353.318,3 290.838,817	5	353.002,922 290.747,37	328.368
5	353.002,922 290.747,37	6	352.994,379 290.560,548	187.017

Punct început	X / Y	Punct sfârșit	X / Y	Lungime segment (** (m)
6	352.994,379 290.560,548	7	352.994,288 290.558,506	2.044
7	352.994,288 290.558,506	1	353.312,083 290.650,654	330.885

** Lungimile segmentelor sunt determinate în planul de proiecție Stereo 70 și sunt rotunjite la 1 milimetru.

*** Distanța dintre puncte este formată din segmente cumulate ce sunt mai mici decât valoarea 1 milimetru.

**DATE DESPRE IMOBILUL NR. 7043**

Oficiul de Cadastru și Publicitate Imobiliară DOLJ
Biroul de Cadastru și Publicitate Imobiliară Craiova

A. Partea I. Descrierea imobilului

TEREN Extravilan

Nr. CF vechi:346

Nr. cadastral vechi:458/2

Adresa: Jud. Dolj, T47, P1

Nr. Crt	Nr cadastral Nr. topografic	Suprafața* (mp)	Observații / Referințe
A1	34583	170.000	Sector cadastral:17 Teren neimprejmuit;

B. Partea II. Proprietari și acte

Inscrieri privitoare la dreptul de proprietate și alte drepturi reale		Referințe
57843 / 12/07/2012		
Act Notarial nr. CVC NR. 1648, din 11/07/2012 emis de NP SOROP A;		
B1	Intabulare, drept de PROPRIETATE, dobândit prin Conventie, cota actuala 1/1, cota initiala 1/1 1) SC RODESCO AGRICULTURE SRL, CIF:14149496	A1

C. Partea III. SARCINI

Inscrieri privind dezmembramintele dreptului de proprietate, drepturi reale de garanție și sarcini		Referințe
40429 / 19/02/2021		
Act Notarial nr. CONTRACT DE SUPERFICIE AUT NR 618, din 18/02/2021 emis de NP Sorop Alexandru Oliviu;		
C1	Intabulare, drept de SUPERFICIE pentru o perioada de 49 de ani de la data semnarii contractului 1) PVP CANIS MAJOR SRL, CIF:43580890	A1

Anexa Nr. 1 La Partea I

Teren

Nr cadastral	Suprafața (mp)*	Observații / Referințe
34583	170.000	

* Suprafața este determinată în planul de proiecție Stereo 70.



Date referitoare la teren

Crt	Categorie folosință	Intra vilan	Suprafața (mp)	Tarla	Parcelă	Nr. topo	Observații / Referințe
1	arabil	NU	170.000	47	1	-	

Lungime Segmente

1) Valorile lungimilor segmentelor sunt obținute din proiecție în plan.

Punct început	X / Y	Punct sfârșit	X / Y	Lungime segment (** (m)
1	353.294,378 290.109,394	2	353.312,083 290.650,654	541.549
2	353.312,083 290.650,654	3	352.994,288 290.558,506	330.885
3	352.994,288 290.558,506	4	352.986,695 290.388,545	170.131
4	352.986,695 290.388,545	5	352.970,364 290.027,194	361.72
5	352.970,364 290.027,194	6	352.991,223 290.033,42	21.768

Punct început	X / Y	Punct sfârșit	X / Y	Lungime segment (** (m)
6	352.991,223 290.033,42	7	353.149,092 290.073,74	162.937
7	353.149,092 290.073,74	1	353.294,378 290.109,394	149.597

** Lungimile segmentelor sunt determinate în planul de proiecție Stereo 70 și sunt rotunjite la 1 milimetru.

*** Distanța dintre puncte este formată din segmente cumulate ce sunt mai mici decât valoarea 1 milimetru.

**DATE DESPRE IMOBILUL NR. 7044**

Oficiul de Cadastru și Publicitate Imobiliară DOLJ
Biroul de Cadastru și Publicitate Imobiliară Craiova

A. Partea I. Descrierea imobilului

TEREN Extravilan

Adresa: Jud. Dolj, De 661

Nr. Crt	Nr cadastral Nr. topografic	Suprafața* (mp)	Observații / Referințe
A1		6.530	Sector cadastral:17 Teren neimprejmuit;

B. Partea II. Proprietari și acte

Inscrieri privitoare la dreptul de proprietate și alte drepturi reale		Referințe
/		
Act Normativ nr. LEGEA 7, din 13/03/1996 emis de PARLAMENTUL ROMANIEI;		
B1	Inscrierea provizorie, drept de PROPRIETATE, dobandit prin Lege, cota actuala 1/1, cota initiala 1/1 1) NEIDENTIFICAT NEIDENTIFICAT	A1

C. Partea III. SARCINI .

Inscrieri privind dezmembramintele dreptului de proprietate, drepturi reale de garanție și sarcini	Referințe
NU SUNT	

Anexa Nr. 1 La Partea I

Teren

Nr cadastral	Suprafața (mp)*	Observații / Referințe
	6.530	

* Suprafața este determinată în planul de proiecție Stereo 70.

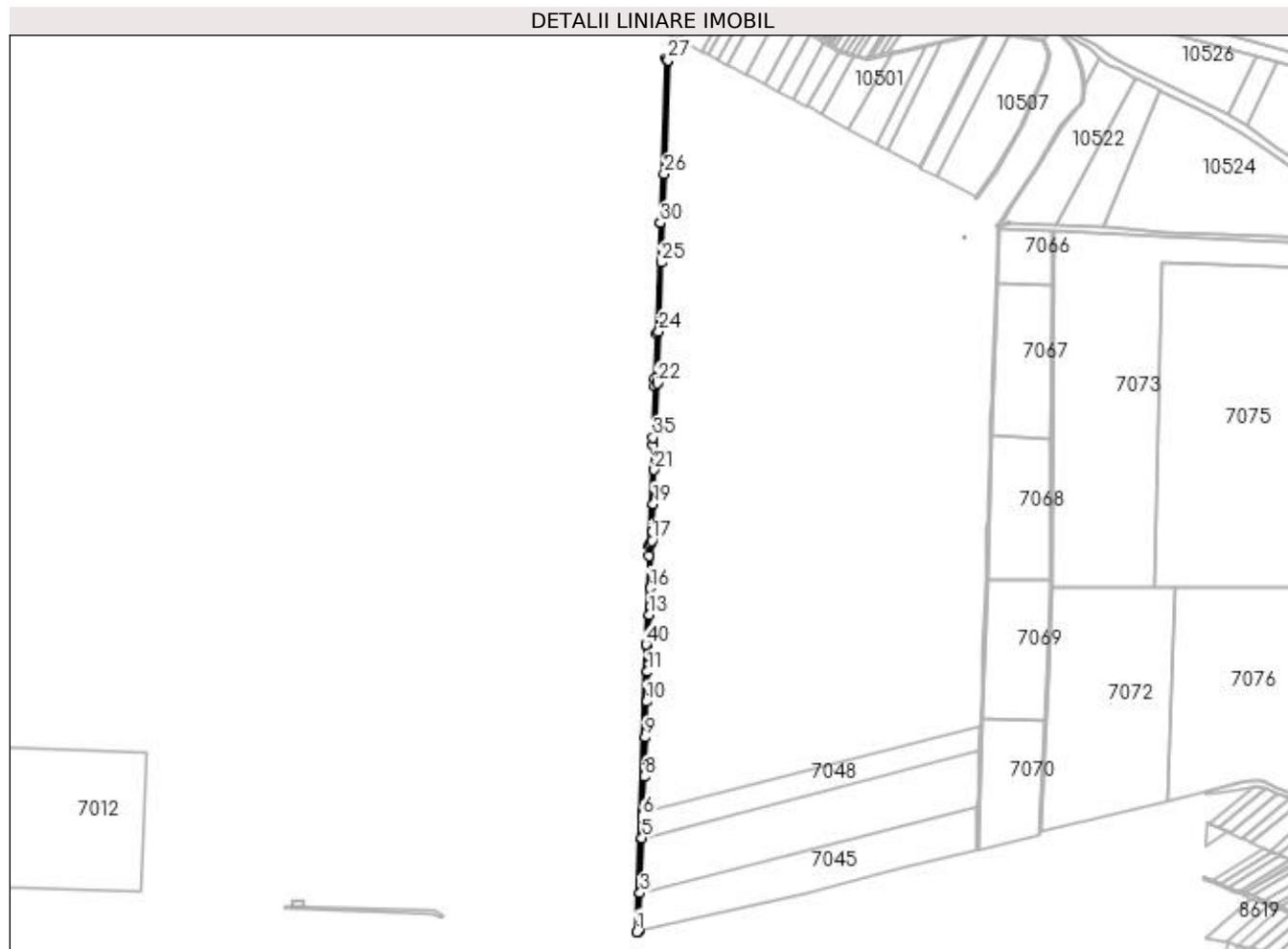

Date referitoare la teren

Crt	Categorie folosință	Intra vilan	Suprafața (mp)	Tarla	Parcelă	Nr. topo	Observații / Referințe
1	drum	NU	6.530	-	De 661	-	

Lungime Segmente

1) Valorile lungimilor segmentelor sunt obținute din proiecție în plan.

Punct început	X / Y	Punct sfârșit	X / Y	Lungime segment	Punct început	X / Y	Punct sfârșit	X / Y	Lungime segment	Punct început	X / Y	Punct sfârșit	X / Y	Lungime segment
1	353.294,378 290.109,394	2	353.298,243 290.110,407	3.996	2	353.298,243 290.110,407	3	353.300,636 290.182,861	72.49	3	353.300,636 290.182,861	4	353.301,295 290.202,815	19.96
4	353.301,295 290.202,815	5	353.304,062 290.286,619	83.85	5	353.304,062 290.286,619	6	353.305,452 290.328,699	42.10	6	353.305,452 290.328,699	7	353.305,644 290.334,505	5.809
7	353.305,644 290.334,505	8	353.307,878 290.402,152	67.68	8	353.307,878 290.402,152	9	353.310,324 290.476,236	74.12	9	353.310,324 290.476,236	10	353.312,557 290.543,877	67.67
10	353.312,557 290.543,877	11	353.314,416 290.600,16	56.31	11	353.314,416 290.600,16	12	353.314,814 290.612,208	12.05	12	353.314,814 290.612,208	13	353.317,977 290.707,954	95.79
13	353.317,977 290.707,954	14	353.318,504 290.723,911	15.96	14	353.318,504 290.723,911	15	353.319,031 290.739,868	15.96	15	353.319,031 290.739,868	16	353.319,632 290.758,059	18.20
16	353.319,632 290.758,059	17	353.322,577 290.847,23	89.22	17	353.322,577 290.847,23	18	353.323,171 290.864,966	17.74	18	353.323,171 290.864,966	19	353.324,908 290.916,828	51.89

Punct început	X / Y	Punct sfârșit	X / Y	Lungime segment	Punct început	X / Y	Punct sfârșit	X / Y	Lungime segment	Punct început	X / Y	Punct sfârșit	X / Y	Lungime segment
19	353.324,908 290.916,828	20	353.325,976 290.948,743	31.93 3	20	353.325,976 290.948,743	21	353.327,045 290.980,658	31.93 3	21	353.327,045 290.980,658	22	353.332,524 291.144,253	163.6 87
22	353.332,524 291.144,253	23	353.332,675 291.148,772	4.522	23	353.332,675 291.148,772	24	353.335,81 291.242,384	93.66 4	24	353.335,81 291.242,384	25	353.340,155 291.372,127	129.8 16
25	353.340,155 291.372,127	26	353.345,741 291.538,934	166.9 01	26	353.345,741 291.538,934	27	353.352,945 291.754,05	215.2 37	27	353.352,945 291.754,05	28	353.352,93 291.754,058	0.017
28	353.352,93 291.754,058	29	353.349,028 291.756,269	4.485	29	353.349,028 291.756,269	30	353.338,666 291.446,9	309.5 42	30	353.338,666 291.446,9	31	353.338,663 291.446,798	0.102
31	353.338,663 291.446,798	32	353.331,662 291.237,788	209.1 27	32	353.331,662 291.237,788	33	353.328,809 291.152,621	85.21 5	33	353.328,809 291.152,621	34	353.328,352 291.138,971	13.65 8
34	353.328,352 291.138,971	35	353.325,105 291.042,047	96.97 8	35	353.325,105 291.042,047	36	353.324,602 291.027,025	15.03	36	353.324,602 291.027,025	37	353.318,377 290.841,162	185.9 67
37	353.318,377 290.841,162	38	353.318,3 290.838,817	2.346	38	353.318,3 290.838,817	39	353.317,658 290.819,241	19.58 7	39	353.317,658 290.819,241	40	353.312,106 290.651,377	167.9 56
40	353.312,106 290.651,377	41	353.312,083 290.650,654	0.723	41	353.312,083 290.650,654	1	353.294,378 290.109,394	541.5 49					

** Lungimile segmentelor sunt determinate în planul de proiecție Stereo 70 și sunt rotunjite la 1 milimetru.

*** Distanța dintre puncte este formată din segmente cumulate ce sunt mai mici decât valoarea 1 milimetru.

**DATE DESPRE IMOBILUL NR. 7045**

Oficiul de Cadastru și Publicitate Imobiliară DOLJ
Biroul de Cadastru și Publicitate Imobiliară Craiova

A. Partea I. Descrierea imobilului

TEREN Extravilan

Adresa: Jud. Dolj, T48, P1

Nr. Crt	Nr cadastral Nr. topografic	Suprafața* (mp)	Observații / Referințe
A1	34226	50.000	Sector cadastral:17 Teren neimprejmuit;

B. Partea II. Proprietari și acte

Inscrieri privitoare la dreptul de proprietate și alte drepturi reale		Referințe
134143 / 06/09/2017		
Act Notarial nr. CVC NR 1136, din 06/10/2010 emis de BNP SOROP ALEXANDRU-OLIVIU;		
B1	Intabulare, drept de PROPRIETATE, dobandit prin Conventie, cota actuala 1/1, cota initiala 1/1 1) RODESCO AGRICULTURE SRL , CIF:14149496	A1

C. Partea III. SARCINI

Inscrieri privind dezmembramintele dreptului de proprietate, drepturi reale de garanție și sarcini		Referințe
122475 / 05/05/2021		
Act Administrativ nr. CONTRACT DE SUPERFICIE AUT NR 1427, din 28/04/2021 emis de NP Sorop Alexandru Oliviu;		
C1	Intabulare, drept de SUPERFICIE pe o perioada de 49 de ani de la data semnării contractului 1) PVP CANIS MAJOR SRL , CIF:43580890	A1

Anexa Nr. 1 La Partea I

Teren

Nr cadastral	Suprafața (mp)*	Observații / Referințe
34226	50.000	

* Suprafața este determinată în planul de proiecție Stereo 70.

DETALII LINIARE IMOBIL

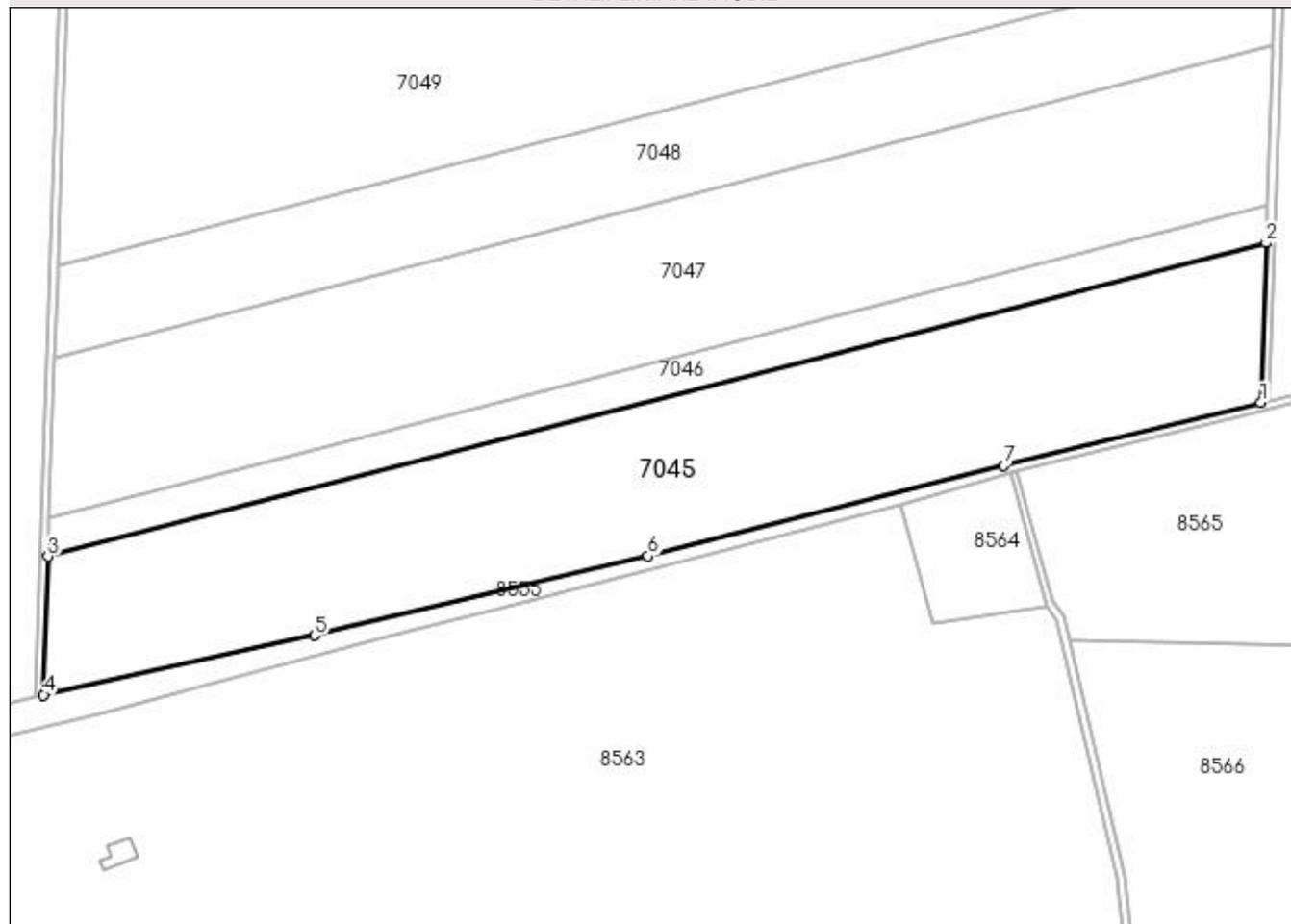

Date referitoare la teren

Crt	Categorie folosință	Intra vilan	Suprafața (mp)	Tarla	Parcelă	Nr. topo	Observații / Referințe
1	arabil	NU	50.000	48	1	-	

Lungime Segmente

1) Valorile lungimilor segmentelor sunt obținute din proiecție în plan.

Punct început	X / Y	Punct sfârșit	X / Y	Lungime segment (** (m)
1	353.929,686 290.263,272	2	353.932,481 290.346,747	83.522
2	353.932,481 290.346,747	3	353.300,636 290.182,861	652.753
3	353.300,636 290.182,861	4	353.298,243 290.110,407	72.494
4	353.298,243 290.110,407	5	353.438,758 290.141,564	143.928
5	353.438,758 290.141,564	6	353.611,897 290.183,0	178.028

Punct început	X / Y	Punct sfârșit	X / Y	Lungime segment (** (m)
6	353.611,897 290.183,0	7	353.796,363 290.230,245	190.42
7	353.796,363 290.230,245	1	353.929,686 290.263,272	137.353

** Lungimile segmentelor sunt determinate în planul de proiecție Stereo 70 și sunt rotunjite la 1 milimetru.

*** Distanța dintre puncte este formată din segmente cumulate ce sunt mai mici decât valoarea 1 milimetru.

**DATE DESPRE IMOBILUL NR. 7046**

Oficiul de Cadastru și Publicitate Imobiliară DOLJ
Biroul de Cadastru și Publicitate Imobiliară Craiova

A. Partea I. Descrierea imobilului

TEREN Extravilan

Adresa: Jud. Dolj, T48, P1

Nr. Crt	Nr cadastral Nr. topografic	Suprafața* (mp)	Observații / Referințe
A1		12.500	Sector cadastral:17 Teren neimprejmuat; restul de suprafata de pana la 62500 mp inscrisa in TDP se regaseste la ID 7014

B. Partea II. Proprietari și acte

Inscrieri privitoare la dreptul de proprietate și alte drepturi reale	Referințe
/	
Act Administrativ nr. TDP Nr. 4034-45410, din 16/08/2000 emis de CJ Dolj;	
B1	A1
Intabulare, drept de PROPRIETATE, dobandit prin Reconstituire, cota actuala 1/1, cota initiala 1/1	
1) VASILESCU ELENA, LIPSA CNP	
2) POPA ADRIAN CORNEL, LIPSA CNP	

C. Partea III. SARCINI .

Inscrieri privind dezmembramintele dreptului de proprietate, drepturi reale de garanție și sarcini	Referințe
NU SUNT	

Anexa Nr. 1 La Partea I

Teren

Nr cadastral	Suprafața (mp)*	Observații / Referințe
	12.500	restul de suprafata de pana la 62500 mp inscrisa in TDP se regaseste la ID 7014

* Suprafața este determinată în planul de proiecție Stereo 70.

DETALII LINIARE IMOBIL

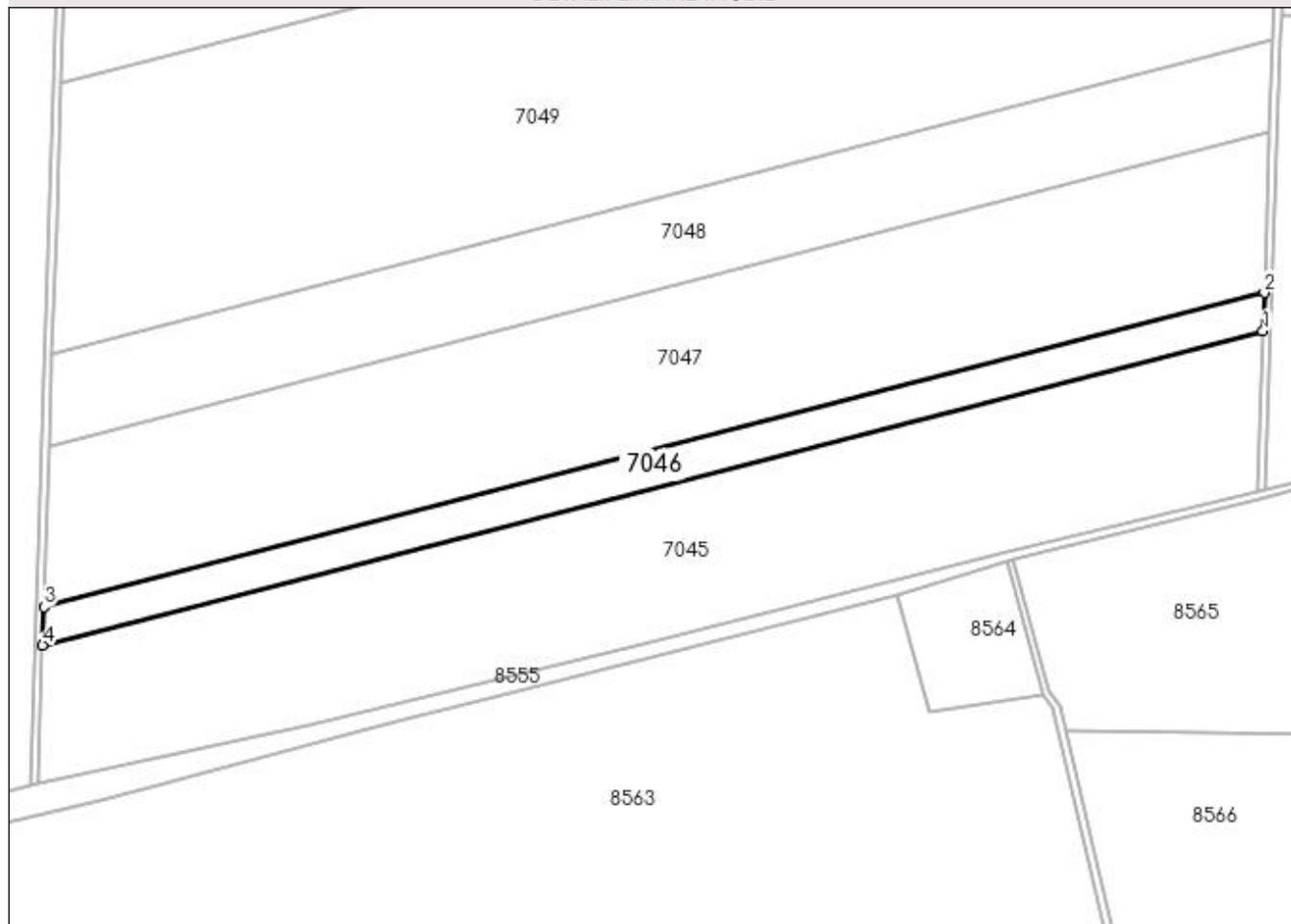

Date referitoare la teren

Crt	Categorie folosință	Intra vilan	Suprafața (mp)	Tarla	Parcelă	Nr. topo	Observații / Referințe
1	arabil	NU	12.500	48	1	-	

Lungime Segmente

1) Valorile lungimilor segmentelor sunt obținute din proiecție în plan.

Punct început	X / Y	Punct sfârșit	X / Y	Lungime segment (** (m)
1	353.932,481 290.346,747	2	353.933,15 290.366,703	19.967
2	353.933,15 290.366,703	3	353.301,295 290.202,815	652.763
3	353.301,295 290.202,815	4	353.300,636 290.182,861	19.965
4	353.300,636 290.182,861	1	353.932,481 290.346,747	652.753

**** Lungimile segmentelor sunt determinate în planul de proiecție Stereo 70 și sunt rotunjite la 1 milimetru.**

***** Distanța dintre puncte este formată din segmente cumulate ce sunt mai mici decât valoarea 1 milimetru.**

**DATE DESPRE IMOBILUL NR. 7047**

Oficiul de Cadastru și Publicitate Imobiliară DOLJ
Biroul de Cadastru și Publicitate Imobiliară Craiova

A. Partea I. Descrierea imobilului

TEREN Extravilan

Adresa: Jud. Dolj, T48, P2

Nr. Crt	Nr cadastral Nr. topografic	Suprafața* (mp)	Observații / Referințe
A1	39940	52.500	Sector cadastral:17 Teren neimprejmuit;

B. Partea II. Proprietari și acte

Inscrieri privitoare la dreptul de proprietate și alte drepturi reale	Referințe
172385 / 15/09/2022	
Hotarare Judecatoreasca nr. SENTINTA CIVILA NR. 581, din 11/05/2015 emis de JUDECATORIA CALAFAT (DOSAR NR.492/201/2015;TDP NR. 4035-45410, din 16/08/2000 emis de CJ DOLJ;);	
B1	A1
Intabulare, drept de PROPRIETATE, dobandit prin Reconstituire, cota actuala 1/1, cota initiala 1/1	
1) POPA ION CORNEL ADRIAN, LIPSA CNP	

C. Partea III. SARCINI .

Inscrieri privind dezmembramintele dreptului de proprietate, drepturi reale de garanție și sarcini	Referințe
NU SUNT	

Anexa Nr. 1 La Partea I

Teren

Nr cadastral	Suprafața (mp)*	Observații / Referințe
39940	52.500	

* Suprafața este determinată în planul de proiecție Stereo 70.

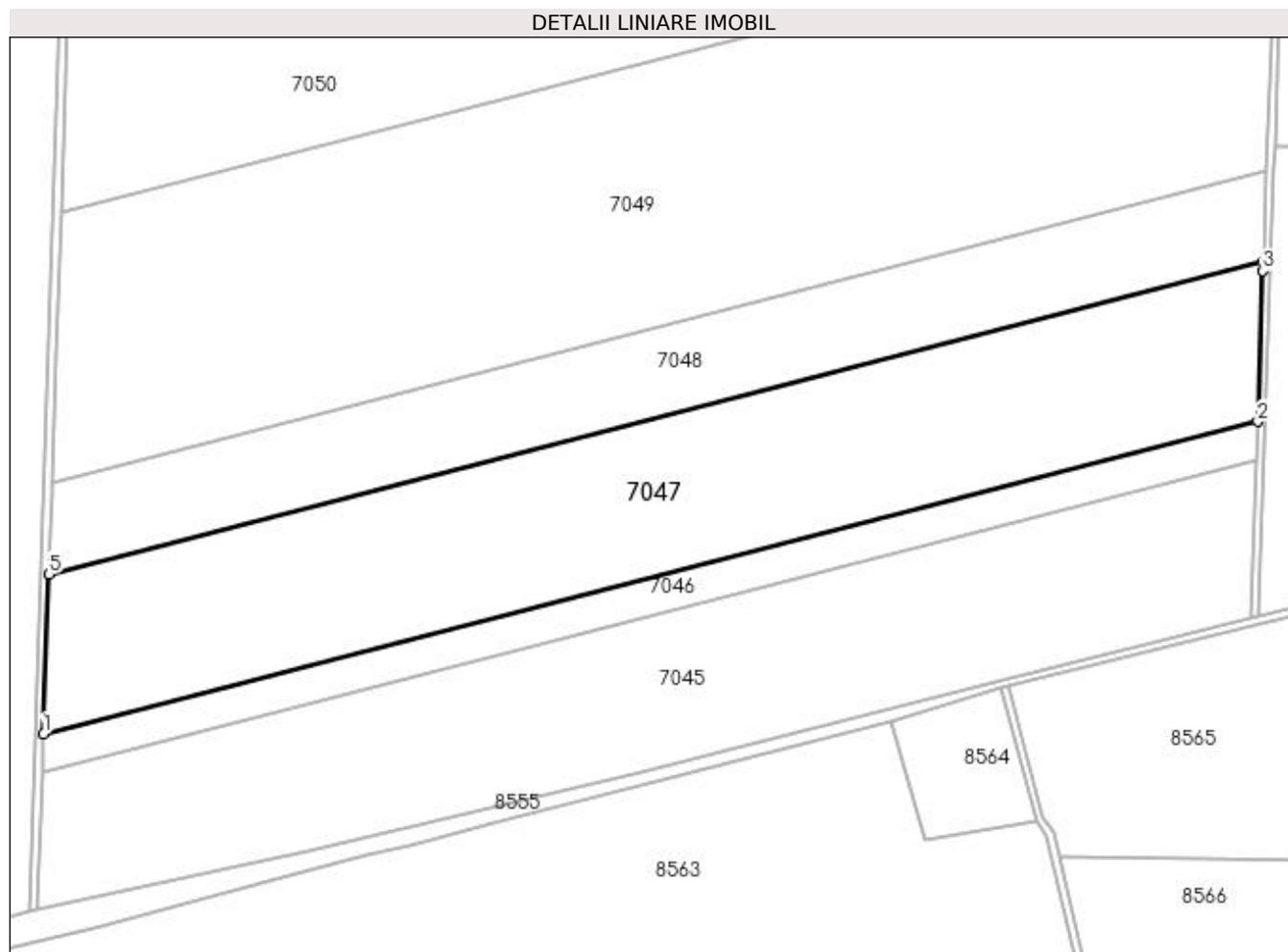

Date referitoare la teren

Crt	Categorie folosință	Intra vilan	Suprafața (mp)	Tarla	Parcelă	Nr. topo	Observații / Referințe
1	arabil	NU	52.500	48	2	-	

Lungime Segmente

1) Valorile lungimilor segmentelor sunt obținute din proiecție în plan.

Punct început	X / Y	Punct sfârșit	X / Y	Lungime segment (** (m)
1	353.301,295 290.202,815	2	353.933,15 290.366,703	652.763
2	353.933,15 290.366,703	3	353.935,798 290.445,791	79.132
3	353.935,798 290.445,791	4	353.935,956 290.450,518	4.73
4	353.935,956 290.450,518	5	353.304,062 290.286,619	652.804
5	353.304,062 290.286,619	1	353.301,295 290.202,815	83.85

**** Lungimile segmentelor sunt determinate în planul de proiecție Stereo 70 și sunt rotunjite la 1 milimetru.**

***** Distanța dintre puncte este formată din segmente cumulate ce sunt mai mici decât valoarea 1 milimetru.**

**DATE DESPRE IMOBILUL NR. 7048**

Oficiul de Cadastru și Publicitate Imobiliară DOLJ
Biroul de Cadastru și Publicitate Imobiliară Craiova

A. Partea I. Descrierea imobilului

TEREN Extravilan

Adresa: Jud. Dolj, T48, P3

Nr. Crt	Nr cadastral Nr. topografic	Suprafața* (mp)	Observații / Referințe
A1	36050	30.000	Sector cadastral:17 Teren neimprejmuit;

B. Partea II. Proprietari și acte

Inscrieri privitoare la dreptul de proprietate și alte drepturi reale		Referințe
204959 / 20/09/2019		
Act Notarial nr. CONTRACT DE VANZARE AUT NR 4015, din 20/09/2019 emis de NP Sorop Alexandru Oliviu;		
B1	Intabulare, drept de PROPRIETATE, dobandit prin Conventie, cota actuala 1/1, cota initiala 1/1 1) SC RODESCO TRADING SRL, CIF:16386596	A1

C. Partea III. SARCINI

Inscrieri privind dezmembramintele dreptului de proprietate, drepturi reale de garanție și sarcini		Referințe
40512 / 19/02/2021		
Act Notarial nr. CONTRACT DE SUPERFICIE AUT NR 619, din 18/02/2021 emis de NP Sorop Alexandru Oliviu;		
C1	Intabulare, drept de SUPERFICIE pentru o perioada de 49 de ani de la data semnarii constructului 1) PVP CANIS MAJOR SRL, CIF:43580890	A1

Anexa Nr. 1 La Partea I

Teren

Nr cadastral	Suprafața (mp)*	Observații / Referințe
36050	30.000	

* Suprafața este determinată în planul de proiecție Stereo 70.

DETALII LINIARE IMOBIL

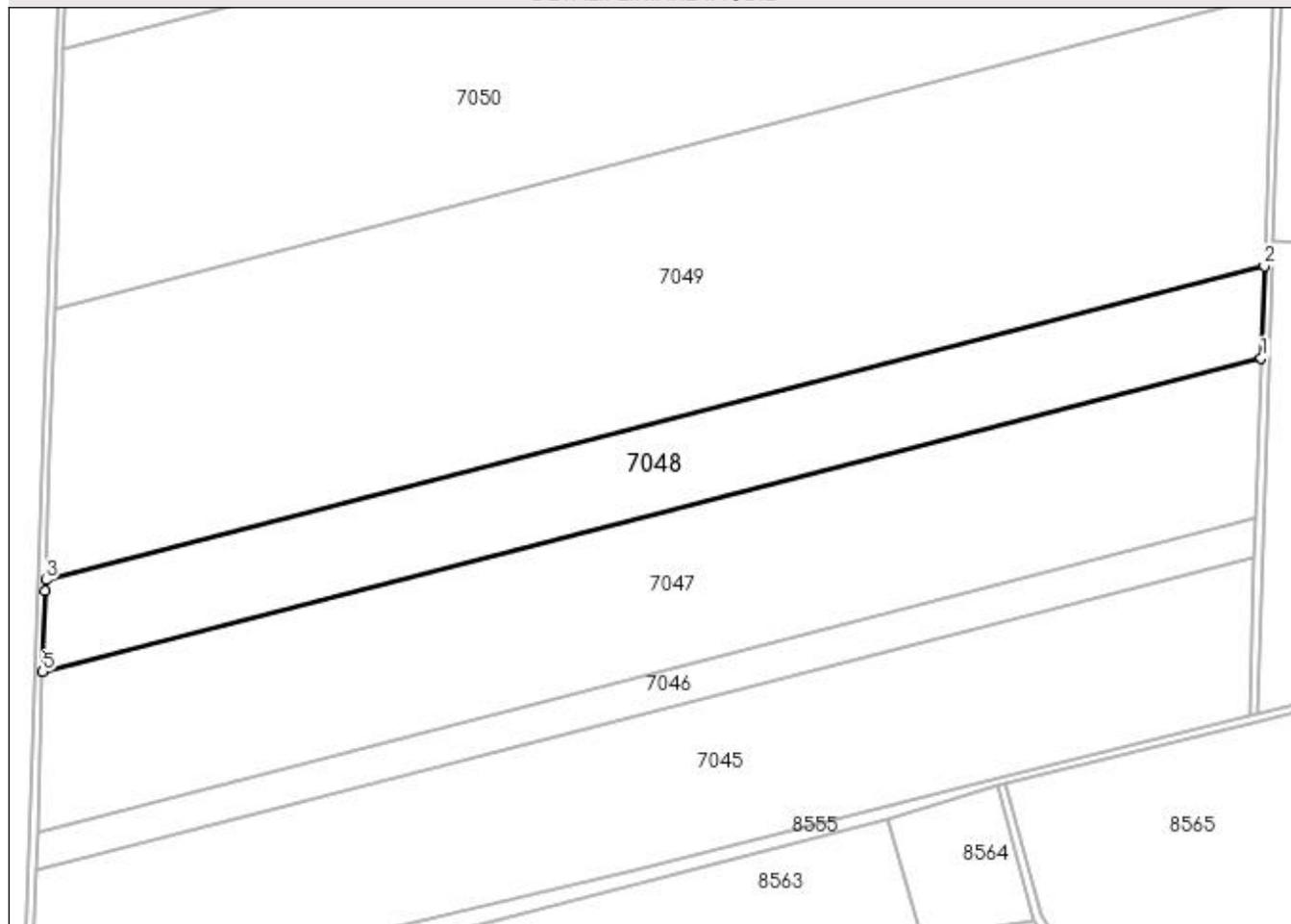

Date referitoare la teren

Crt	Categorie folosință	Intravilan	Suprafața (mp)	Tarla	Parcelă	Nr. topo	Observații / Referințe
1	arabil	NU	30.000	48	3	-	

Lungime Segmente

1) Valorile lungimilor segmentelor sunt obținute din proiecție în plan.

Punct început	X / Y	Punct sfârșit	X / Y	Lungime segment (** (m)
1	353.935,956 290.450,518	2	353.937,56 290.498,409	47.918
2	353.937,56 290.498,409	3	353.305,644 290.334,505	652.826
3	353.305,644 290.334,505	4	353.305,452 290.328,699	5.809
4	353.305,452 290.328,699	5	353.304,062 290.286,619	42.103
5	353.304,062 290.286,619	1	353.935,956 290.450,518	652.804

**** Lungimile segmentelor sunt determinate în planul de proiecție Stereo 70 și sunt rotunjite la 1 milimetru.**

***** Distanța dintre puncte este formată din segmente cumulate ce sunt mai mici decât valoarea 1 milimetru.**

**DATE DESPRE IMOBILUL NR. 7049**

Oficiul de Cadastru și Publicitate Imobiliară DOLJ
Biroul de Cadastru și Publicitate Imobiliară Craiova

A. Partea I. Descrierea imobilului

TEREN Extravilan

Adresa: Jud. Dolj, T48, P4

Nr. Crt	Nr cadastral Nr. topografic	Suprafața* (mp)	Observații / Referințe
A1	30758	88.800	Sector cadastral:17 Teren neimprejmit;

B. Partea II. Proprietari și acte

Inscrieri privitoare la dreptul de proprietate și alte drepturi reale		Referințe
79356 / 12/08/2013		
Act Notarial nr. CVC AUT 2121, din 09/08/2013 emis de Sorop Alexandru Oliviu;		
B1	Intabulare, drept de PROPRIETATE, dobandit prin Conventie, cota actuala 1/1, cota initiala 1/1 1) SC RODESCO AGRICULTURE SRL, CIF:14149496	A1

C. Partea III. SARCINI

Inscrieri privind dezmembramintele dreptului de proprietate, drepturi reale de garanție și sarcini		Referințe
40411 / 19/02/2021		
Act Notarial nr. CONTRACT DE SUPERFICIE AUT NR 618, din 18/02/2021 emis de NP Sorop Alexandru Oliviu;		
C1	Intabulare, drept de SUPERFICIE, pe o perioada de 49 de ani incepand cu data incheierii contractului 1) PVP CANIS MAJOR SRL, CIF:43580890	A1

Anexa Nr. 1 La Partea I

Teren

Nr cadastral	Suprafața (mp)*	Observații / Referințe
30758	88.800	

* Suprafața este determinată în planul de proiecție Stereo 70.

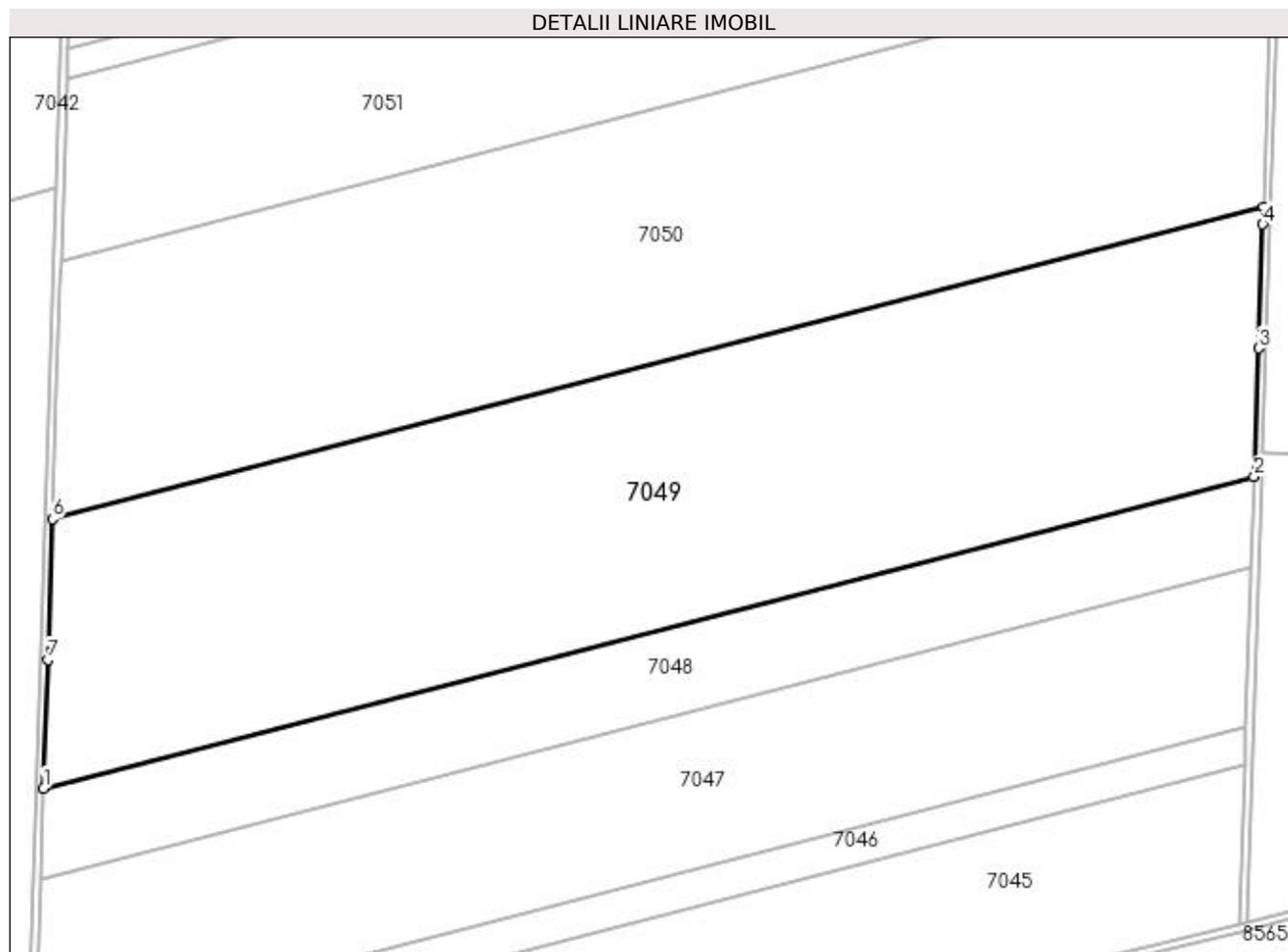

Date referitoare la teren

Crt	Categorie folosință	Intra vilan	Suprafața (mp)	Tarla	Parcelă	Nr. topo	Observații / Referințe
1	arabil	NU	88.800	48	4	-	

Lungime Segmente

1) Valorile lungimilor segmentelor sunt obținute din proiecție în plan.

Punct început	X / Y	Punct sfârșit	X / Y	Lungime segment (** (m)
1	353.305,644 290.334,505	2	353.937,56 290.498,409	652.826
2	353.937,56 290.498,409	3	353.939,826 290.566,065	67.694
3	353.939,826 290.566,065	4	353.942,006 290.631,166	65.137
4	353.942,006 290.631,166	5	353.942,307 290.640,158	8.997
5	353.942,307 290.640,158	6	353.310,324 290.476,236	652.896

Punct început	X / Y	Punct sfârșit	X / Y	Lungime segment (** (m)
6	353.310,324 290.476,236	7	353.307,878 290.402,152	74.124
7	353.307,878 290.402,152	1	353.305,644 290.334,505	67.684

** Lungimile segmentelor sunt determinate în planul de proiecție Stereo 70 și sunt rotunjite la 1 milimetru.

*** Distanța dintre puncte este formată din segmente cumulate ce sunt mai mici decât valoarea 1 milimetru.

**DATE DESPRE IMOBILUL NR. 7050**

Oficiul de Cadastru și Publicitate Imobiliară DOLJ
Biroul de Cadastru și Publicitate Imobiliară Craiova

A. Partea I. Descrierea imobilului

TEREN Extravilan

Adresa: Jud. Dolj, T48, P5

Nr. Crt	Nr cadastral Nr. topografic	Suprafața* (mp)	Observații / Referințe
A1	31977	85.200	Sector cadastral:17 Teren neimprejmuit;

B. Partea II. Proprietari și acte

Inscrieri privitoare la dreptul de proprietate și alte drepturi reale		Referințe
13230 / 03/02/2016		
Act Notarial nr. CVC NR. 264, din 02/02/2016 emis de NP Sorop Alexandru Oliviu;		
B1	Intabulare, drept de PROPRIETATE, dobandit prin Conventie, cota actuala 1/1, cota initiala 1/1 1) SC RODESCO TRADING SRL, CIF:16386596	A1

C. Partea III. SARCINI

Inscrieri privind dezmembramintele dreptului de proprietate, drepturi reale de garanție și sarcini		Referințe
40506 / 19/02/2021		
Act Notarial nr. CONTRACT DE SUPERFICIE AUT NR 619, din 18/02/2021 emis de NP Sorop Alexandru Oliviu;		
C1	Intabulare, drept de SUPERFICIE- pentru o perioada de 49 de ani de la data semnării constructului, 1) PVP CANIS MAJOR SRL, CIF:43580890	A1

Anexa Nr. 1 La Partea I

Teren

Nr cadastral	Suprafața (mp)*	Observații / Referințe
31977	85.200	

* Suprafața este determinată în planul de proiecție Stereo 70.

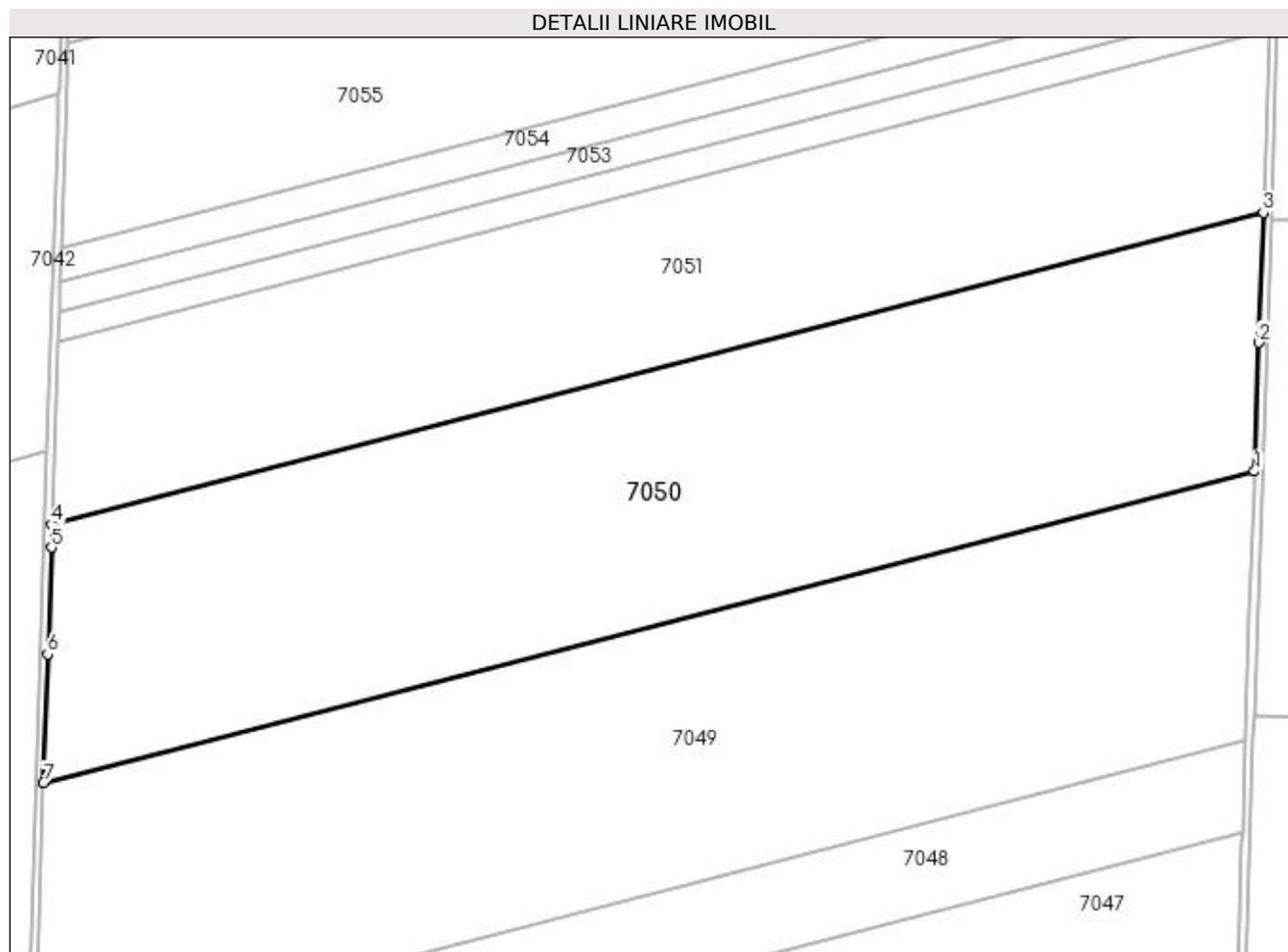

Date referitoare la teren

Crt	Categorie folosință	Intra vilan	Suprafața (mp)	Tarla	Parcelă	Nr. topo	Observații / Referințe
1	arabil	NU	85.200	48	5	-	

Lungime Segmente

1) Valorile lungimilor segmentelor sunt obținute din proiecție în plan.

Punct început	X / Y	Punct sfârșit	X / Y	Lungime segment (** (m)
1	353.942,307 290.640,158	2	353.944,573 290.707,806	67.686
2	353.944,573 290.707,806	3	353.946,861 290.776,146	68.378
3	353.946,861 290.776,146	4	353.314,814 290.612,208	652.962
4	353.314,814 290.612,208	5	353.314,416 290.600,16	12.055
5	353.314,416 290.600,16	6	353.312,557 290.543,877	56.314

Punct început	X / Y	Punct sfârșit	X / Y	Lungime segment (** (m)
6	353.312,557 290.543,877	7	353.310,324 290.476,236	67.678
7	353.310,324 290.476,236	1	353.942,307 290.640,158	652.896

** Lungimile segmentelor sunt determinate în planul de proiecție Stereo 70 și sunt rotunjite la 1 milimetru.

*** Distanța dintre puncte este formată din segmente cumulate ce sunt mai mici decât valoarea 1 milimetru.

**DATE DESPRE IMOBILUL NR. 7051**

Oficiul de Cadastru și Publicitate Imobiliară DOLJ
Biroul de Cadastru și Publicitate Imobiliară Craiova

A. Partea I. Descrierea imobilului

TEREN Extravilan

Adresa: Jud. Dolj, T48, P6

Nr. Crt	Nr cadastral Nr. topografic	Suprafața* (mp)	Observații / Referințe
A1	30964	60.000	Sector cadastral:17 Teren neimprijmit; (IN TDP 4059-45410 suprafata totala de 91400 mp din care a instrainat : -11400mp conf. SC nr 1970/2012 Jud Calafat dos. 2039/201/2012, -10000 mp conf SC nr 183/2013 Jud Calafat dos. 401/201/2013,-10000 mp conf SC nr. 325/2014 Jud. Calafat dos 4032/201/2013)

B. Partea II. Proprietari și acte

Inscrieri privitoare la dreptul de proprietate și alte drepturi reale		Referințe
110277 / 08/09/2014		
Act Notarial nr. contract de vanzare aut nr 2143, din 03/09/2014 emis de BNP BUDIANA IONUT RAZVAN;		
B1	Intabulare, drept de PROPRIETATE, dobandit prin Conventie, cota actuala 1/1, cota initiala 1/1 1) COADA MARIAN VALENTIN 2) COADA RALUCA MARIA	A1

C. Partea III. SARCINI .

Inscrieri privind dezmembramintele dreptului de proprietate, drepturi reale de garanție și sarcini	Referințe
NU SUNT	

Anexa Nr. 1 La Partea I

Teren

Nr cadastral	Suprafața (mp)*	Observații / Referințe
30964	60.000	(IN TDP 4059-45410 suprafata totala de 91400 mp din care a instrainat : -11400mp conf. SC nr 1970/2012 Jud Calafat dos. 2039/201/2012, -10000 mp conf SC nr 183/2013 Jud Calafat dos. 401/201/2013,-10000 mp conf SC nr. 325/2014 Jud. Calafat dos 4032/201/2013)

* Suprafața este determinată în planul de proiecție Stereo 70.

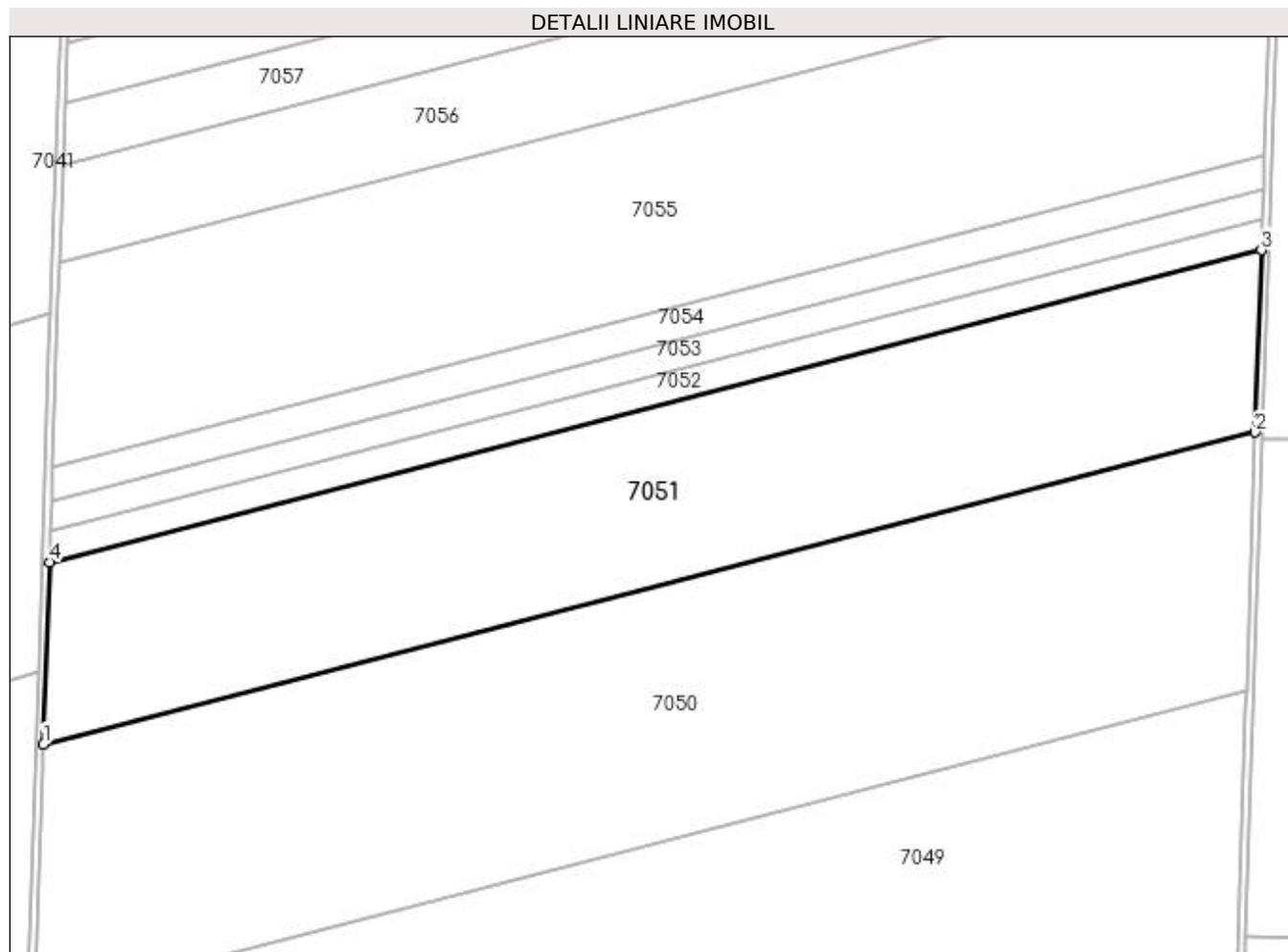

Date referitoare la teren

Crt	Categorie folosință	Intramilan	Suprafața (mp)	Tarla	Parcelă	Nr. topo	Observații / Referințe
1	arabil	NU	60.000	48	6	-	

Lungime Segmente

1) Valorile lungimilor segmentelor sunt obținute din proiecție în plan.

Punct început	X / Y	Punct sfârșit	X / Y	Lungime segment (** (m)
1	353.314,814 290.612,208	2	353.946,861 290.776,146	652.962
2	353.946,861 290.776,146	3	353.950,068 290.871,904	95.812
3	353.950,068 290.871,904	4	353.317,977 290.707,954	653.007
4	353.317,977 290.707,954	1	353.314,814 290.612,208	95.798

**** Lungimile segmentelor sunt determinate în planul de proiecție Stereo 70 și sunt rotunjite la 1 milimetru.**

***** Distanța dintre puncte este formată din segmente cumulate ce sunt mai mici decât valoarea 1 milimetru.**

**DATE DESPRE IMOBILUL NR. 7052**

Oficiul de Cadastru și Publicitate Imobiliară DOLJ
Biroul de Cadastru și Publicitate Imobiliară Craiova

A. Partea I. Descrierea imobilului

TEREN Extravilan

Adresa: Jud. Dolj, T48, P6

Nr. Crt	Nr cadastral Nr. topografic	Suprafața* (mp)	Observații / Referințe
A1	34230	10.000	Sector cadastral:17 Teren neimprejmuit; (IN TDP 4059-45410 suprafata totala de 91400 mp din care a instrainat : -11400mp conf. SC nr 1970/2012 Jud Calafat dos. 2039/201/2012, -10000 mp conf SC nr 183/2013 Jud Calafat dos. 401/201/2013,-10000 mp conf SC nr. 325/2014 Jud. Calafat dos 4032/201/2013)

B. Partea II. Proprietari și acte

Inscrieri privitoare la dreptul de proprietate și alte drepturi reale		Referințe
138738 / 15/09/2017		
Hotarare Judecatoreasca nr. Sentinta civila nr. 325, din 06/02/2014 emis de JUDECATORIA CALAFAT in Dosar nr. 4032/201/2013;		
B1	Intabulare, drept de PROPRIETATE, dobandit prin Hotarare Judecatoreasca, cota actuala 1/1, cota initiala 1/1 1) RODESCO AGRICULTURE SRL, CIF:14149496	A1

C. Partea III. SARCINI .

Inscrieri privind dezmembramintele dreptului de proprietate, drepturi reale de garanție și sarcini	Referințe
NU SUNT	

Anexa Nr. 1 La Partea I

Teren

Nr cadastral	Suprafața (mp)*	Observații / Referințe
34230	10.000	(IN TDP 4059-45410 suprafata totala de 91400 mp din care a instrainat : -11400mp conf. SC nr 1970/2012 Jud Calafat dos. 2039/201/2012, -10000 mp conf SC nr 183/2013 Jud Calafat dos. 401/201/2013,-10000 mp conf SC nr. 325/2014 Jud. Calafat dos 4032/201/2013)

* Suprafața este determinată in planul de proiecție Stereo 70.

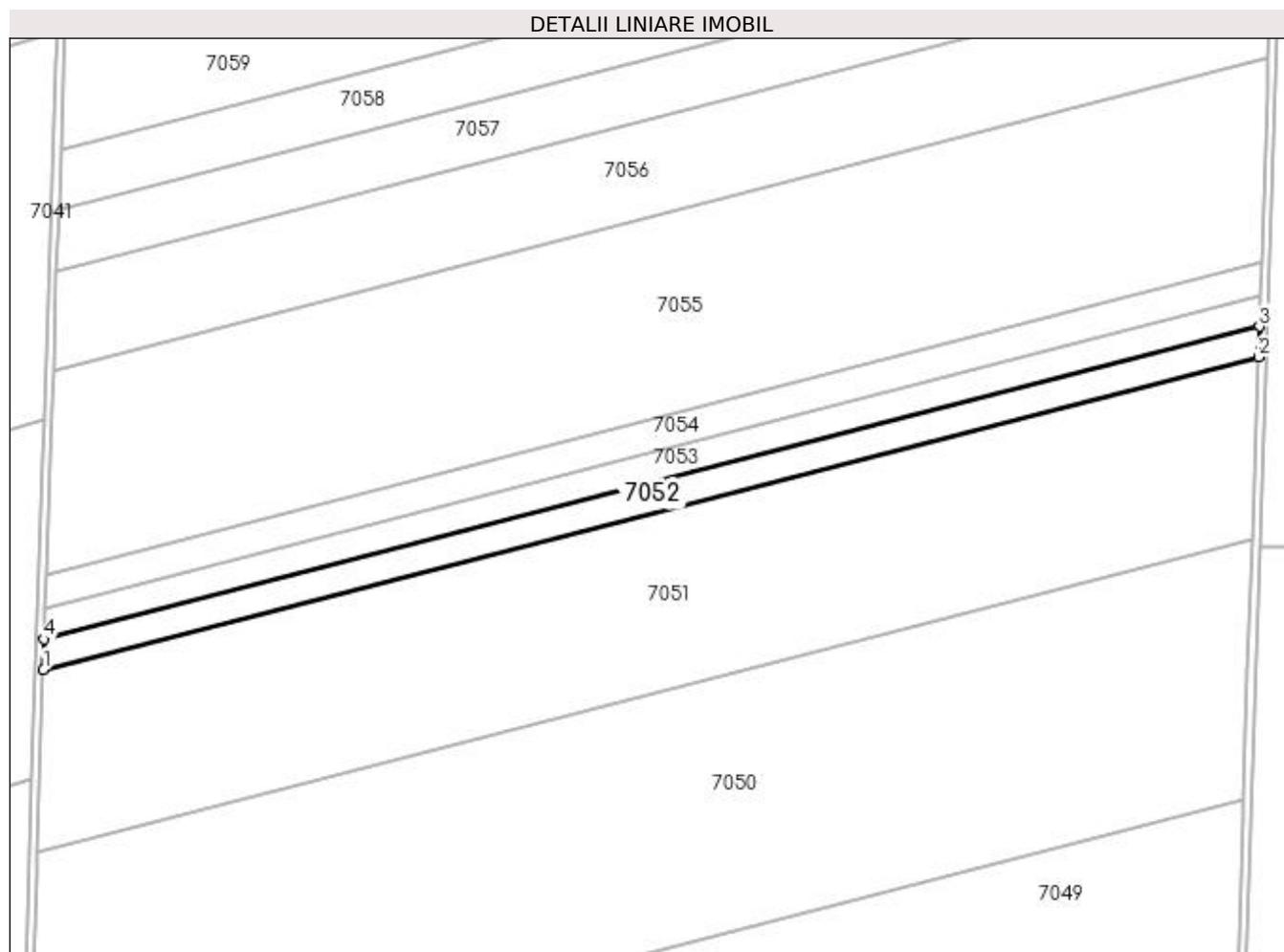

Date referitoare la teren

Crt	Categorie folosință	Intra vilan	Suprafața (mp)	Tarla	Parcelă	Nr. topo	Observații / Referințe
1	arabil	NU	10.000	48	6	-	

Lungime Segmente

1) Valorile lungimilor segmentelor sunt obținute din proiecție în plan.

Punct început	X / Y	Punct sfârșit	X / Y	Lungime segment (** (m)
1	353.317,977 290.707,954	2	353.950,068 290.871,904	653.007
2	353.950,068 290.871,904	3	353.950,603 290.887,863	15.968
3	353.950,603 290.887,863	4	353.318,504 290.723,911	653.016
4	353.318,504 290.723,911	1	353.317,977 290.707,954	15.966

**** Lungimile segmentelor sunt determinate în planul de proiecție Stereo 70 și sunt rotunjite la 1 milimetru.**

***** Distanța dintre puncte este formată din segmente cumulate ce sunt mai mici decât valoarea 1 milimetru.**

**DATE DESPRE IMOBILUL NR. 7053**

Oficiul de Cadastru și Publicitate Imobiliară DOLJ
Biroul de Cadastru și Publicitate Imobiliară Craiova

A. Partea I. Descrierea imobilului

TEREN Extravilan

Adresa: Jud. Dolj, T48, P6

Nr. Crt	Nr cadastral Nr. topografic	Suprafața* (mp)	Observații / Referințe
A1		10.000	Sector cadastral:17 Teren neimprejmuț; (IN TDP 4059-45410 suprafata totala de 91400 mp din care a instrainat : -11400mp conf. SC nr 1970/2012 Jud Calafat dos. 2039/201/2012, -10000 mp conf SC nr 183/2013 Jud Calafat dos. 401/201/2013,-10000 mp conf SC nr. 325/2014 Jud. Calafat dos 4032/201/2013)

B. Partea II. Proprietari și acte

Inscrieri privitoare la dreptul de proprietate și alte drepturi reale		Referințe
/		
Hotarare Judecatoreasca nr. Sentinta Civila Nr. 183, din 04/02/2013 emis de Judecatoria Calafat;		
B1	Intabulare, drept de PROPRIETATE, dobandit prin Hotarare Judecatoreasca, cota actuala 1/1, cota initiala 1/1 1) SC RODESCO AGRICULTURE SRL, CIF:14149496	A1

C. Partea III. SARCINI .

Inscrieri privind dezmembramintele dreptului de proprietate, drepturi reale de garanție și sarcini	Referințe
NU SUNT	

Anexa Nr. 1 La Partea I

Teren

Nr cadastral	Suprafața (mp)*	Observații / Referințe
	10.000	(IN TDP 4059-45410 suprafata totala de 91400 mp din care a instrainat : -11400mp conf. SC nr 1970/2012 Jud Calafat dos. 2039/201/2012, -10000 mp conf SC nr 183/2013 Jud Calafat dos. 401/201/2013,-10000 mp conf SC nr. 325/2014 Jud. Calafat dos 4032/201/2013)

* Suprafața este determinată în planul de proiecție Stereo 70.

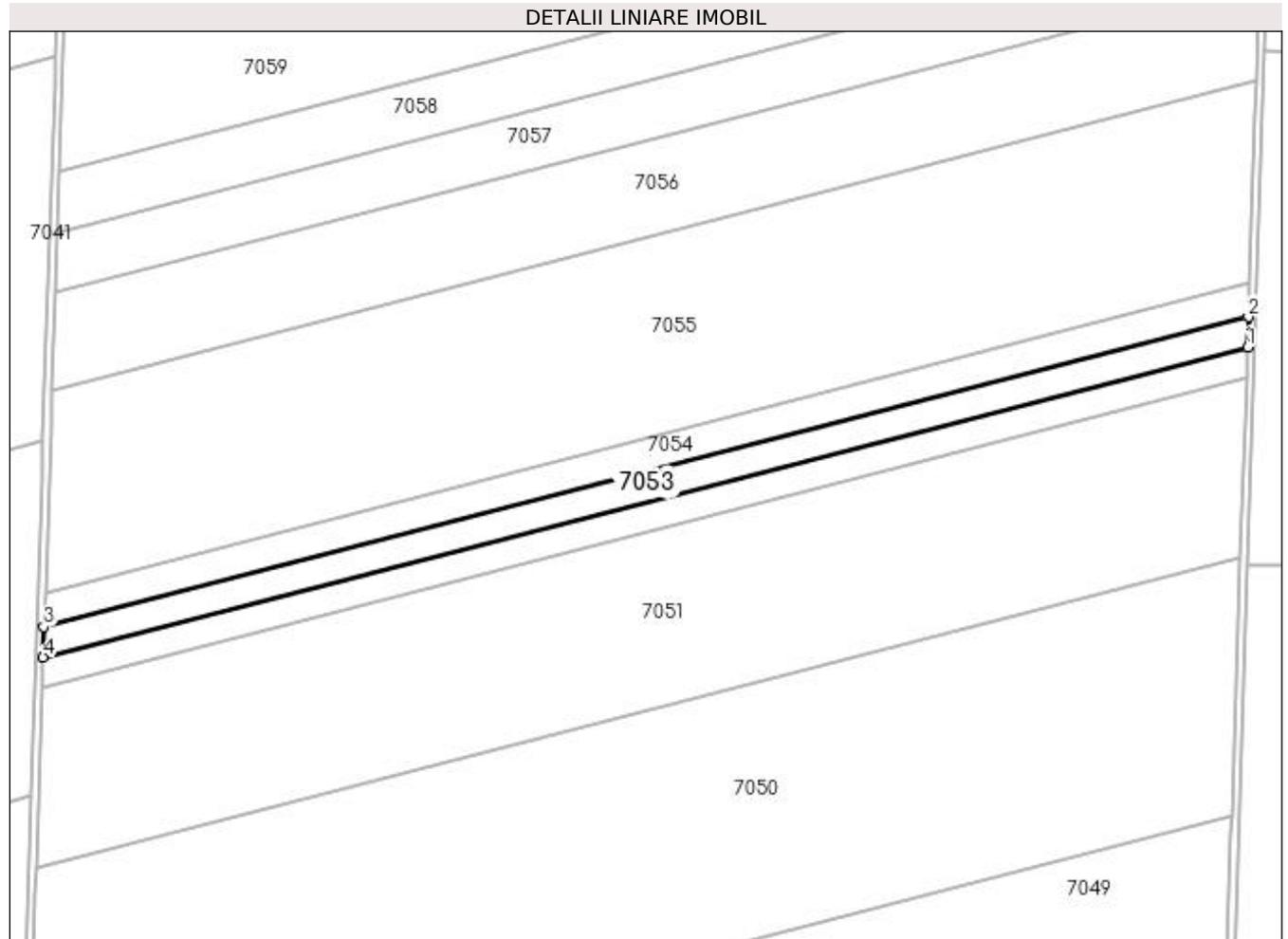

Date referitoare la teren

Crt	Categorie folosință	Intra vilan	Suprafața (mp)	Tarla	Parcelă	Nr. topo	Observații / Referințe
1	arabil	NU	10.000	48	6	-	

Lungime Segmente

1) Valorile lungimilor segmentelor sunt obținute din proiecție în plan.

Punct început	X / Y	Punct sfârșit	X / Y	Lungime segment (** (m)
1	353.950,603 290.887,863	2	353.951,137 290.903,822	15.968
2	353.951,137 290.903,822	3	353.319,031 290.739,868	653.023
3	353.319,031 290.739,868	4	353.318,504 290.723,911	15.966
4	353.318,504 290.723,911	1	353.950,603 290.887,863	653.016

**** Lungimile segmentelor sunt determinate în planul de proiecție Stereo 70 și sunt rotunjite la 1 milimetru.**

***** Distanța dintre puncte este formată din segmente cumulate ce sunt mai mici decât valoarea 1 milimetru.**

**DATE DESPRE IMOBILUL NR. 7054**

Oficiul de Cadastru și Publicitate Imobiliară DOLJ
Biroul de Cadastru și Publicitate Imobiliară Craiova

A. Partea I. Descrierea imobilului

TEREN Extravilan

Adresa: Jud. Dolj, T48, P6

Nr. Crt	Nr cadastral Nr. topografic	Suprafața* (mp)	Observații / Referințe
A1		11.400	Sector cadastral:17 Teren neimprejmuț; (IN TDP 4059-45410 suprafata totala de 91400 mp din care a instrainat : -11400mp conf. SC nr 1970/2012 Jud Calafat dos. 2039/201/2012, -10000 mp conf SC nr 183/2013 Jud Calafat dos. 401/201/2013,-10000 mp conf SC nr. 325/2014 Jud. Calafat dos 4032/201/2013)

B. Partea II. Proprietari și acte

Inscrieri privitoare la dreptul de proprietate și alte drepturi reale		Referințe
/		
Hotarare Judecatoreasca nr. Sentinta Civila Nr. 1970, din 25/10/2012 emis de Judecatoria Calafat;		
B1	Intabulare, drept de PROPRIETATE, dobandit prin Hotarare Judecatoreasca, cota actuala 1/1, cota initiala 1/1 1) SC RODESCO AGRICULTURE SRL, CIF:14149496	A1

C. Partea III. SARCINI .

Inscrieri privind dezmembramintele dreptului de proprietate, drepturi reale de garanție și sarcini	Referințe
NU SUNT	

Anexa Nr. 1 La Partea I

Teren

Nr cadastral	Suprafața (mp)*	Observații / Referințe
	11.400	(IN TDP 4059-45410 suprafata totala de 91400 mp din care a instrainat : -11400mp conf. SC nr 1970/2012 Jud Calafat dos. 2039/201/2012, -10000 mp conf SC nr 183/2013 Jud Calafat dos. 401/201/2013,-10000 mp conf SC nr. 325/2014 Jud. Calafat dos 4032/201/2013)

* Suprafața este determinată în planul de proiecție Stereo 70.

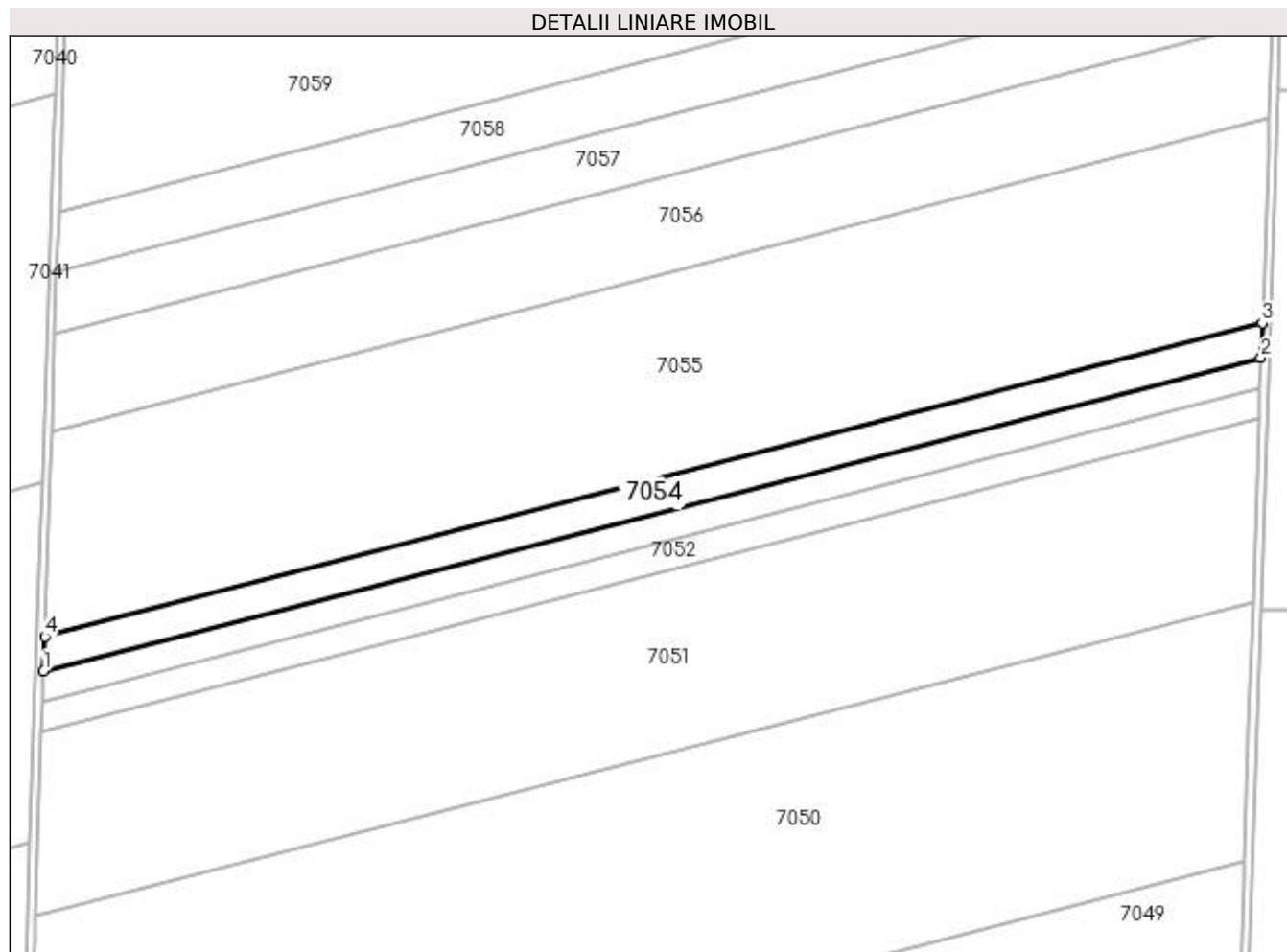

Date referitoare la teren

Crt	Categorie folosință	Intra vilan	Suprafața (mp)	Tarla	Parcelă	Nr. topo	Observații / Referințe
1	arabil	NU	11.400	48	6	-	

Lungime Segmente

1) Valorile lungimilor segmentelor sunt obținute din proiecție în plan.

Punct început	X / Y	Punct sfârșit	X / Y	Lungime segment (** (m)
1	353.319,031 290.739,868	2	353.951,137 290.903,822	653.023
2	353.951,137 290.903,822	3	353.951,746 290.922,015	18.203
3	353.951,746 290.922,015	4	353.319,632 290.758,059	653.031
4	353.319,632 290.758,059	1	353.319,031 290.739,868	18.201

**** Lungimile segmentelor sunt determinate în planul de proiecție Stereo 70 și sunt rotunjite la 1 milimetru.**

***** Distanța dintre puncte este formată din segmente cumulate ce sunt mai mici decât valoarea 1 milimetru.**

**DATE DESPRE IMOBILUL NR. 7055**

Oficiul de Cadastru și Publicitate Imobiliară DOLJ
Biroul de Cadastru și Publicitate Imobiliară Craiova

A. Partea I. Descrierea imobilului

TEREN Extravilan

Adresa: Jud. Dolj, T48, P7

Nr. Crt	Nr cadastral Nr. topografic	Suprafața* (mp)	Observații / Referințe
A1		67.000	Sector cadastral:17 Teren neimprejmuit;

B. Partea II. Proprietari și acte

Inscrieri privitoare la dreptul de proprietate și alte drepturi reale	Referințe
/	
Act Administrativ nr. TDP Nr. 4058-45410, din 09/10/2000 emis de CJ Dolj;	
B1	A1
Intabulare, drept de PROPRIETATE, dobândit prin Reconstituire, cota actuala 1/1, cota initiala 1/1 1) ZAMFIRESCU DANIEL IONEL, LIPSA CNP	

C. Partea III. SARCINI .

Inscrieri privind dezmembramintele dreptului de proprietate, drepturi reale de garanție și sarcini	Referințe
NU SUNT	

Anexa Nr. 1 La Partea I

Teren

Nr cadastral	Suprafața (mp)*	Observații / Referințe
	67.000	

* Suprafața este determinată în planul de proiecție Stereo 70.

DETALII LINIARE IMOBIL

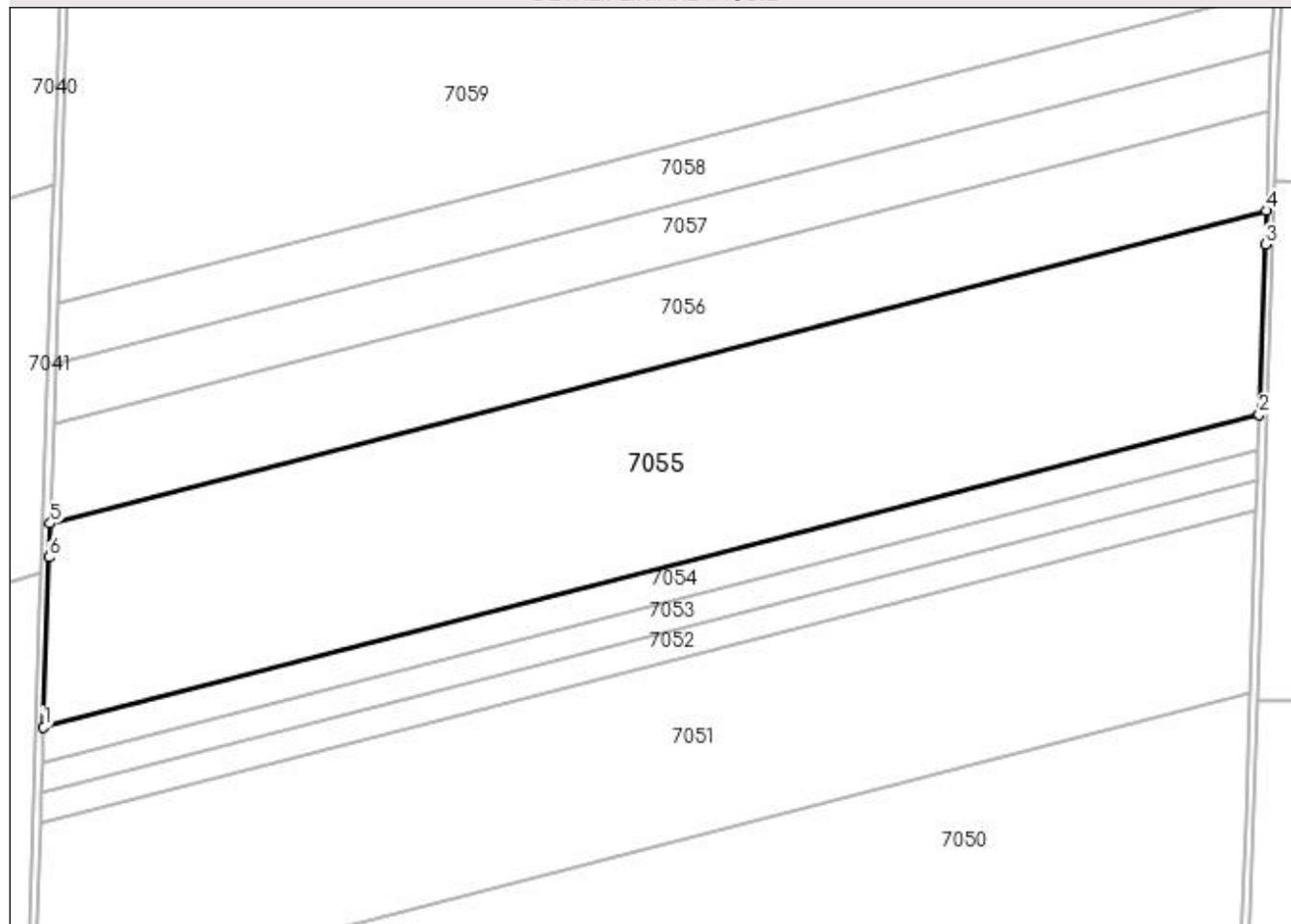

Date referitoare la teren

Crt	Categorie folosință	Intra vilan	Suprafața (mp)	Tarla	Parcelă	Nr. topo	Observații / Referințe
1	arabil	NU	67.000	48	7	-	

Lungime Segmente

1) Valorile lungimilor segmentelor sunt obținute din proiecție în plan.

Punct început	X / Y	Punct sfârșit	X / Y	Lungime segment (** (m)
1	353.319,632 290.758,059	2	353.951,746 290.922,015	653.031
2	353.951,746 290.922,015	3	353.954,733 291.011,197	89.232
3	353.954,733 291.011,197	4	353.955,327 291.028,933	17.746
4	353.955,327 291.028,933	5	353.323,171 290.864,966	653.075
5	353.323,171 290.864,966	6	353.322,577 290.847,23	17.746

Punct început	X / Y	Punct sfârșit	X / Y	Lungime segment (** (m)
6	353.322,577 290.847,23	1	353.319,632 290.758,059	89.22

** Lungimile segmentelor sunt determinate în planul de proiecție Stereo 70 și sunt rotunjite la 1 milimetru.

*** Distanța dintre puncte este formată din segmente cumulate ce sunt mai mici decât valoarea 1 milimetru.

**DATE DESPRE IMOBILUL NR. 7056**

Oficiul de Cadastru și Publicitate Imobiliară DOLJ
Biroul de Cadastru și Publicitate Imobiliară Craiova

A. Partea I. Descrierea imobilului

TEREN Extravilan

Adresa: Jud. Dolj, T48, P8

Nr. Crt	Nr cadastral Nr. topografic	Suprafața* (mp)	Observații / Referințe
A1	33615	32.500	Sector cadastral:17 Teren neimprejmuit;

B. Partea II. Proprietari și acte

Inscrieri privitoare la dreptul de proprietate și alte drepturi reale	Referințe
181195 / 22/12/2016	
Act Notarial nr. CVC NR. 3131, din 22/12/2016 emis de NP Sorop Alexandru Oliviu;	
B1	A1
Intabulare, drept de PROPRIETATE, dobandit prin Conventie, cota actuala 1/1, cota initiala 1/1 1) SC RODESCO TRADING SRL, CIF:16386596	

C. Partea III. SARCINI .

Inscrieri privind dezmembramintele dreptului de proprietate, drepturi reale de garanție și sarcini	Referințe
NU SUNT	

Anexa Nr. 1 La Partea I

Teren

Nr cadastral	Suprafața (mp)*	Observații / Referințe
33615	32.500	

* Suprafața este determinată în planul de proiecție Stereo 70.

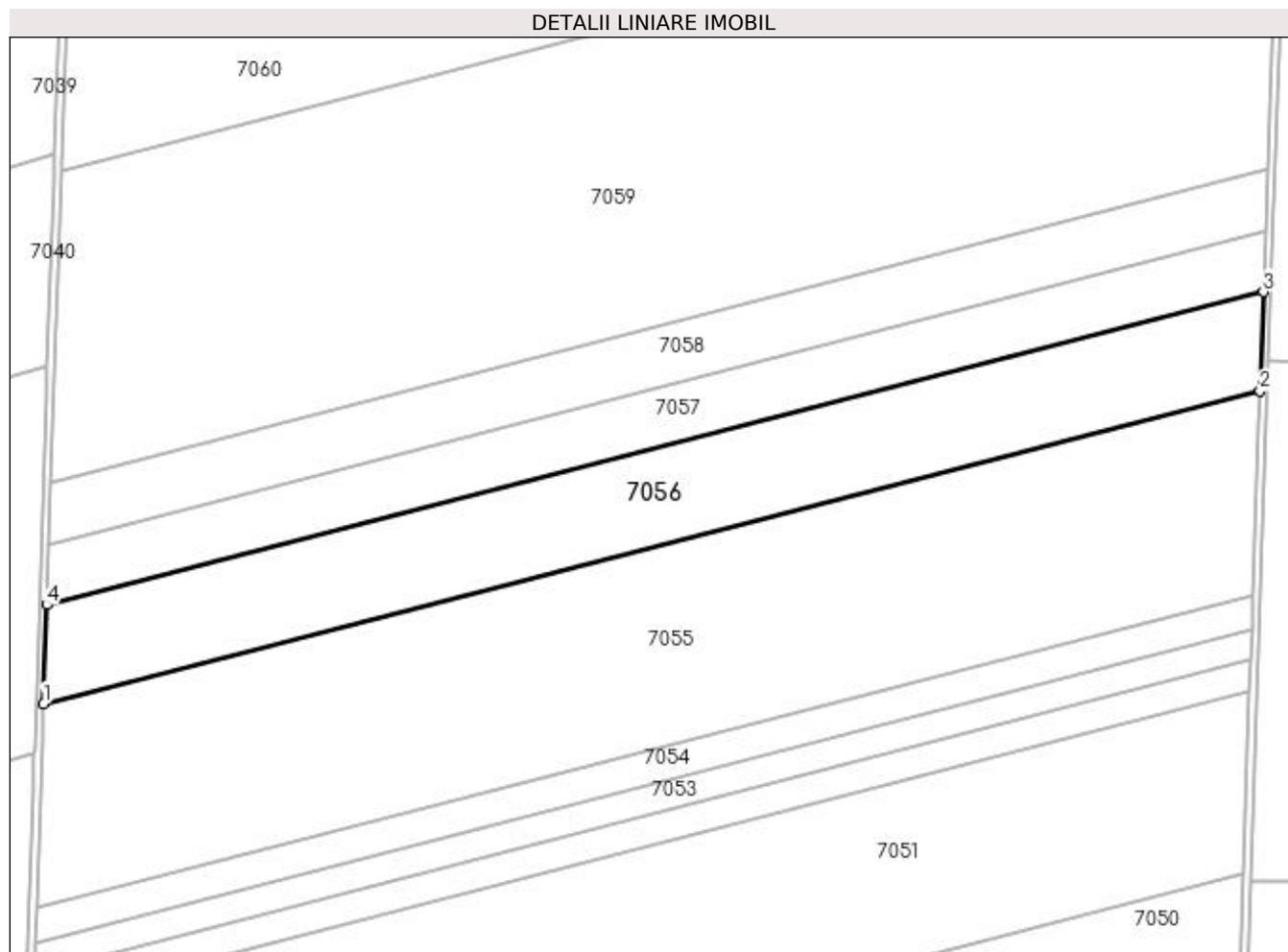

Date referitoare la teren

Crt	Categorie folosință	Intra vilan	Suprafața (mp)	Tarla	Parcelă	Nr. topo	Observații / Referințe
1	arabil	NU	32.500	48	8	-	

Lungime Segmente

1) Valorile lungimilor segmentelor sunt obținute din proiecție în plan.

Punct început	X / Y	Punct sfârșit	X / Y	Lungime segment (** (m)
1	353.323,171 290.864,966	2	353.955,327 291.028,933	653.075
2	353.955,327 291.028,933	3	353.957,064 291.080,794	51.89
3	353.957,064 291.080,794	4	353.324,908 290.916,828	653.074
4	353.324,908 290.916,828	1	353.323,171 290.864,966	51.891

**** Lungimile segmentelor sunt determinate în planul de proiecție Stereo 70 și sunt rotunjite la 1 milimetru.**

***** Distanța dintre puncte este formată din segmente cumulate ce sunt mai mici decât valoarea 1 milimetru.**

**DATE DESPRE IMOBILUL NR. 7057**

Oficiul de Cadastru și Publicitate Imobiliară DOLJ
Biroul de Cadastru și Publicitate Imobiliară Craiova

A. Partea I. Descrierea imobilului

TEREN Extravilan

Adresa: Jud. Dolj, T48, P9

Nr. Crt	Nr cadastral Nr. topografic	Suprafața* (mp)	Observații / Referințe
A1		20.000	Sector cadastral:17 Teren neimprejmuit;

B. Partea II. Proprietari și acte

Inscrieri privitoare la dreptul de proprietate și alte drepturi reale	Referințe
/	
Act Administrativ nr. TDP Nr. 4056-45410, din 09/10/2000 emis de CJ Dolj;	
B1	A1
Intabulare, drept de PROPRIETATE, dobândit prin Reconstituire, cota actuala 1/1, cota initiala 1/1 1) DINULESCU CONSTANTIN, LIPSA CNP	

C. Partea III. SARCINI .

Inscrieri privind dezmembramintele dreptului de proprietate, drepturi reale de garanție și sarcini	Referințe
NU SUNT	

Anexa Nr. 1 La Partea I

Teren

Nr cadastral	Suprafața (mp)*	Observații / Referințe
	20.000	

* Suprafața este determinată în planul de proiecție Stereo 70.

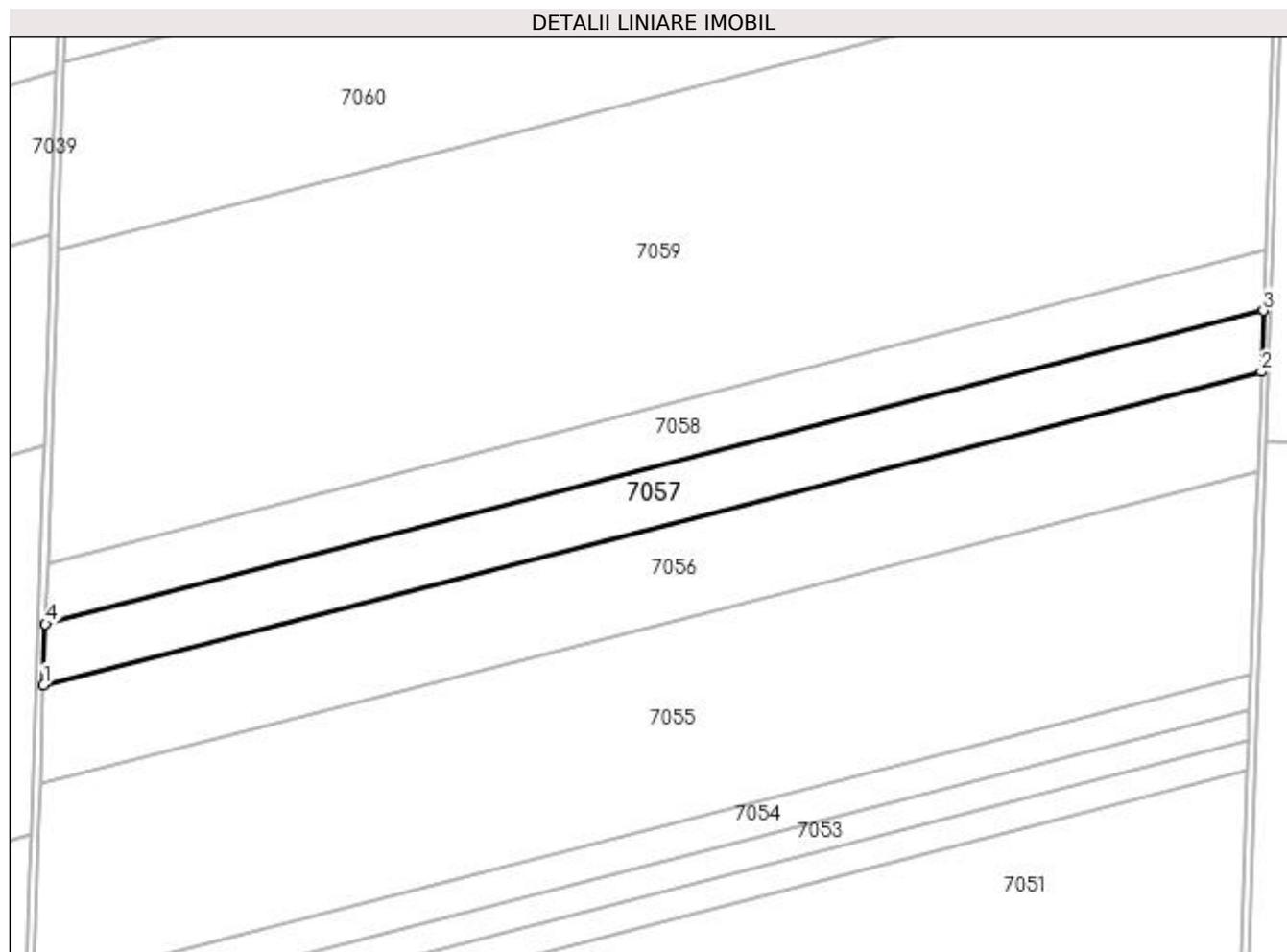

Date referitoare la teren

Crt	Categorie folosință	Intra vilan	Suprafața (mp)	Tarla	Parcelă	Nr. topo	Observații / Referințe
1	arabil	NU	20.000	48	9	-	

Lungime Segmente

1) Valorile lungimilor segmentelor sunt obținute din proiecție în plan.

Punct început	X / Y	Punct sfârșit	X / Y	Lungime segment (** (m)
1	353.324,908 290.916,828	2	353.957,064 291.080,794	653.074
2	353.957,064 291.080,794	3	353.958,132 291.112,709	31.933
3	353.958,132 291.112,709	4	353.325,976 290.948,743	653.074
4	353.325,976 290.948,743	1	353.324,908 290.916,828	31.933

**** Lungimile segmentelor sunt determinate în planul de proiecție Stereo 70 și sunt rotunjite la 1 milimetru.**

***** Distanța dintre puncte este formată din segmente cumulate ce sunt mai mici decât valoarea 1 milimetru.**

**DATE DESPRE IMOBILUL NR. 7058**

Oficiul de Cadastru și Publicitate Imobiliară DOLJ
Biroul de Cadastru și Publicitate Imobiliară Craiova

A. Partea I. Descrierea imobilului

TEREN Extravilan

Adresa: Jud. Dolj, T48, P10

Nr. Crt	Nr cadastral Nr. topografic	Suprafața* (mp)	Observații / Referințe
A1	34227	20.000	Sector cadastral:17 Teren neimprejmuit;

B. Partea II. Proprietari și acte

Inscrieri privitoare la dreptul de proprietate și alte drepturi reale	Referințe
138739 / 15/09/2017	
Hotarare Judecatoreasca nr. Sentinta civila nr 2532, din 18/12/2012 emis de JUDECATORIA CALAFAT;	
B1	A1
Intabulare, drept de PROPRIETATE, dobandit prin Hotarare Judecatoreasca, cota actuala 1/1, cota initiala 1/1 1) RODESCO AGRICULTURE SRL, CIF:14149496	

C. Partea III. SARCINI .

Inscrieri privind dezmembramintele dreptului de proprietate, drepturi reale de garanție și sarcini	Referințe
NU SUNT	

Anexa Nr. 1 La Partea I

Teren

Nr cadastral	Suprafața (mp)*	Observații / Referințe
34227	20.000	

* Suprafața este determinată în planul de proiecție Stereo 70.

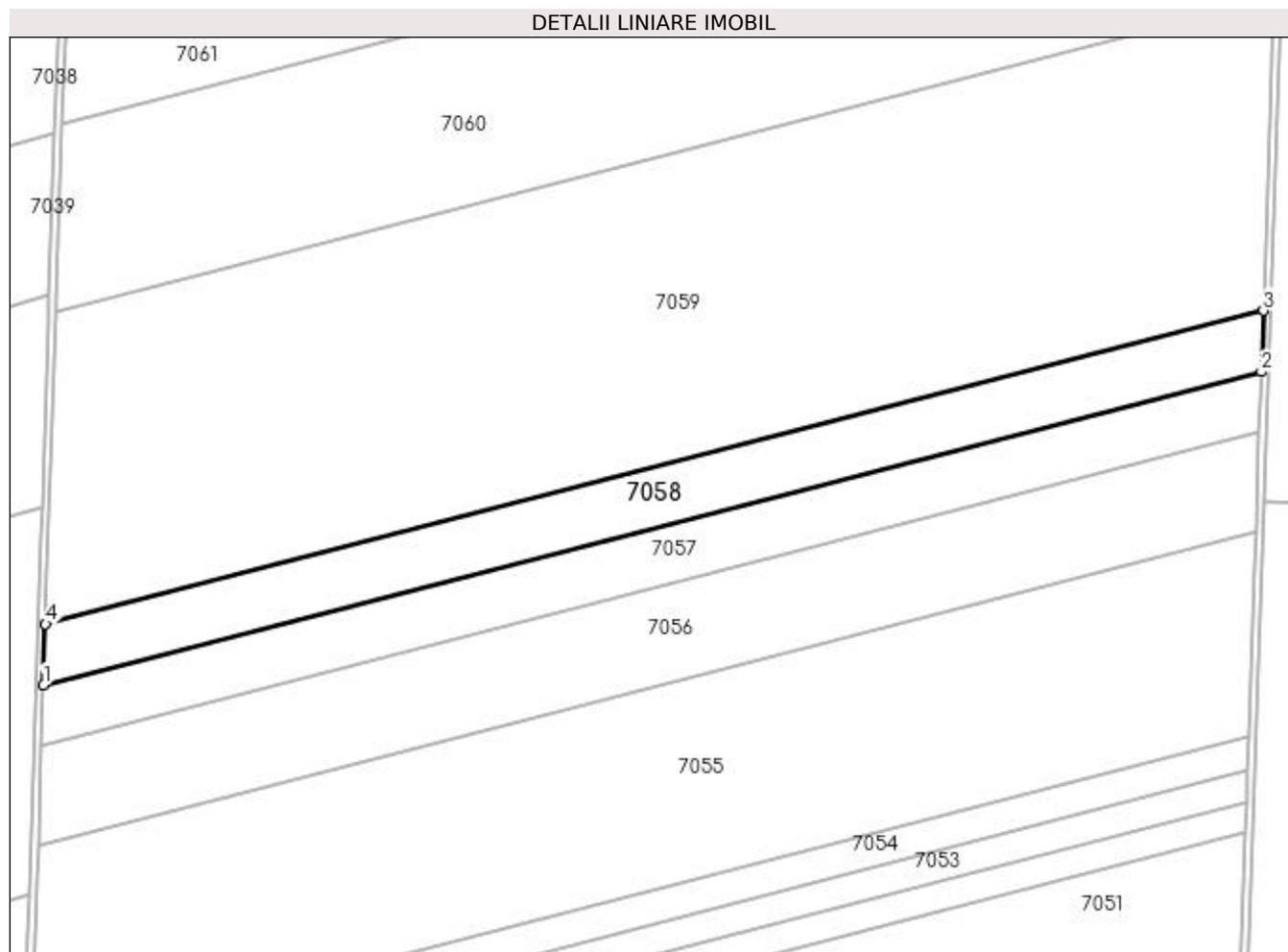

Date referitoare la teren

Crt	Categorie folosință	Intra vilan	Suprafața (mp)	Tarla	Parcelă	Nr. topo	Observații / Referințe
1	arabil	NU	20.000	48	10	-	

Lungime Segmente

1) Valorile lungimilor segmentelor sunt obținute din proiecție în plan.

Punct început	X / Y	Punct sfârșit	X / Y	Lungime segment (** (m)
1	353.325,976 290.948,743	2	353.958,132 291.112,709	653.074
2	353.958,132 291.112,709	3	353.959,201 291.144,624	31.933
3	353.959,201 291.144,624	4	353.327,045 290.980,658	653.074
4	353.327,045 290.980,658	1	353.325,976 290.948,743	31.933

**** Lungimile segmentelor sunt determinate în planul de proiecție Stereo 70 și sunt rotunjite la 1 milimetru.**

***** Distanța dintre puncte este formată din segmente cumulate ce sunt mai mici decât valoarea 1 milimetru.**

**DATE DESPRE IMOBILUL NR. 7059**

Oficiul de Cadastru și Publicitate Imobiliară DOLJ
Biroul de Cadastru și Publicitate Imobiliară Craiova

A. Partea I. Descrierea imobilului

TEREN Extravilan

Adresa: Jud. Dolj, T48, P11

Nr. Crt	Nr cadastral Nr. topografic	Suprafața* (mp)	Observații / Referințe
A1		102.519	Sector cadastral:17 Teren neimprejmuit;

B. Partea II. Proprietari și acte

Inscrieri privitoare la dreptul de proprietate și alte drepturi reale		Referințe
/		
Act Normativ nr. LEGEA 7, din 13/03/1996 emis de PARLAMENTUL ROMANIEI;		
B1	Inscrierea provizorie, drept de PROPRIETATE, dobandit prin Lege, cota actuala 1/1, cota initiala 1/1 1) NEIDENTIFICAT NEIDENTIFICAT	A1

C. Partea III. SARCINI .

Inscrieri privind dezmembramintele dreptului de proprietate, drepturi reale de garanție și sarcini	Referințe
NU SUNT	

Anexa Nr. 1 La Partea I

Teren

Nr cadastral	Suprafața (mp)*	Observații / Referințe
	102.519	

* Suprafața este determinată în planul de proiecție Stereo 70.

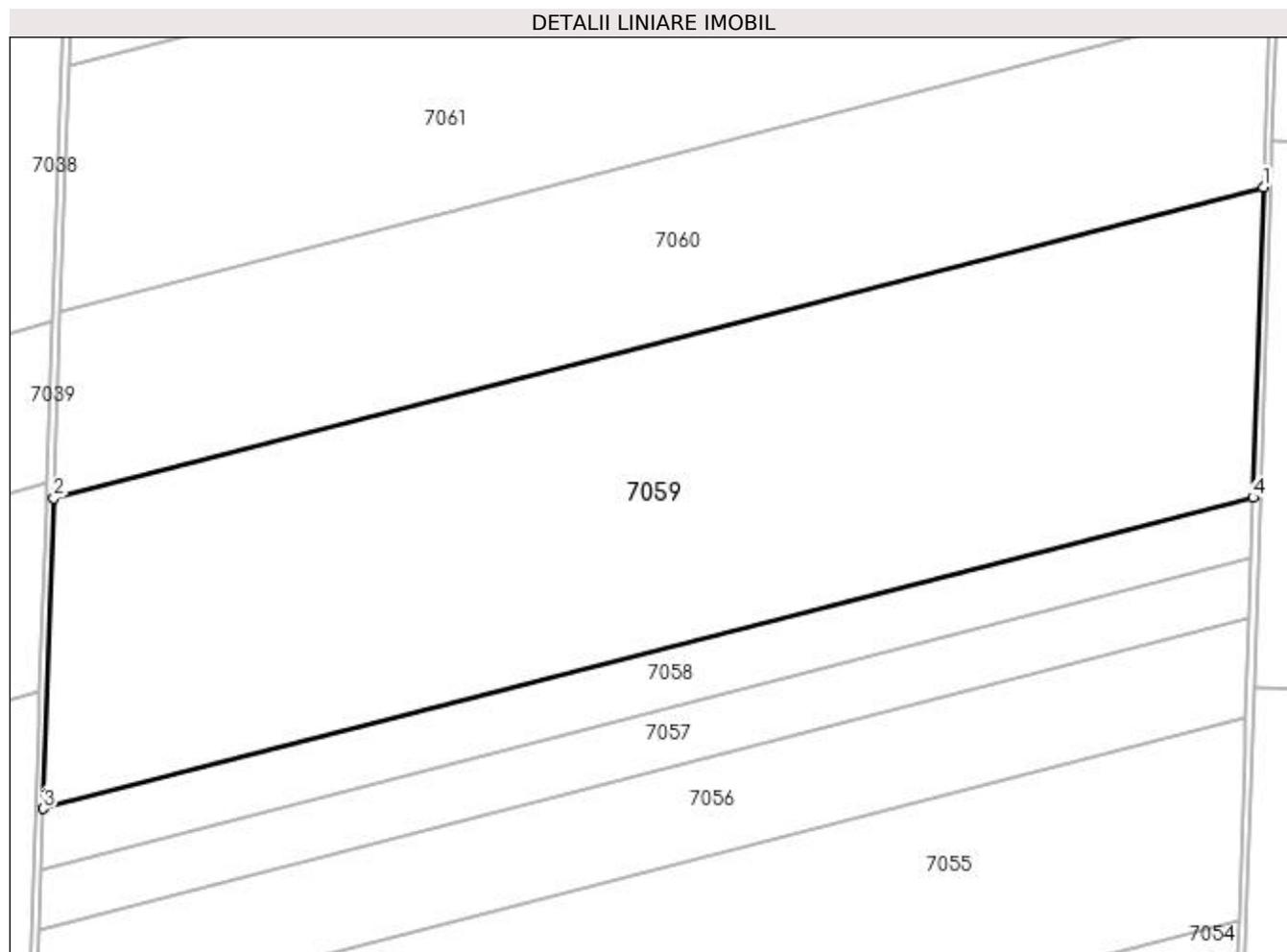

Date referitoare la teren

Crt	Categorie folosință	Intra vilan	Suprafața (mp)	Tarla	Parcelă	Nr. topo	Observații / Referințe
1	arabil	NU	102.519	48	11	-	

Lungime Segmente

1) Valorile lungimilor segmentelor sunt obținute din proiecție în plan.

Punct început	X / Y	Punct sfârșit	X / Y	Lungime segment (** (m)
1	353.964,68 291.308,219	2	353.332,524 291.144,253	653.074
2	353.332,524 291.144,253	3	353.327,045 290.980,658	163.687
3	353.327,045 290.980,658	4	353.959,201 291.144,624	653.074
4	353.959,201 291.144,624	1	353.964,68 291.308,219	163.687

**** Lungimile segmentelor sunt determinate în planul de proiecție Stereo 70 și sunt rotunjite la 1 milimetru.**

***** Distanța dintre puncte este formată din segmente cumulate ce sunt mai mici decât valoarea 1 milimetru.**

**DATE DESPRE IMOBILUL NR. 7060**

Oficiul de Cadastru și Publicitate Imobiliară DOLJ
Biroul de Cadastru și Publicitate Imobiliară Craiova

A. Partea I. Descrierea imobilului

TEREN Extravilan

Adresa: Jud. Dolj, T48, P12

Nr. Crt	Nr cadastral Nr. topografic	Suprafața* (mp)	Observații / Referințe
A1	34676	61.500	Sector cadastral:17 Teren neimprejmuit;

B. Partea II. Proprietari și acte

Inscrieri privitoare la dreptul de proprietate și alte drepturi reale		Referințe
71366 / 28/03/2018		
Act Notarial nr. CM NR.64, din 28/11/2013 emis de NP NICA ADRIANA (act administrativ nr TDP NR.414-47911 din 10.01.2001, emis de CJ DOLJ);		
B1	Intabulare, drept de PROPRIETATE, dobandit prin Succesiune, cota actuala 1/1, cota initiala 1/1 1) ISAIA COSTIN ALEXANDRU, LIPSA CNP <i>OBSERVATII: defunct Isaia Gabriela Dora</i>	A1

C. Partea III. SARCINI .

Inscrieri privind dezmembramintele dreptului de proprietate, drepturi reale de garanție și sarcini	Referințe
NU SUNT	

Anexa Nr. 1 La Partea I

Teren

Nr cadastral	Suprafața (mp)*	Observații / Referințe
34676	61.500	

* Suprafața este determinată în planul de proiecție Stereo 70.

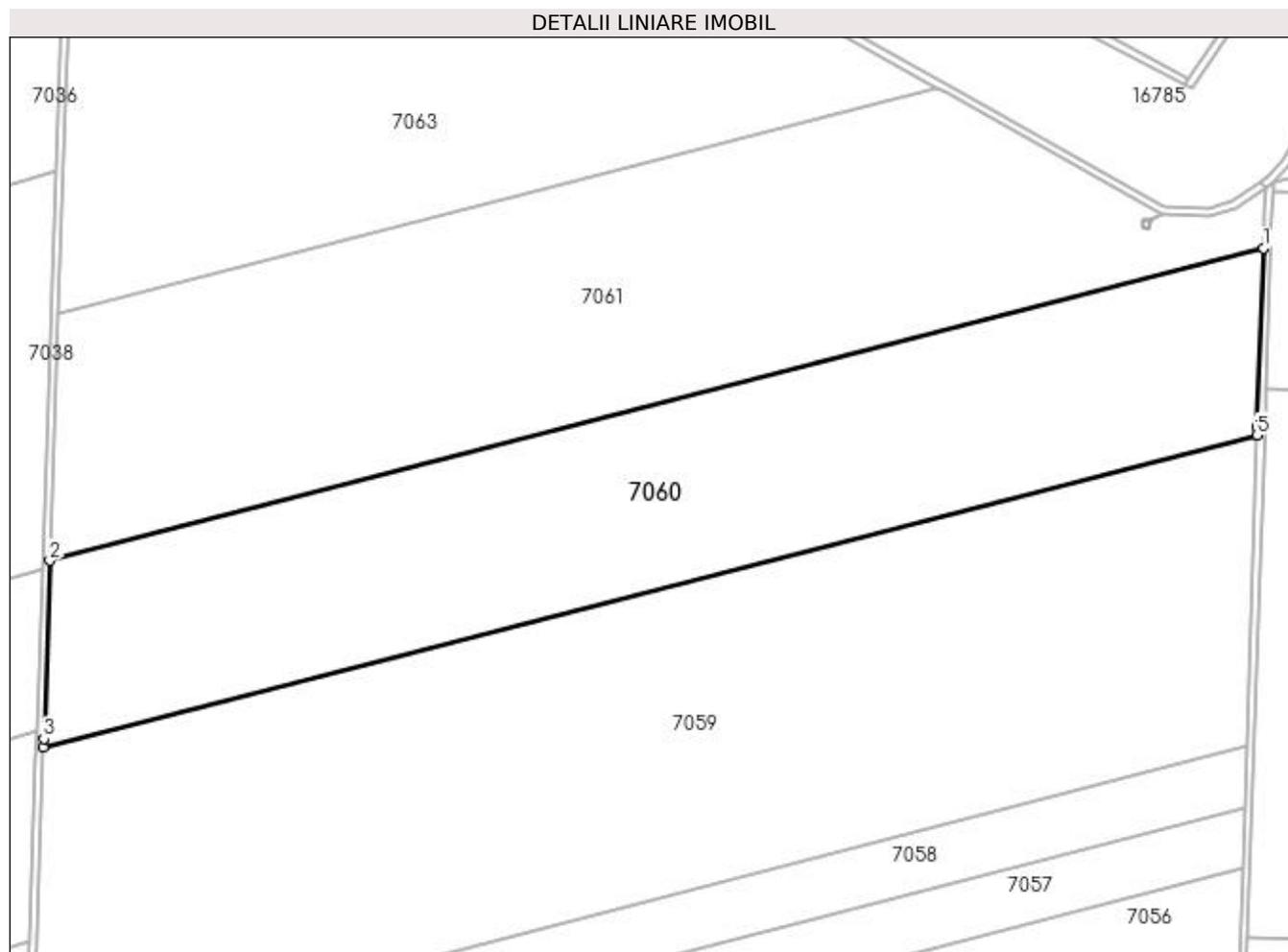

Date referitoare la teren

Crt	Categorie folosință	Intra vilan	Suprafața (mp)	Tarla	Parcelă	Nr. topo	Observații / Referințe
1	arabil	NU	61.500	48	12	-	

Lungime Segmente

1) Valorile lungimilor segmentelor sunt obținute din proiecție în plan.

Punct început	X / Y	Punct sfârșit	X / Y	Lungime segment (** (m)
1	353.967,967 291.406,365	2	353.335,81 291.242,384	653.079
2	353.335,81 291.242,384	3	353.332,675 291.148,772	93.664
3	353.332,675 291.148,772	4	353.332,524 291.144,253	4.522
4	353.332,524 291.144,253	5	353.964,68 291.308,219	653.074
5	353.964,68 291.308,219	6	353.964,831 291.312,739	4.523

Punct început	X / Y	Punct sfârșit	X / Y	Lungime segment (** (m)
6	353.964,831 291.312,739	1	353.967,967 291.406,365	93.679

** Lungimile segmentelor sunt determinate în planul de proiecție Stereo 70 și sunt rotunjite la 1 milimetru.

*** Distanța dintre puncte este formată din segmente cumulate ce sunt mai mici decât valoarea 1 milimetru.

**DATE DESPRE IMOBILUL NR. 7061**

Oficiul de Cadastru și Publicitate Imobiliară DOLJ
Biroul de Cadastru și Publicitate Imobiliară Craiova

A. Partea I. Descrierea imobilului

TEREN Extravilan

Adresa: Jud. Dolj, T48, P13

Nr. Crt	Nr cadastral Nr. topografic	Suprafața* (mp)	Observații / Referințe
A1	36568	70.000	Sector cadastral:17 Teren neimprejmuit;

B. Partea II. Proprietari și acte

Inscrieri privitoare la dreptul de proprietate și alte drepturi reale		Referințe
218754 / 26/10/2020		
Hotarare Judecatoreasca nr. Sentinta civila NR.581, din 11/05/2015 emis de JUDECATORIA CALAFAT (TDP NR. 4124-47911 DIN 10.01.2001);		
B1	Intabulare, drept de PROPRIETATE, dobandit prin Hotarare Judecatoreasca, cota actuala 1/1, cota initiala 1/1 1) POPA PAUL-SEVER	A1

C. Partea III. SARCINI .

Inscrieri privind dezmembramintele dreptului de proprietate, drepturi reale de garanție și sarcini	Referințe
NU SUNT	

Anexa Nr. 1 La Partea I

Teren

Nr cadastral	Suprafața (mp)*	Observații / Referințe
36568	70.000	

* Suprafața este determinată în planul de proiecție Stereo 70.

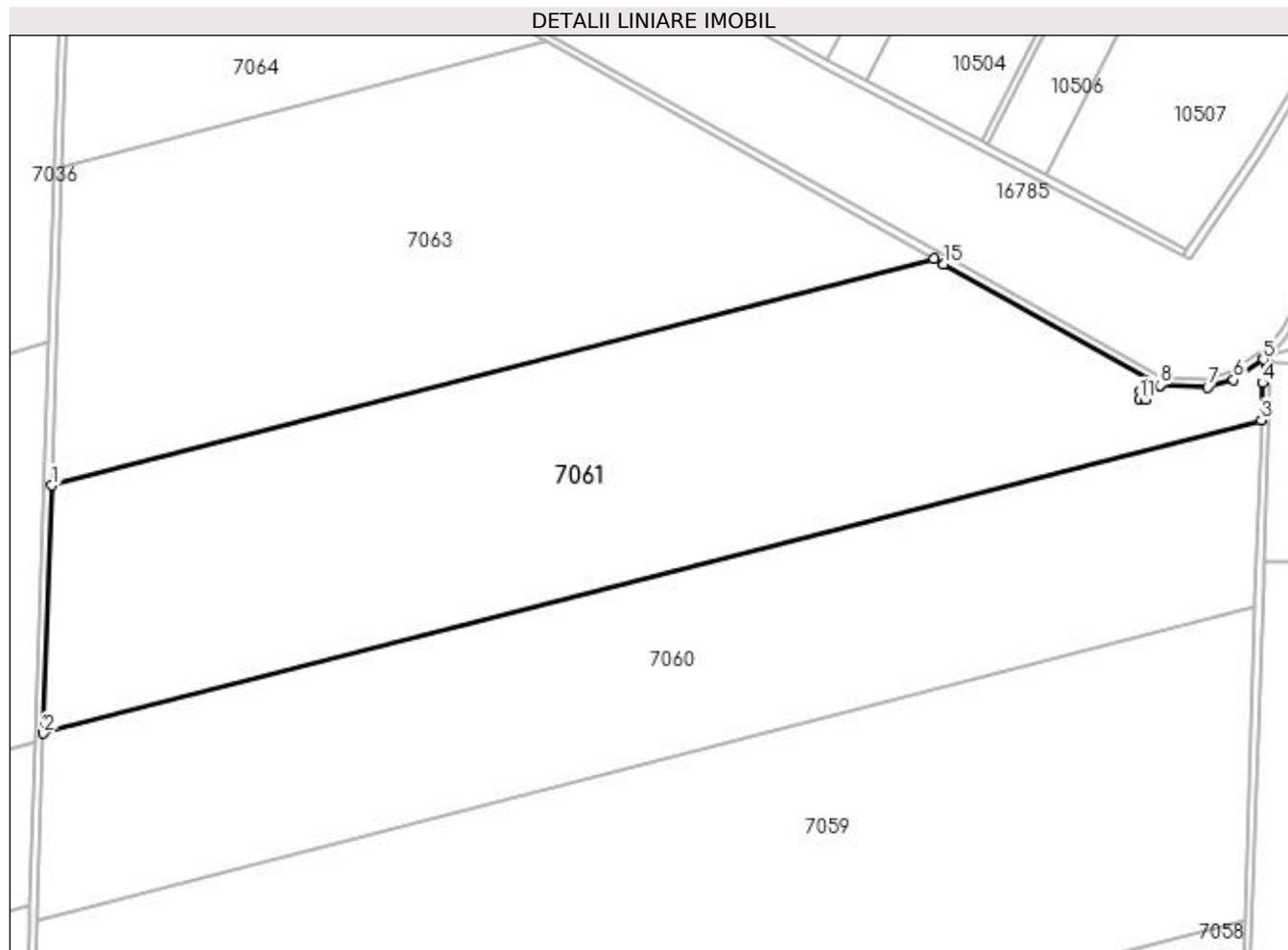

Date referitoare la teren

Crt	Categorie folosință	Intra vilan	Suprafața (mp)	Tarla	Parcelă	Nr. topo	Observații / Referințe
1	arabil	NU	70.000	48	13	-	

Lungime Segmente

1) Valorile lungimilor segmentelor sunt obținute din proiecție în plan.

Punct început	X / Y	Punct sfârșit	X / Y	Lungime segment (** (m)
1	353.340,155 291.372,127	2	353.335,81 291.242,384	129.816
2	353.335,81 291.242,384	3	353.967,967 291.406,365	653.079
3	353.967,967 291.406,365	4	353.968,615 291.425,715	19.36
4	353.968,615 291.425,715	5	353.969,026 291.437,981	12.273
5	353.969,026 291.437,981	6	353.953,572 291.427,392	18.734

Punct început	X / Y	Punct sfârșit	X / Y	Lungime segment (** (m)
6	353.953,572 291.427,392	7	353.940,153 291.423,42	13.995
7	353.940,153 291.423,42	8	353.915,353 291.424,588	24.827
8	353.915,353 291.424,588	9	353.908,763 291.421,271	7.378
9	353.908,763 291.421,271	10	353.908,375 291.416,779	4.509
10	353.908,375 291.416,779	11	353.904,884 291.417,122	3.508
11	353.904,884 291.417,122	12	353.905,266 291.421,631	4.526
12	353.905,266 291.421,631	13	353.908,766 291.421,306	3.515
13	353.908,766 291.421,306	14	353.915,292 291.424,591	7.306
14	353.915,292 291.424,591	15	353.803,071 291.487,969	128.881
15	353.803,071 291.487,969	16	353.797,943 291.490,865	5.889
16	353.797,943 291.490,865	1	353.340,155 291.372,127	472.936

** Lungimile segmentelor sunt determinate în planul de proiecție Stereo 70 și sunt rotunjite la 1 milimetru.

*** Distanța dintre puncte este formată din segmente cumulate ce sunt mai mici decât valoarea 1 milimetru.

**DATE DESPRE IMOBILUL NR. 7062**

Oficiul de Cadastru și Publicitate Imobiliară DOLJ
Biroul de Cadastru și Publicitate Imobiliară Craiova

A. Partea I. Descrierea imobilului

TEREN Extravilan

Adresa: Jud. Dolj, Jud. Dolj, "LEA 110 kV Cetate-Galicea", Stalp Nr. 50

Nr. Crt	Nr cadastral Nr. topografic	Suprafața* (mp)	Observații / Referințe
A1	32927	Din acte: 694 Masurata: 16	Sector cadastral:17 Teren neimpregmuit;

B. Partea II. Proprietari și acte

Inscrieri privitoare la dreptul de proprietate și alte drepturi reale		Referințe
52908 / 14/04/2016		
Act Administrativ nr. Contract de concesiune nr 6, din 20/06/2005 emis de MINISTERUL ECONOMIEI SI COMERTULUI (SI FDFEE ELECTRICA OLTENIA Decret de expropriere nr. 170/23-03-1973 emis de PRESEDINTELE CONSILIULUI DE STAT; Anexa nr. 9/23-03-1973 emis de PRESEDINTELE CONSILIULUI DE STAT; Declaratie nr. RO10/52800/25-09-2015 emis de S.C. CEZ DISTRIBUTIE SA; Incheierea nr 2008/14.03.2007 Tribunalul Dolj);		
B1	Intabulare, drept de PROPRIETATE, dobandit prin Lege, cota actuala 1/1, cota initiala 1/1 1) STATUL ROMAN- DOMENIUL PUBLIC, CIF:99999999999999, LIPSA CUI	A1
B2	Intabulare, drept de CONCESIUNE pe o perioada de 49 de ani de la data semnarii contractului, dobandit prin Conventie, cota actuala 1/1, cota initiala 1/1 1) SC CEZ DISTRIBUTIE SA, CIF:14491102	A1

C. Partea III. SARCINI .

Inscrieri privind dezmembramintele dreptului de proprietate, drepturi reale de garanție și sarcini	Referințe
NU SUNT	

Anexa Nr. 1 La Partea I

Teren

Nr cadastral	Suprafața (mp)*	Observații / Referințe
32927	Din acte: 694 Masurata: 16	

* Suprafața este determinată în planul de proiecție Stereo 70.

DETALII LINIARE IMOBIL

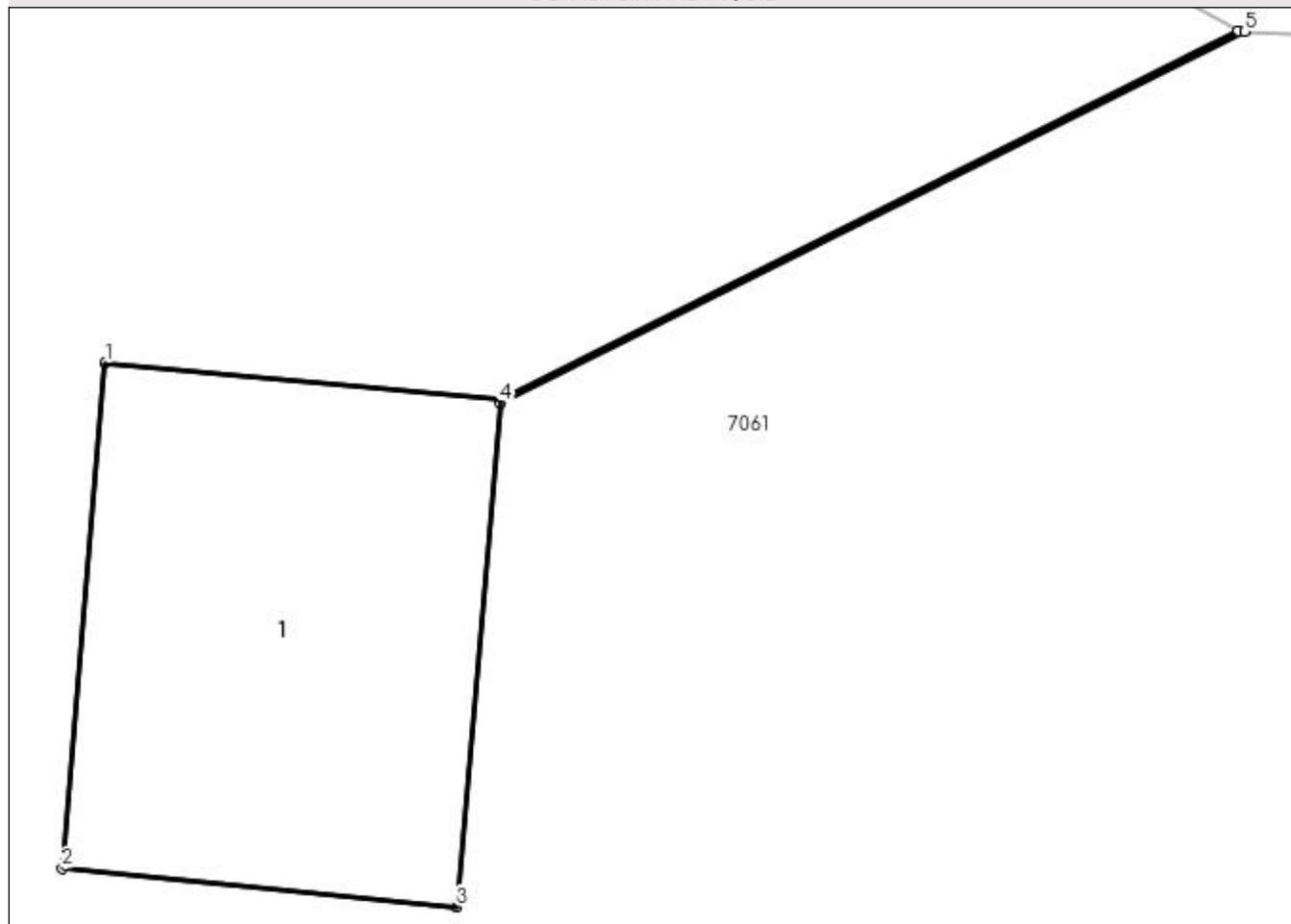

Date referitoare la teren

Crt	Categorie folosință	Intra vilan	Suprafața (mp)	Tarla	Parcelă	Nr. topo	Observații / Referințe
1	curți constructii	NU	16	48	-	-	TEREN PE CARE ESTE AMPLASAT STALPUL NR.50 "LEA 110 kV Cetate-Galicea"

Date referitoare la construcții

Crt	Număr	Destinație construcție	Supraf. (mp)	Situație juridică	Observații / Referințe
A1.1		construcții industriale și edilitare	16	Fara acte	Nr. niveluri:1; S. construita la sol:16 mp; S. construita desfasurata:16 mp; - Stalp nr.50 "LEA 110 kV Cetate-Galicea" - Construcție de metal - An construcție 1974

Lungime Segmente

1) Valorile lungimilor segmentelor sunt obținute din proiecție în plan.

Punct început	X / Y	Punct sfârșit	X / Y	Lungime segment (** (m)
1	353.905,266 291.421,631	2	353.904,884 291.417,122	4.525
2	353.904,884 291.417,122	3	353.908,375 291.416,779	3.508

Punct început	X / Y	Punct sfârșit	X / Y	Lungime segment (** (m)
3	353.908,375 291.416,779	4	353.908,763 291.421,271	4.509
4	353.908,763 291.421,271	5	353.915,353 291.424,588	7.378
5	353.915,353 291.424,588	6	353.915,292 291.424,591	0.061
6	353.915,292 291.424,591	7	353.908,766 291.421,306	7.306
7	353.908,766 291.421,306	1	353.905,266 291.421,631	3.515

** Lungimile segmentelor sunt determinate în planul de proiecție Stereo 70 și sunt rotunjite la 1 milimetru.

*** Distanța dintre puncte este formată din segmente cumulate ce sunt mai mici decât valoarea 1 milimetru.

**DATE DESPRE IMOBILUL NR. 7063**

Oficiul de Cadastru și Publicitate Imobiliară DOLJ
 Biroul de Cadastru și Publicitate Imobiliară Craiova

A. Partea I. Descrierea imobilului

TEREN Extravilan

Adresa: Jud. Dolj, T48, P14

Nr. Crt	Nr cadastral Nr. topografic	Suprafața* (mp)	Observații / Referințe
A1	30687	Din acte: 60.000 Masurata: 58.648	Sector cadastral:17 Teren neimprejmuit;

B. Partea II. Proprietari și acte

Inscrieri privitoare la dreptul de proprietate și alte drepturi reale		Referințe
95160 / 27/09/2013		
Act Notarial nr. contract de vanzare -cumparare nr 2108, din 23/09/2013 emis de STOENESCU FLOREA;		
B1	Intabulare, drept de PROPRIETATE, dobandit prin Conventie, cota actuala 1/1, cota initiala 1/1 1) IOVAN NICUSOR	A1

C. Partea III. SARCINI .

Inscrieri privind dezmembramintele dreptului de proprietate, drepturi reale de garanție și sarcini	Referințe
NU SUNT	

Anexa Nr. 1 La Partea I

Teren

Nr cadastral	Suprafața (mp)*	Observații / Referințe
30687	Din acte: 60.000 Masurata: 58.648	

* Suprafața este determinată în planul de proiecție Stereo 70.

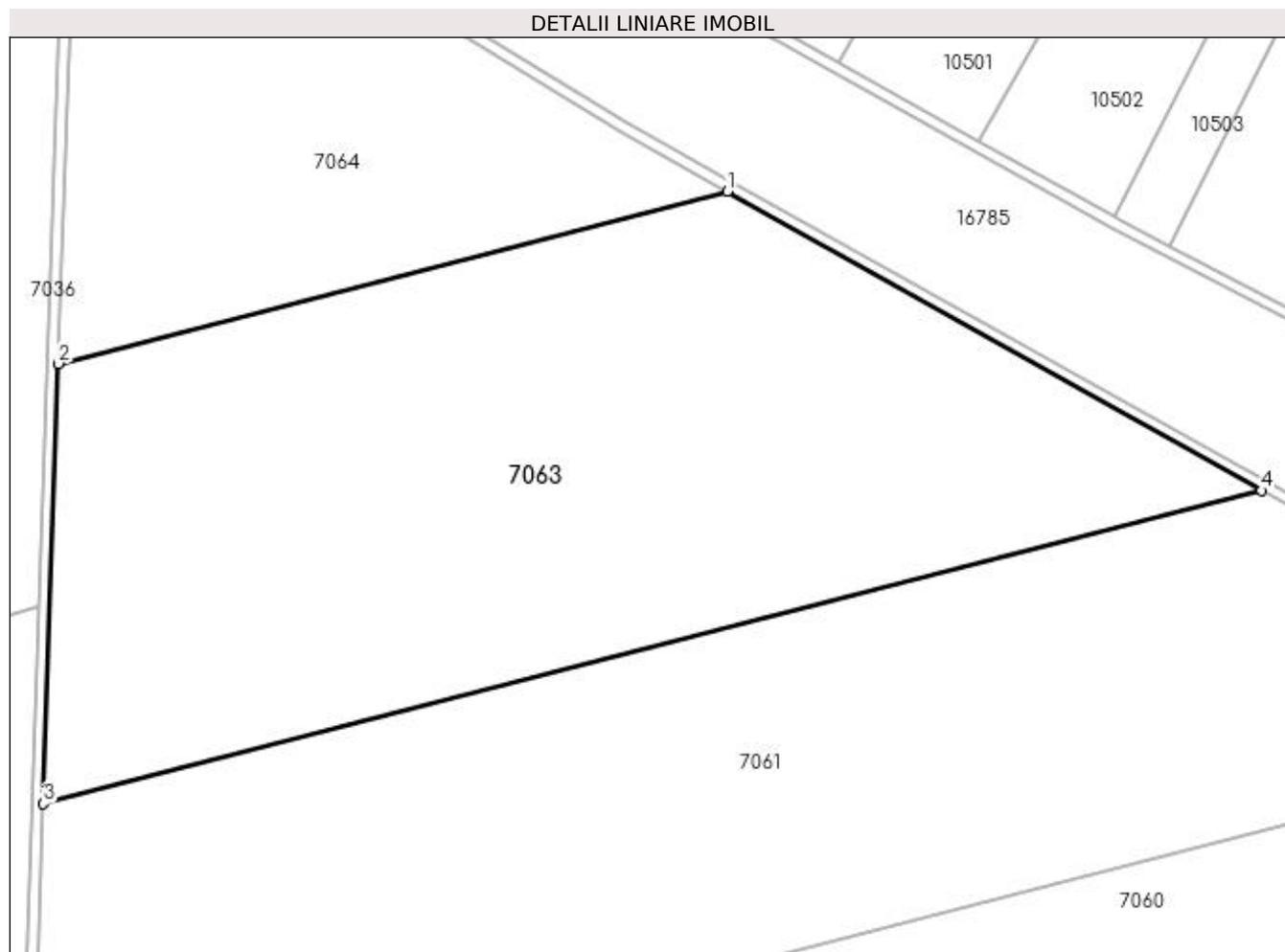

Date referitoare la teren

Crt	Categorie folosință	Intravilan	Suprafața (mp)	Tarla	Parcelă	Nr. topo	Observații / Referințe
1	arabil	NU	58.648	48	14	-	

Lungime Segmente

1) Valorile lungimilor segmentelor sunt obținute din proiecție în plan.

Punct început	X / Y	Punct sfârșit	X / Y	Lungime segment (** (m)
1	353.597,299 291.604,182	2	353.345,741 291.538,934	259.882
2	353.345,741 291.538,934	3	353.340,155 291.372,127	166.901
3	353.340,155 291.372,127	4	353.797,943 291.490,865	472.936
4	353.797,943 291.490,865	1	353.597,299 291.604,182	230.432

**** Lungimile segmentelor sunt determinate în planul de proiecție Stereo 70 și sunt rotunjite la 1 milimetru.**

***** Distanța dintre puncte este formată din segmente cumulate ce sunt mai mici decât valoarea 1 milimetru.**

**DATE DESPRE IMOBILUL NR. 7064**

Oficiul de Cadastru și Publicitate Imobiliară DOLJ
Biroul de Cadastru și Publicitate Imobiliară Craiova

A. Partea I. Descrierea imobilului

TEREN Extravilan

Adresa: Jud. Dolj, T48, P15

Nr. Crt	Nr cadastral Nr. topografic	Suprafața* (mp)	Observații / Referințe
A1	30602	Din acte: 27.200 Masurata: 26.587	Sector cadastral:17 Teren neimprejmut;

B. Partea II. Proprietari și acte

Inscrieri privitoare la dreptul de proprietate și alte drepturi reale		Referințe
95114 / 27/09/2013		
Act Notarial nr. contract de vanzare -cumparare nr 2109, din 23/09/2013 emis de STOENESCU FLOREA;		
B1	Intabulare, drept de PROPRIETATE, dobandit prin Conventie, cota actuala 1/1, cota initiala 1/1 1) IOVAN NICUSOR, necasatorit	A1
236100 / 17/11/2020		
Act Notarial nr. CONTRACT DE IPOTECA IMOBILIARA AUT 3844, din 16/11/2020 emis de NP Floricel MIHAI-MARIAN;		
B2	Se noteaza interdictiile de instrainare, grevare, inchiriere, construire, demolare, 1) PROCREDIT BANK S.A., CIF:14622194	A1
B3	Se noteaza obligatia de a nu face in sensul notarii interdictiei de extindere 1) PROCREDIT BANK S.A., CIF:14622194	A1
Act Notarial nr. CONTRACT DE IPOTECA AUT 3845, din 16/11/2020 emis de NP Floricel MIHAI-MARIAN;		
B4	Se noteaza interdictiile de instrainare, grevare, inchiriere, construire, demolare, 1) PROCREDIT BANK S.A., CIF:14622194	A1
B5	Se noteaza obligatia de a nu face in sensul notarii interdictiei de extindere 1) PROCREDIT BANK S.A., CIF:14622194	A1

C. Partea III. SARCINI

Inscrieri privind dezmembramintele dreptului de proprietate, drepturi reale de garanție și sarcini		Referințe
236100 / 17/11/2020		
Act Notarial nr. CONTRACT DE IPOTECA IMOBILIARA AUT 3844, din 16/11/2020 emis de NP Floricel MIHAI-MARIAN;		
C1	Intabulare, drept de IPOTECA, Valoare:160000 LEsi celelalte obligatii de plata aferente creditului, cota actuala 1/1 1) PROCREDIT BANK S.A., CIF:14622194	A1
Act Notarial nr. CONTRACT DE IPOTECA AUT 3845, din 16/11/2020 emis de NP Floricel MIHAI-MARIAN;		
C2	Intabulare, drept de IPOTECA, Valoare:450000 LEsi celelalte obligatii de plata aferente creditului, cota actuala 1/1 1) PROCREDIT BANK S.A., CIF:14622194	A1

Anexa Nr. 1 La Partea I

Teren

Nr cadastral	Suprafața (mp)*	Observații / Referințe
30602	Din acte: 27.200 Masurata: 26.587	

* Suprafața este determinată în planul de proiecție Stereo 70.

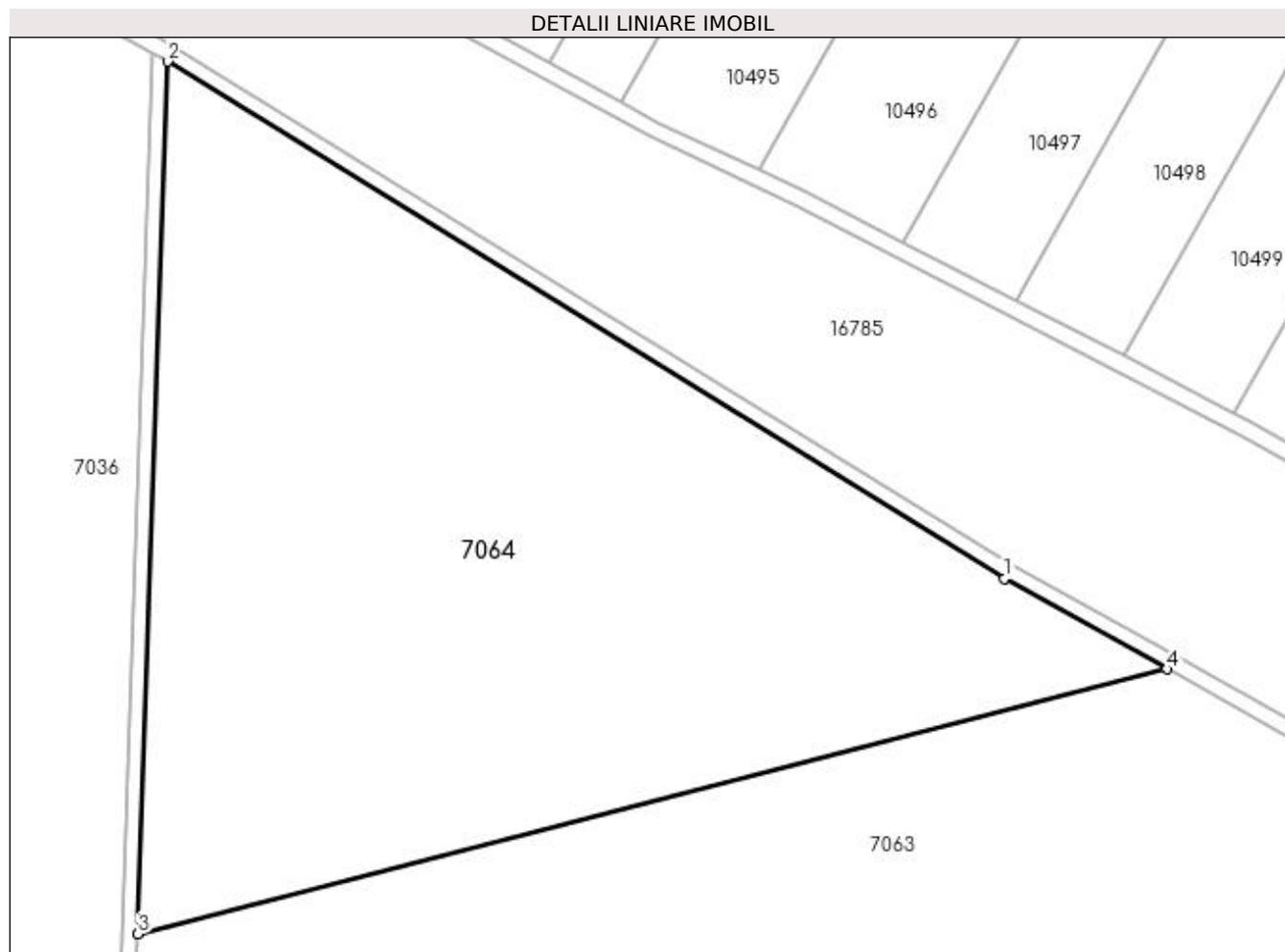

Date referitoare la teren

Crt	Categorie folosință	Intra vilan	Suprafața (mp)	Tarla	Parcelă	Nr. topo	Observații / Referințe
1	arabil	NU	26.587	48	15	-	

Lungime Segmente

1) Valorile lungimilor segmentelor sunt obținute din proiecție în plan.

Punct început	X / Y	Punct sfârșit	X / Y	Lungime segment (** (m)
1	353.557,633 291.626,584	2	353.352,945 291.754,05	241.132
2	353.352,945 291.754,05	3	353.345,741 291.538,934	215.237
3	353.345,741 291.538,934	4	353.597,299 291.604,182	259.882
4	353.597,299 291.604,182	1	353.557,633 291.626,584	45.555

**** Lungimile segmentelor sunt determinate în planul de proiecție Stereo 70 și sunt rotunjite la 1 milimetru.**

***** Distanța dintre puncte este formată din segmente cumulate ce sunt mai mici decât valoarea 1 milimetru.**

**DATE DESPRE IMOBILUL NR. 7065**

Oficiul de Cadastru și Publicitate Imobiliară DOLJ
Biroul de Cadastru și Publicitate Imobiliară Craiova

A. Partea I. Descrierea imobilului

TEREN Extravilan

Adresa: Jud. Dolj, De 661/1

Nr. Crt	Nr cadastral Nr. topografic	Suprafața* (mp)	Observații / Referințe
A1		4.699	Sector cadastral:17 Teren neimprejmuit;

B. Partea II. Proprietari și acte

Inscrieri privitoare la dreptul de proprietate și alte drepturi reale		Referințe
/		
Act Normativ nr. LEGEA 7, din 13/03/1996 emis de PARLAMENTUL ROMANIEI;		
B1	Inscrierea provizorie, drept de PROPRIETATE, dobandit prin Lege, cota actuala 1/1, cota initiala 1/1 1) NEIDENTIFICAT NEIDENTIFICAT	A1

C. Partea III. SARCINI .

Inscrieri privind dezmembramintele dreptului de proprietate, drepturi reale de garanție și sarcini	Referințe
NU SUNT	

Anexa Nr. 1 La Partea I

Teren

Nr cadastral	Suprafața (mp)*	Observații / Referințe
	4.699	

* Suprafața este determinată în planul de proiecție Stereo 70.

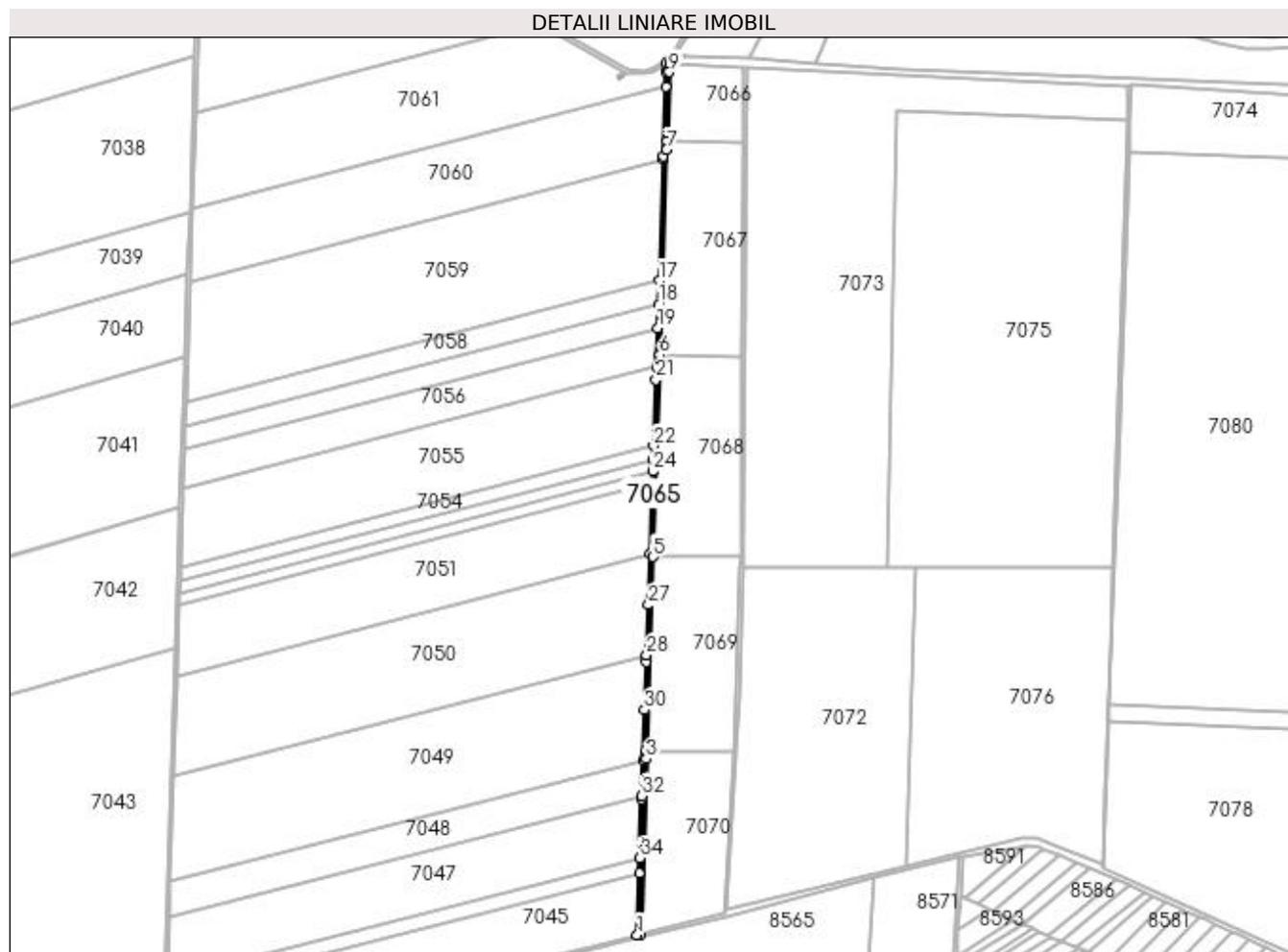

Date referitoare la teren

Crt	Categorie folosință	Intra vilan	Suprafața (mp)	Tarla	Parcelă	Nr. topo	Observații / Referințe
1	drum	NU	4.699	-	De 661/1	-	

Lungime Segmente

1) Valorile lungimilor segmentelor sunt obținute din proiecție în plan.

Punct început	X / Y	Punct sfârșit	X / Y	Lungime segment (** (m)
1	353.929,686 290.263,272	2	353.933,719 290.264,369	4.18
3	353.941,626 290.500,464	4	353.941,982 290.511,086	10.628
5	353.950,735 290.772,474	6	353.959,845 291.044,489	272.168
7	353.969,104 291.320,981	8	353.969,491 291.332,54	11.565
9	353.972,604 291.425,494	10	353.972,965 291.436,274	10.786

Punct început	X / Y	Punct sfârșit	X / Y	Lungime segment (** (m)
2	353.933,719 290.264,369	3	353.941,626 290.500,464	236.227
4	353.941,982 290.511,086	5	353.950,735 290.772,474	261.535
6	353.959,845 291.044,489	7	353.969,104 291.320,981	276.647
8	353.969,491 291.332,54	9	353.972,604 291.425,494	93.006
10	353.972,965 291.436,274	11	353.973,116 291.440,784	4.513

Punct început	X / Y	Punct sfârșit	X / Y	Lungime segment (** (m)
11	353.973,116 291.440,784	12	353.969,026 291.437,981	4.958
13	353.968,615 291.425,715	14	353.967,967 291.406,365	19.36
15	353.964,831 291.312,739	16	353.964,68 291.308,219	4.523
17	353.959,201 291.144,624	18	353.958,132 291.112,709	31.933
19	353.957,064 291.080,794	20	353.955,327 291.028,933	51.89
21	353.954,733 291.011,197	22	353.951,746 290.922,015	89.232
23	353.951,137 290.903,822	24	353.950,603 290.887,863	15.968
25	353.950,068 290.871,904	26	353.946,861 290.776,146	95.812
27	353.944,573 290.707,806	28	353.942,307 290.640,158	67.686
29	353.942,006 290.631,166	30	353.939,826 290.566,065	65.137
31	353.937,56 290.498,409	32	353.935,956 290.450,518	47.918
33	353.935,798 290.445,791	34	353.933,15 290.366,703	79.132
35	353.932,481 290.346,747	1	353.929,686 290.263,272	83.522

Punct început	X / Y	Punct sfârșit	X / Y	Lungime segment (** (m)
12	353.969,026 291.437,981	13	353.968,615 291.425,715	12.273
14	353.967,967 291.406,365	15	353.964,831 291.312,739	93.679
16	353.964,68 291.308,219	17	353.959,201 291.144,624	163.687
18	353.958,132 291.112,709	19	353.957,064 291.080,794	31.933
20	353.955,327 291.028,933	21	353.954,733 291.011,197	17.746
22	353.951,746 290.922,015	23	353.951,137 290.903,822	18.203
24	353.950,603 290.887,863	25	353.950,068 290.871,904	15.968
26	353.946,861 290.776,146	27	353.944,573 290.707,806	68.378
28	353.942,307 290.640,158	29	353.942,006 290.631,166	8.997
30	353.939,826 290.566,065	31	353.937,56 290.498,409	67.694
32	353.935,956 290.450,518	33	353.935,798 290.445,791	4.73
34	353.933,15 290.366,703	35	353.932,481 290.346,747	19.967

** Lungimile segmentelor sunt determinate în planul de proiecție Stereo 70 și sunt rotunjite la 1 milimetru.

*** Distanța dintre puncte este formată din segmente cumulate ce sunt mai mici decât valoarea 1 milimetru.

**DATE DESPRE IMOBILUL NR. 7066**

Oficiul de Cadastru și Publicitate Imobiliară DOLJ
Biroul de Cadastru și Publicitate Imobiliară Craiova

A. Partea I. Descrierea imobilului

TEREN Extravilan

Adresa: Jud. Dolj, T50, P3

Nr. Crt	Nr cadastral Nr. topografic	Suprafața* (mp)	Observații / Referințe
A1		Din acte: 10.600 Masurata: 10.456	Sector cadastral:17 Teren neimprejmuit; Procent de diminuare de 1.36%

B. Partea II. Proprietari și acte

Inscrieri privitoare la dreptul de proprietate și alte drepturi reale		Referințe
/		
Act Administrativ nr. TDP Nr. 4078-48619, din 20/08/2002 emis de CJ Dolj;		
B1	Intabulare, drept de PROPRIETATE, dobandit prin Reconstituire, cota actuala 1/1, cota initiala 1/1 1) HORCULESCU FANEL GEORGE, LIPSA CNP	A1

C. Partea III. SARCINI .

Inscrieri privind dezmembramintele dreptului de proprietate, drepturi reale de garanție și sarcini	Referințe
NU SUNT	

Anexa Nr. 1 La Partea I

Teren

Nr cadastral	Suprafața (mp)*	Observații / Referințe
	Din acte: 10.600 Masurata: 10.456	Procent de diminuare de 1.36%

* Suprafața este determinată în planul de proiecție Stereo 70.

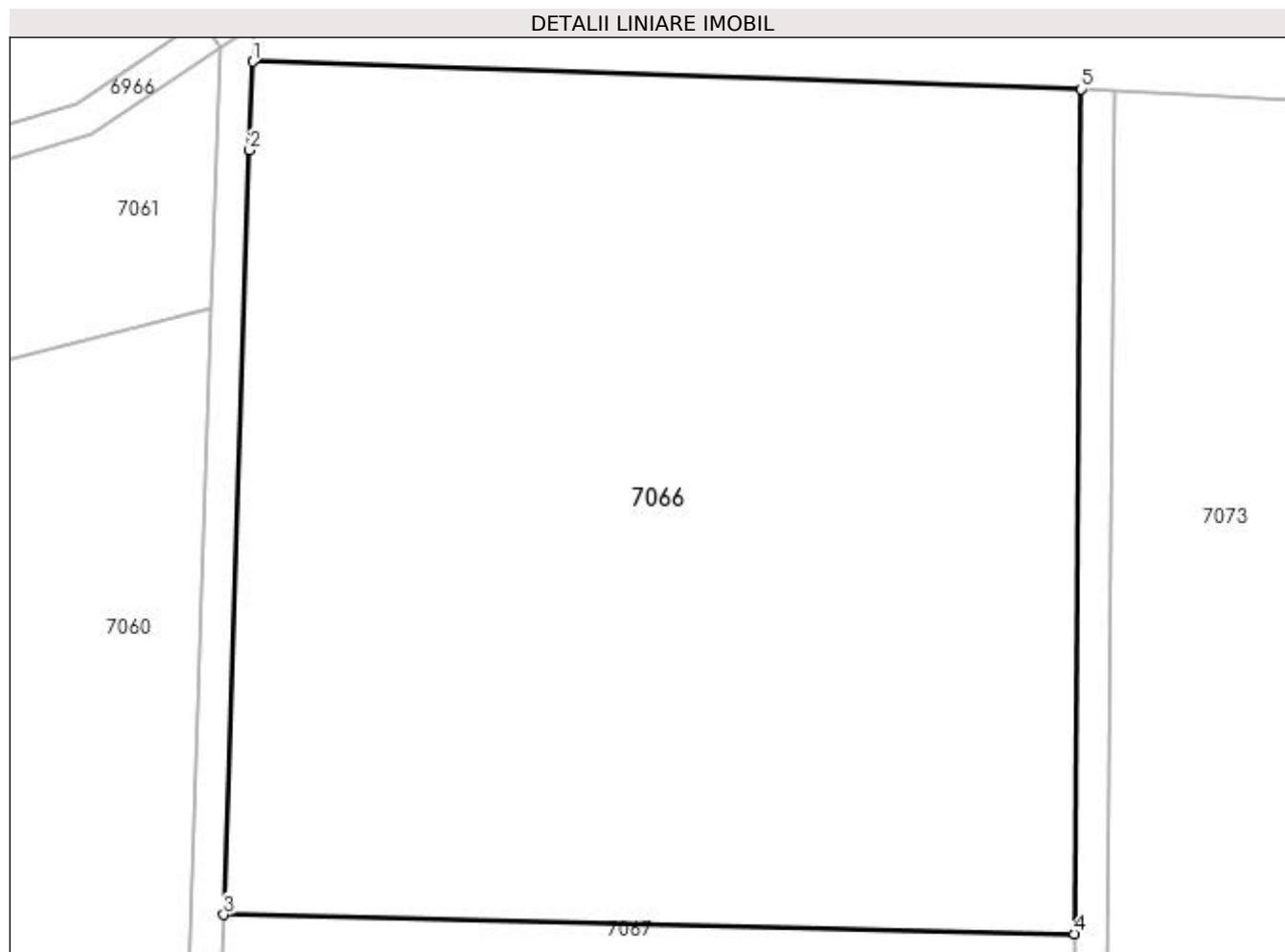

Date referitoare la teren

Crt	Categorie folosință	Intra vilan	Suprafața (mp)	Tarla	Parcelă	Nr. topo	Observații / Referințe
1	arabil	NU	10.456	50	3	-	

Lungime Segmente

1) Valorile lungimilor segmentelor sunt obținute din proiecție în plan.

Punct început	X / Y	Punct sfârșit	X / Y	Lungime segment (** (m)
1	353.972,965 291.436,274	2	353.972,604 291.425,494	10.786
2	353.972,604 291.425,494	3	353.969,491 291.332,54	93.006
3	353.969,491 291.332,54	4	354.072,091 291.330,218	102.626
4	354.072,091 291.330,218	5	354.072,841 291.432,929	102.714

Punct început	X / Y	Punct sfârșit	X / Y	Lungime segment (** (m)
5	354.072,841 291.432,929	1	353.972,965 291.436,274	99.932

** Lungimile segmentelor sunt determinate în planul de proiecție Stereo 70 și sunt rotunjite la 1 milimetru.

*** Distanța dintre puncte este formată din segmente cumulate ce sunt mai mici decât valoarea 1 milimetru.

**DATE DESPRE IMOBILUL NR. 7067**

Oficiul de Cadastru și Publicitate Imobiliară DOLJ
Biroul de Cadastru și Publicitate Imobiliară Craiova

A. Partea I. Descrierea imobilului

TEREN Extravilan

Adresa: Jud. Dolj, T50, P2

Nr. Crt	Nr cadastral Nr. topografic	Suprafața* (mp)	Observații / Referințe
A1	30972	Din acte: 31.266 Masurata: 30.729	Sector cadastral:17 Teren neimprejmuit;

B. Partea II. Proprietari și acte

Inscrieri privitoare la dreptul de proprietate și alte drepturi reale		Referințe
108656 / 03/09/2014		
Act Notarial nr. CONTRACT DE VANZARE CUMPARARE AUT NR 2267, din 02/09/2014 emis de NP Sorop Alexandru Oliviu;		
B1	Intabulare, drept de PROPRIETATE, dobandit prin Conventie, cota actuala 1/1, cota initiala 1/1 1) SC RODESCO AGRICULTURE SRL, CIF:14149496	A1

C. Partea III. SARCINI

Inscrieri privind dezmembramintele dreptului de proprietate, drepturi reale de garanție și sarcini		Referințe
40400 / 19/02/2021		
Act Normativ nr. CONTRACT DE SUPERFICIE AUT NR 618, din 18/02/2021 emis de NP Sorop Alexandru Oliviu;		
C1	Intabulare, drept de SUPERFICIE pentru o perioada de 49 de ani de la data semnarii constructului 1) PVP CANIS MAJOR SRL, CIF:43580890	A1

Anexa Nr. 1 La Partea I

Teren

Nr cadastral	Suprafața (mp)*	Observații / Referințe
30972	Din acte: 31.266 Masurata: 30.729	

* Suprafața este determinată în planul de proiecție Stereo 70.

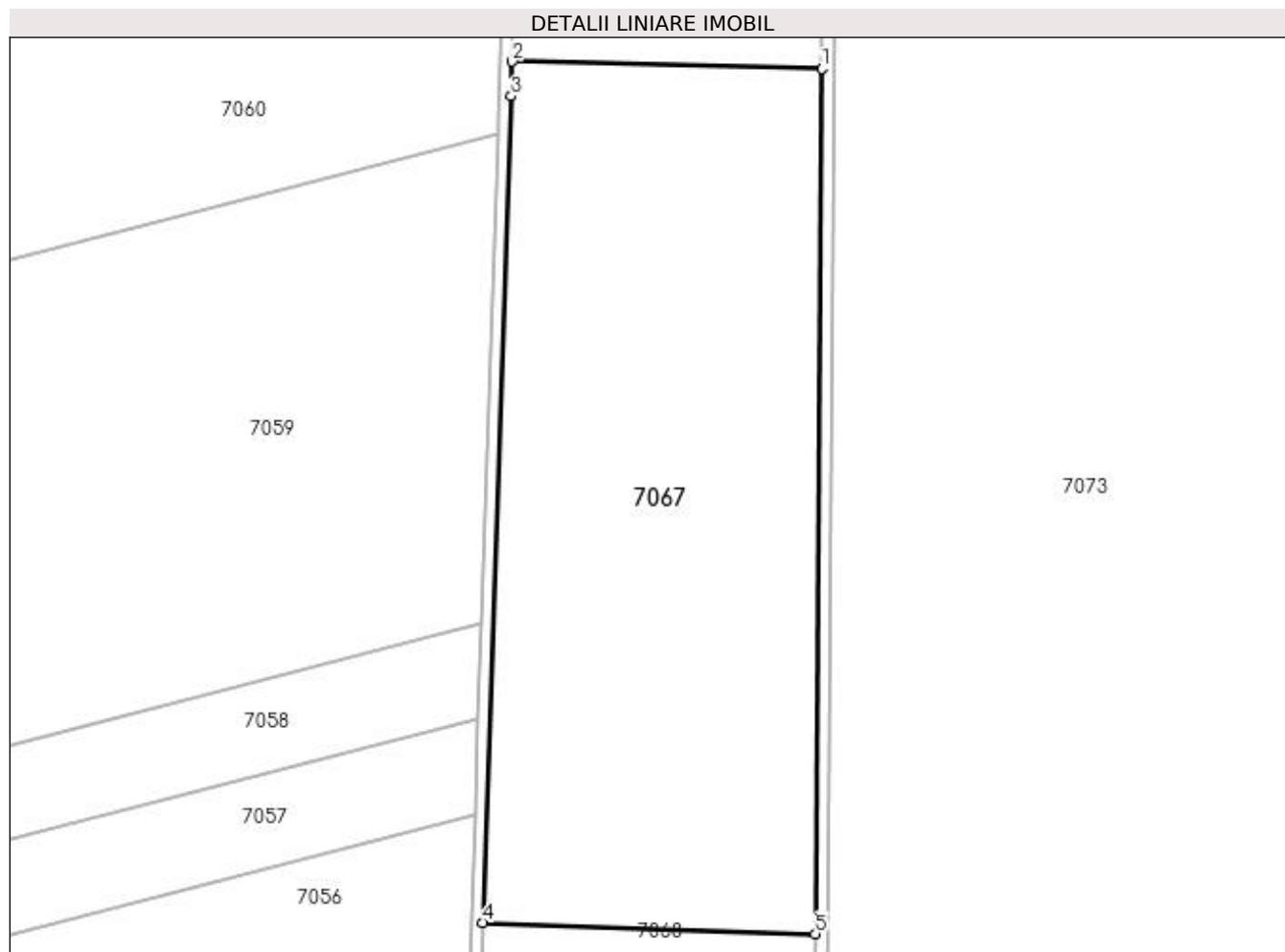

Date referitoare la teren

Crt	Categorie folosință	Intra vilan	Suprafața (mp)	Tarla	Parcelă	Nr. topo	Observații / Referințe
1	arabil	NU	30.729	50	2	-	Lot 3

Lungime Segmente

1) Valorile lungimilor segmentelor sunt obținute din proiecție în plan.

Punct început	X / Y	Punct sfârșit	X / Y	Lungime segment (** (m)
1	354.072,091 291.330,218	2	353.969,491 291.332,54	102.626
2	353.969,491 291.332,54	3	353.969,104 291.320,981	11.565
3	353.969,104 291.320,981	4	353.959,845 291.044,489	276.647
4	353.959,845 291.044,489	5	354.069,977 291.040,801	110.194

Punct început	X / Y	Punct sfârșit	X / Y	Lungime segment (** (m)
5	354.069,977 291.040,801	1	354.072,091 291.330,218	289.425

** Lungimile segmentelor sunt determinate în planul de proiecție Stereo 70 și sunt rotunjite la 1 milimetru.

*** Distanța dintre puncte este formată din segmente cumulate ce sunt mai mici decât valoarea 1 milimetru.

**DATE DESPRE IMOBILUL NR. 7068**

Oficiul de Cadastru și Publicitate Imobiliară DOLJ
Biroul de Cadastru și Publicitate Imobiliară Craiova

A. Partea I. Descrierea imobilului

TEREN Extravilan

Adresa: Jud. Dolj, T50, P2

Nr. Crt	Nr cadastral Nr. topografic	Suprafața* (mp)	Observații / Referințe
A1	30917	Din acte: 31.267 Masurata: 30.729	Sector cadastral:17 Teren neimprejmut;

B. Partea II. Proprietari și acte

Inscrieri privitoare la dreptul de proprietate și alte drepturi reale		Referințe
34641 / 21/03/2014		
Act Notarial nr. contract de vanzare nr 671, din 20/03/2014 emis de BUDIANA IONUT RAZVAN;		
B1	Intabulare, drept de PROPRIETATE, dobandit prin Conventie, cota actuala 1/1, cota initiala 1/1 1) COADA MARIAN VALENTIN, casatorit cu 2) COADA RALUCA MARIA	A1

C. Partea III. SARCINI .

Inscrieri privind dezmembramintele dreptului de proprietate, drepturi reale de garanție și sarcini	Referințe
NU SUNT	

Anexa Nr. 1 La Partea I

Teren

Nr cadastral	Suprafața (mp)*	Observații / Referințe
30917	Din acte: 31.267 Masurata: 30.729	

* Suprafața este determinată în planul de proiecție Stereo 70.

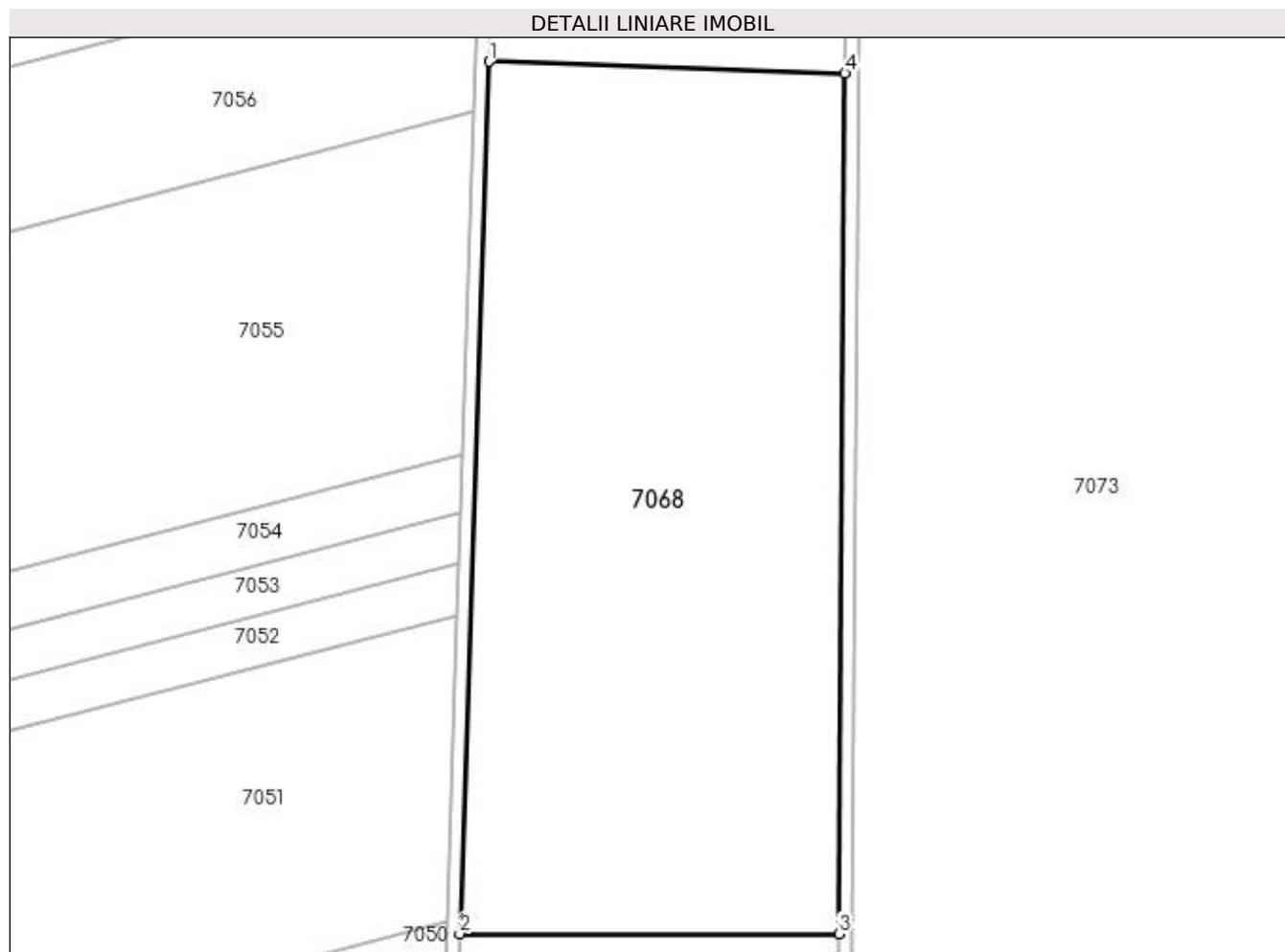

Date referitoare la teren

Crt	Categorie folosință	Intra vilan	Suprafața (mp)	Tarla	Parcelă	Nr. topo	Observații / Referințe
1	arabil	NU	30.729	50	2	-	Lot 2

Lungime Segmente

1) Valorile lungimilor segmentelor sunt obținute din proiecție în plan.

Punct început	X / Y	Punct sfârșit	X / Y	Lungime segment (** (m)
1	353.959,845 291.044,489	2	353.950,735 290.772,474	272.168
2	353.950,735 290.772,474	3	354.068,017 290.772,5	117.282
3	354.068,017 290.772,5	4	354.069,977 291.040,801	268.308
4	354.069,977 291.040,801	1	353.959,845 291.044,489	110.194

**** Lungimile segmentelor sunt determinate în planul de proiecție Stereo 70 și sunt rotunjite la 1 milimetru.**

***** Distanța dintre puncte este formată din segmente cumulate ce sunt mai mici decât valoarea 1 milimetru.**

**DATE DESPRE IMOBILUL NR. 7069**

Oficiul de Cadastru și Publicitate Imobiliară DOLJ
Biroul de Cadastru și Publicitate Imobiliară Craiova

A. Partea I. Descrierea imobilului

TEREN Extravilan

Adresa: Jud. Dolj, T50, P2

Nr. Crt	Nr cadastral Nr. topografic	Suprafața* (mp)	Observații / Referințe
A1		Din acte: 31.267 Masurata: 30.843	Sector cadastral:17 Teren neimprejmit; Restul de suprafata din acte de 93800mp inscrisa in TDP nr. 4031-45410 se regaseste la ID 7036 si ID 7037; Procent de diminuare de 1.36%

B. Partea II. Proprietari și acte

Inscrieri privitoare la dreptul de proprietate și alte drepturi reale	Referințe
/	
Act Administrativ nr. TDP Nr. 4031-45410, din 16/08/2000 emis de CJ Dolj;	
B1	A1
Intabulare, drept de PROPRIETATE, dobandit prin Reconstituire, cota actuala 1/1, cota initiala 1/1	
1) AFRENIE MARIOARA NICOLITA, LIPSA CNP	
2) MIULESCU IONICA, LIPSA CNP	
3) NEDELESCU ELENA, LIPSA CNP	

C. Partea III. SARCINI .

Inscrieri privind dezmembramintele dreptului de proprietate, drepturi reale de garanție și sarcini	Referințe
NU SUNT	

Anexa Nr. 1 La Partea I

Teren

Nr cadastral	Suprafața (mp)*	Observații / Referințe
	Din acte: 31.267 Masurata: 30.843	Restul de suprafata din acte de 93800mp inscrisa in TDP nr. 4031-45410 se regasesete la ID 7036 si ID 7037; Procent de diminuare de 1.36%

* Suprafata este determinată in planul de proiectie Stereo 70.

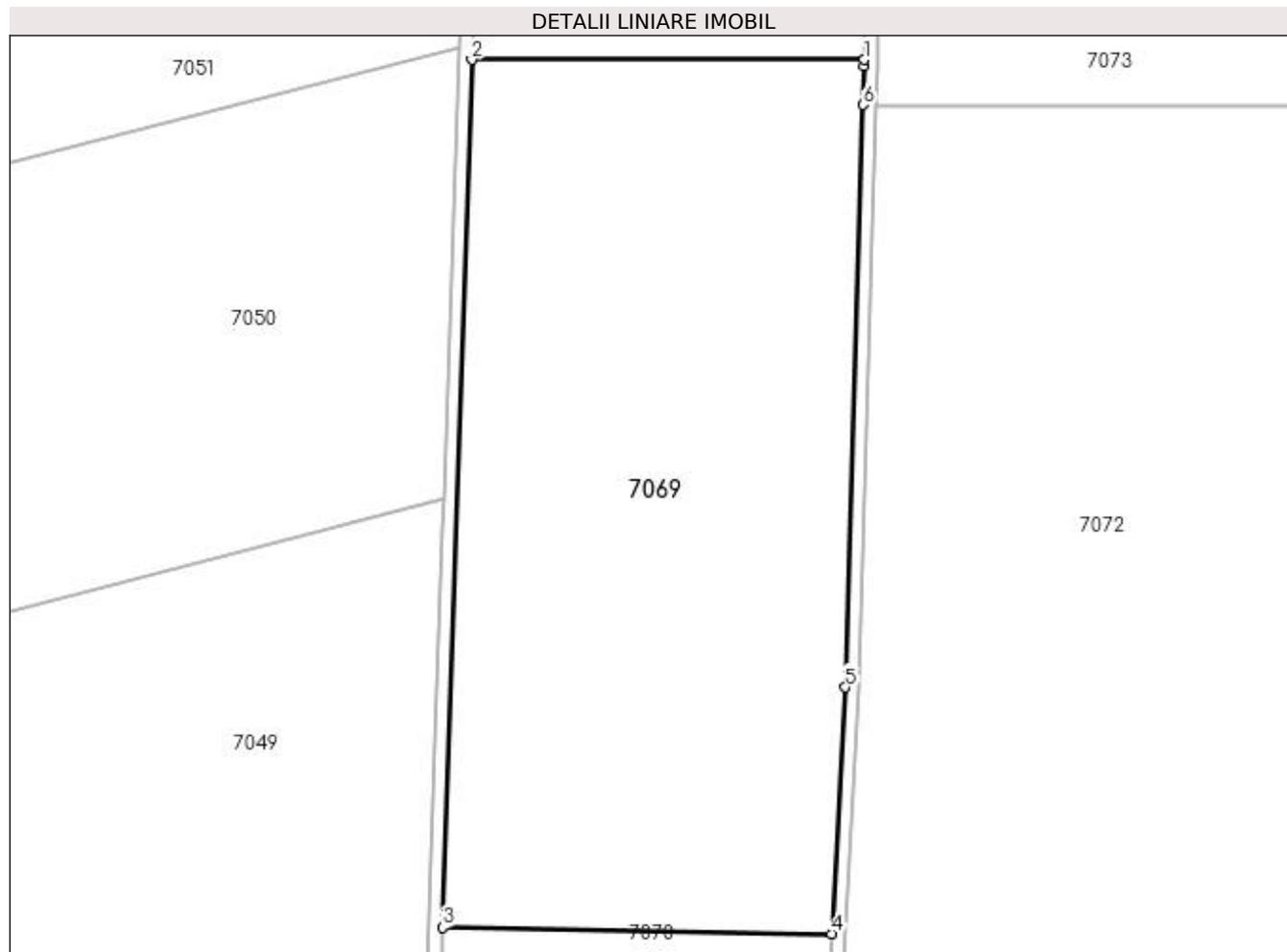

Date referitoare la teren

Crt	Categorie folosință	Intra vilan	Suprafața (mp)	Tarla	Parcelă	Nr. topo	Observații / Referințe
1	arabil	NU	30.843	50	2	-	

Lungime Segmente

1) Valorile lungimilor segmentelor sunt obținute din proiectie în plan.

Punct început	X / Y	Punct sfârșit	X / Y	Lungime segment (** (m)
1	354.068,017 290.772,5	2	353.950,735 290.772,474	117.282
2	353.950,735 290.772,474	3	353.941,982 290.511,086	261.535
3	353.941,982 290.511,086	4	354.058,206 290.509,22	116.239
4	354.058,206 290.509,22	5	354.062,431 290.583,443	74.343

Punct început	X / Y	Punct sfârșit	X / Y	Lungime segment (** (m)
5	354.062,431 290.583,443	6	354.067,763 290.758,923	175.561
6	354.067,763 290.758,923	7	354.068,003 290.770,592	11.671
7	354.068,003 290.770,592	1	354.068,017 290.772,5	1.908

** Lungimile segmentelor sunt determinate în planul de proiecție Stereo 70 și sunt rotunjite la 1 milimetru.

*** Distanța dintre puncte este formată din segmente cumulate ce sunt mai mici decât valoarea 1 milimetru.

**DATE DESPRE IMOBILUL NR. 7070**

Oficiul de Cadastru și Publicitate Imobiliară DOLJ
Biroul de Cadastru și Publicitate Imobiliară Craiova

A. Partea I. Descrierea imobilului

TEREN Extravilan

Adresa: Jud. Dolj, T50, P1/1

Nr. Crt	Nr cadastral Nr. topografic	Suprafața* (mp)	Observații / Referințe
A1		Din acte: 26.700 Masurata: 26.338	Sector cadastral:17 Teren neimprejmuit; Procent de diminuare de 1.36%

B. Partea II. Proprietari și acte

Inscrieri privitoare la dreptul de proprietate și alte drepturi reale	Referințe
/	
Act Administrativ nr. TDP Nr. 4376, din 09/03/2004 emis de CJ Dolj;	
B1	A1
Intabulare, drept de PROPRIETATE, dobandit prin Constituire, cota actuala 1/1, cota initiala 1/1	
1) POPILIAN ELENA, LIPSA CNP	
2) TOMULESCU ANGELA RUXANDRA, LIPSA CNP	
3) POPILIAN TANDIN DUMITRU, LIPSA CNP	
4) POPILIAN SERBAN VICTOR	

C. Partea III. SARCINI .

Inscrieri privind dezmembramintele dreptului de proprietate, drepturi reale de garanție și sarcini	Referințe
NU SUNT	

Anexa Nr. 1 La Partea I

Teren

Nr cadastral	Suprafața (mp)*	Observații / Referințe
	Din acte: 26.700 Masurata: 26.338	Procent de diminuare de 1.36%

* Suprafața este determinată în planul de proiecție Stereo 70.

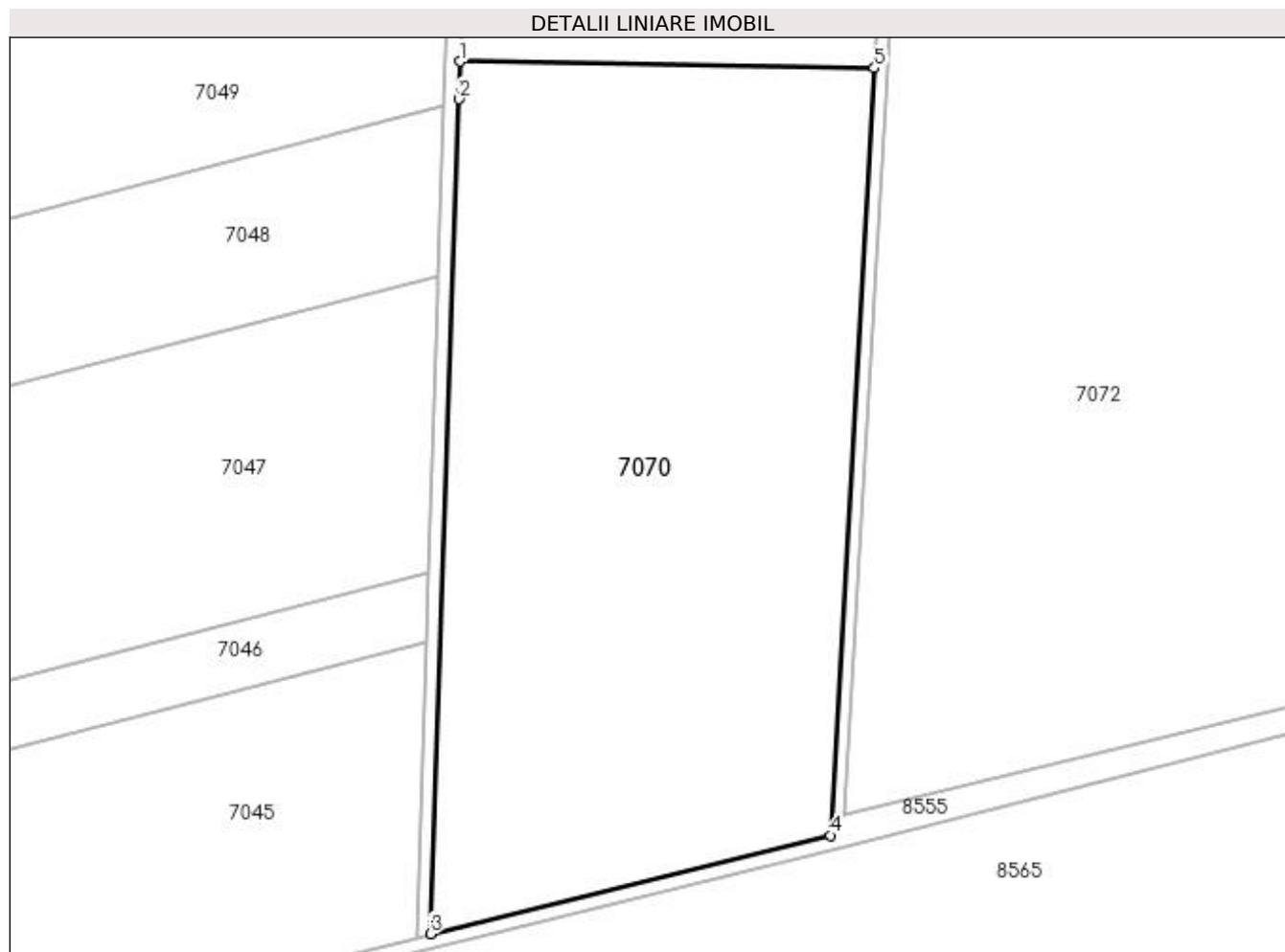

Date referitoare la teren

Crt	Categorie folosință	Intravilan	Suprafața (mp)	Tarla	Parcelă	Nr. topo	Observații / Referințe
1	arabil	NU	26.338	50	1/1	-	

Lungime Segmente

1) Valorile lungimilor segmentelor sunt obținute din proiecție în plan.

Punct început	X / Y	Punct sfârșit	X / Y	Lungime segment (** (m)
1	353.941,982 290.511,086	2	353.941,626 290.500,464	10.628
2	353.941,626 290.500,464	3	353.933,719 290.264,369	236.227
3	353.933,719 290.264,369	4	354.045,856 290.292,253	115.552
4	354.045,856 290.292,253	5	354.058,206 290.509,22	217.318

Punct început	X / Y	Punct sfârșit	X / Y	Lungime segment (** (m)
5	354.058,206 290.509,22	1	353.941,982 290.511,086	116.239

** Lungimile segmentelor sunt determinate în planul de proiecție Stereo 70 și sunt rotunjite la 1 milimetru.

*** Distanța dintre puncte este formată din segmente cumulate ce sunt mai mici decât valoarea 1 milimetru.

**DATE DESPRE IMOBILUL NR. 7071**

Oficiul de Cadastru și Publicitate Imobiliară DOLJ
Biroul de Cadastru și Publicitate Imobiliară Craiova

A. Partea I. Descrierea imobilului

TEREN Extravilan

Adresa: Jud. Dolj, De 662/1

Nr. Crt	Nr cadastral Nr. topografic	Suprafața* (mp)	Observații / Referințe
A1		4.533	Sector cadastral:17 Teren neimprejmuit;

B. Partea II. Proprietari și acte

Inscrieri privitoare la dreptul de proprietate și alte drepturi reale		Referințe
/		
Act Normativ nr. LEGEA 7, din 13/03/1996 emis de PARLAMENTUL ROMANIEI;		
B1	Inscrierea provizorie, drept de PROPRIETATE, dobandit prin Lege, cota actuala 1/1, cota initiala 1/1 1) NEIDENTIFICAT NEIDENTIFICAT	A1

C. Partea III. SARCINI .

Inscrieri privind dezmembramintele dreptului de proprietate, drepturi reale de garanție și sarcini	Referințe
NU SUNT	

Anexa Nr. 1 La Partea I

Teren

Nr cadastral	Suprafața (mp)*	Observații / Referințe
	4.533	

* Suprafața este determinată în planul de proiecție Stereo 70.

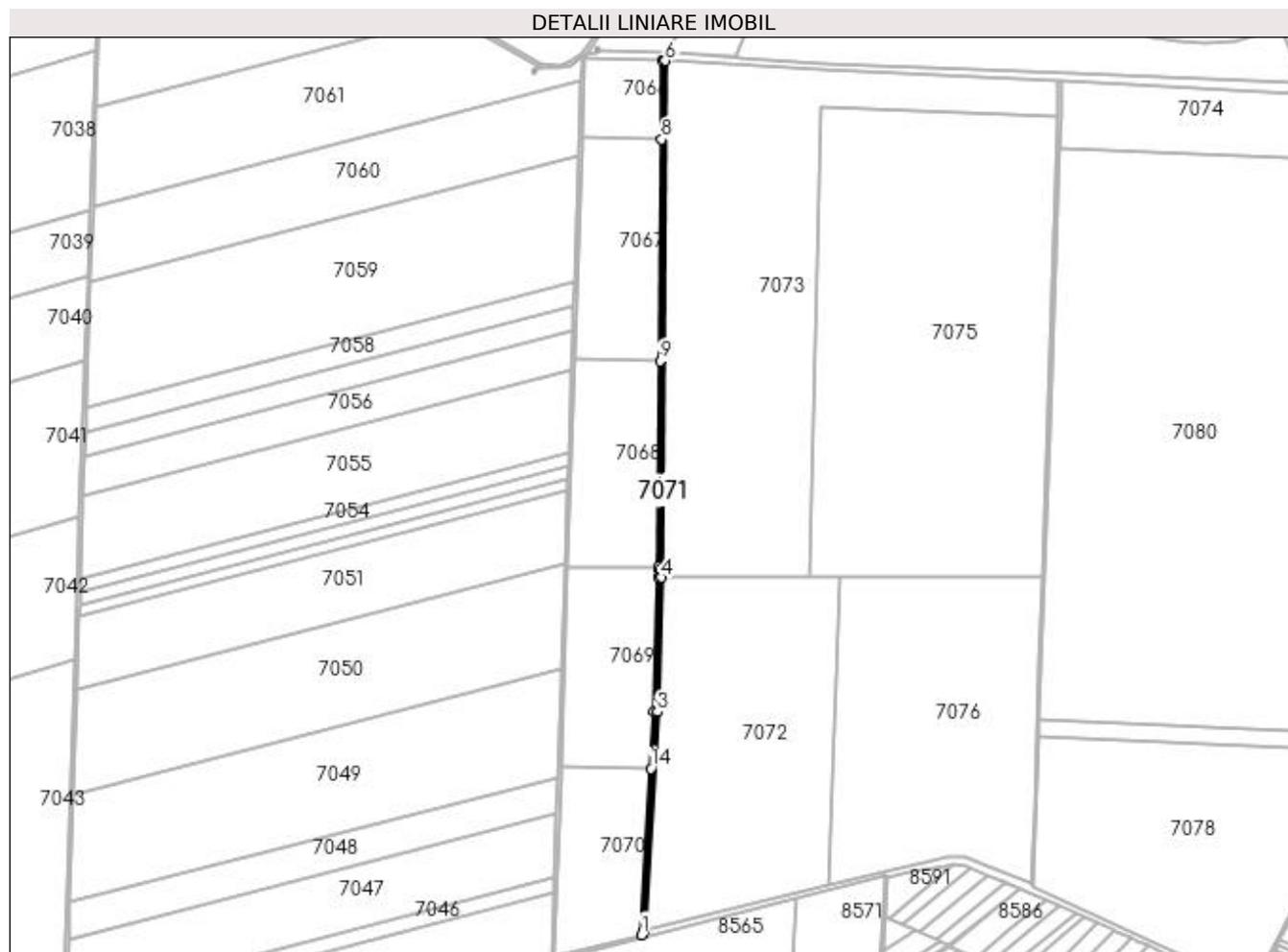

Date referitoare la teren

Crt	Categorie folosință	Intra vilan	Suprafața (mp)	Tarla	Parcelă	Nr. topo	Observații / Referințe
1	drum	NU	4.533	-	De 662/1	-	

Lungime Segmente

1) Valorile lungimilor segmentelor sunt obținute din proiecție în plan.

Punct început	X / Y	Punct sfârșit	X / Y	Lungime segment (** (m)
1	354.045,856 290.292,253	2	354.050,04 290.297,87	7.004
2	354.050,04 290.297,87	3	354.066,427 290.583,268	285.868
3	354.066,427 290.583,268	4	354.071,758 290.758,438	175.251
4	354.071,758 290.758,438	5	354.072,003 290.770,536	12.1
5	354.072,003 290.770,536	6	354.076,84 291.432,794	662.276

Punct început	X / Y	Punct sfârșit	X / Y	Lungime segment (** (m)
6	354.076,84 291.432,794	7	354.072,841 291.432,929	4.001
7	354.072,841 291.432,929	8	354.072,091 291.330,218	102.714
8	354.072,091 291.330,218	9	354.069,977 291.040,801	289.425
9	354.069,977 291.040,801	10	354.068,017 290.772,5	268.308
10	354.068,017 290.772,5	11	354.068,003 290.770,592	1.908
11	354.068,003 290.770,592	12	354.067,763 290.758,923	11.671
12	354.067,763 290.758,923	13	354.062,431 290.583,443	175.561
13	354.062,431 290.583,443	14	354.058,206 290.509,22	74.343
14	354.058,206 290.509,22	1	354.045,856 290.292,253	217.318

** Lungimile segmentelor sunt determinate în planul de proiecție Stereo 70 și sunt rotunjite la 1 milimetru.

*** Distanța dintre puncte este formată din segmente cumulate ce sunt mai mici decât valoarea 1 milimetru.

**DATE DESPRE IMOBILUL NR. 7072**

Oficiul de Cadastru și Publicitate Imobiliară DOLJ
Biroul de Cadastru și Publicitate Imobiliară Craiova

A. Partea I. Descrierea imobilului

TEREN Extravilan

Nr. CF vechi:143

Nr. cadastral vechi:143

Adresa: Jud. Dolj, T50, P1

Nr. Crt	Nr cadastral Nr. topografic	Suprafața* (mp)	Observații / Referințe
A1	30253	100.000	Sector cadastral:17 Teren neimprejmuit;

B. Partea II. Proprietari și acte

Inscrieri privitoare la dreptul de proprietate și alte drepturi reale		Referințe
126858 / 15/10/2015		
Act Notarial nr. contract de vanzare -cumparare nr 767, din 11/09/2015 emis de RIBA MELTIADÉ;		
B1	Intabulare, drept de PROPRIETATE, dobandit prin Conventie, cota actuala 1/1, cota initiala 1/1	A1
1) SOCIETATEA MOTAVEN SRL, CIF:34264040, FARA CUI		

C. Partea III. SARCINI .

Inscrieri privind dezmembramintele dreptului de proprietate, drepturi reale de garanție și sarcini	Referințe
NU SUNT	

Anexa Nr. 1 La Partea I

Teren

Nr cadastral	Suprafața (mp)*	Observații / Referințe
30253	100.000	

* Suprafața este determinată în planul de proiecție Stereo 70.

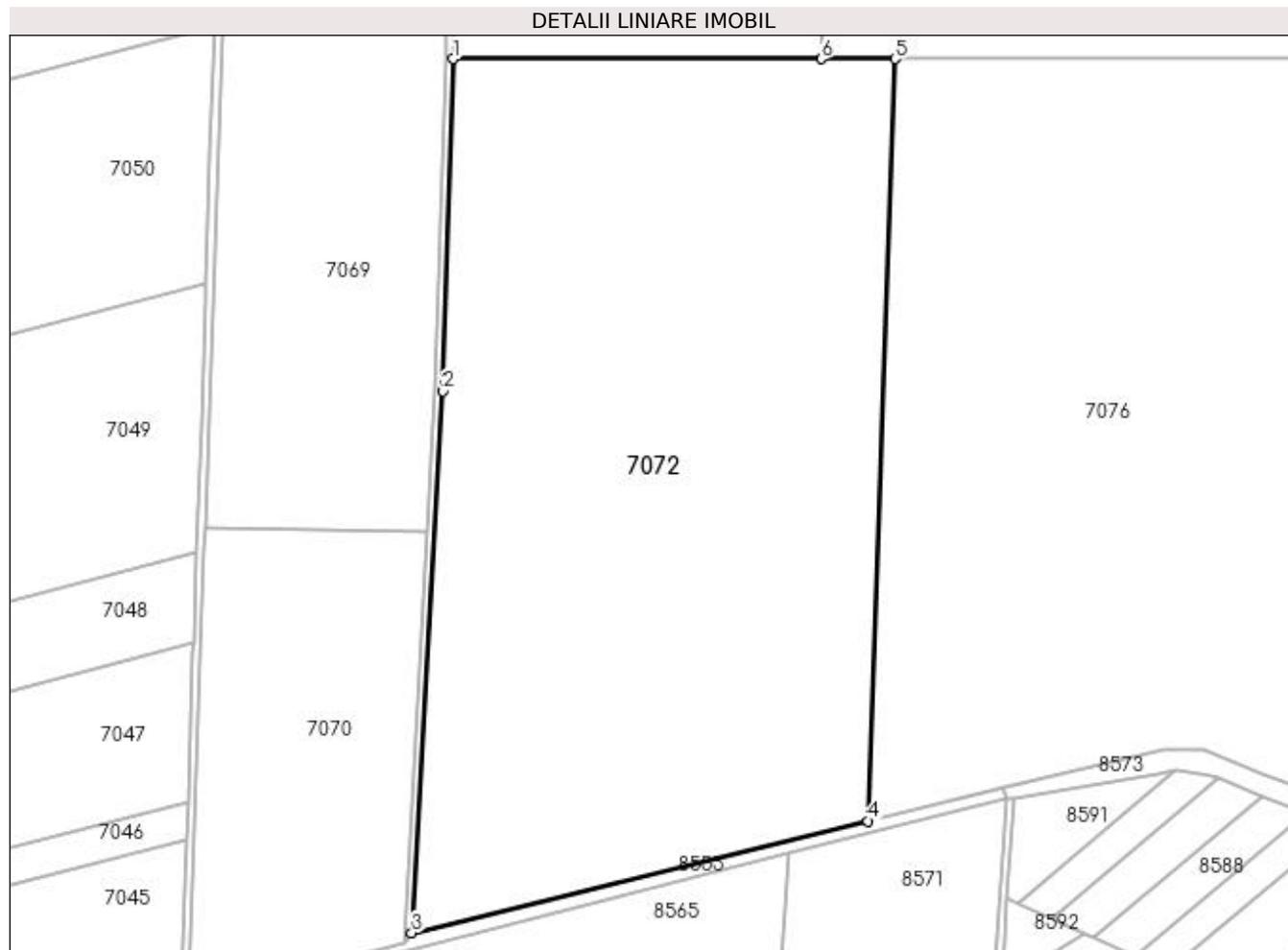

Date referitoare la teren

Crt	Categorie folosință	Intra vilan	Suprafața (mp)	Tarla	Parcelă	Nr. topo	Observații / Referințe
1	arabil	NU	100.000	50	1	-	

Lungime Segmente

1) Valorile lungimilor segmentelor sunt obținute din proiecție în plan.

Punct început	X / Y	Punct sfârșit	X / Y	Lungime segment (** (m)
1	354.071,758 290.758,438	2	354.066,427 290.583,268	175.251
2	354.066,427 290.583,268	3	354.050,04 290.297,87	285.868
3	354.050,04 290.297,87	4	354.288,61 290.356,78	245.736
4	354.288,61 290.356,78	5	354.302,68 290.758,44	401.906
5	354.302,68 290.758,44	6	354.264,248 290.758,438	38.432

Punct început	X / Y	Punct sfârșit	X / Y	Lungime segment (** (m)
6	354.264,248 290.758,438	1	354.071,758 290.758,438	192.49

** Lungimile segmentelor sunt determinate în planul de proiecție Stereo 70 și sunt rotunjite la 1 milimetru.

*** Distanța dintre puncte este formată din segmente cumulate ce sunt mai mici decât valoarea 1 milimetru.

**DATE DESPRE IMOBILUL NR. 7073**

Oficiul de Cadastru și Publicitate Imobiliară DOLJ
Biroul de Cadastru și Publicitate Imobiliară Craiova

A. Partea I. Descrierea imobilului

TEREN Extravilan

Nr. CF vechi:246
Nr. cadastral vechi:380

Adresa: Jud. Dolj, T50, P2

Nr. Crt	Nr cadastral Nr. topografic	Suprafața* (mp)	Observații / Referințe
A1	31884	146.500	Sector cadastral:17 Teren neimprejmuit;

B. Partea II. Proprietari și acte

Inscrieri privitoare la dreptul de proprietate și alte drepturi reale		Referințe
126859 / 15/10/2015		
Act Notarial nr. contract de vanzare -cumparare nr 767, din 11/09/2015 emis de NP RIBA MELTIADE;		
B1	Intabulare, drept de PROPRIETATE, dobandit prin Conventie, cota actuala 1/1, cota initiala 1/1 1) SOCIETATEA MOTAVEN SRL, CIF:34264040	A1

C. Partea III. SARCINI .

Inscrieri privind dezmembramintele dreptului de proprietate, drepturi reale de garanție și sarcini	Referințe
NU SUNT	

Anexa Nr. 1 La Partea I

Teren

Nr cadastral	Suprafața (mp)*	Observații / Referințe
31884	146.500	

* Suprafața este determinată în planul de proiecție Stereo 70.

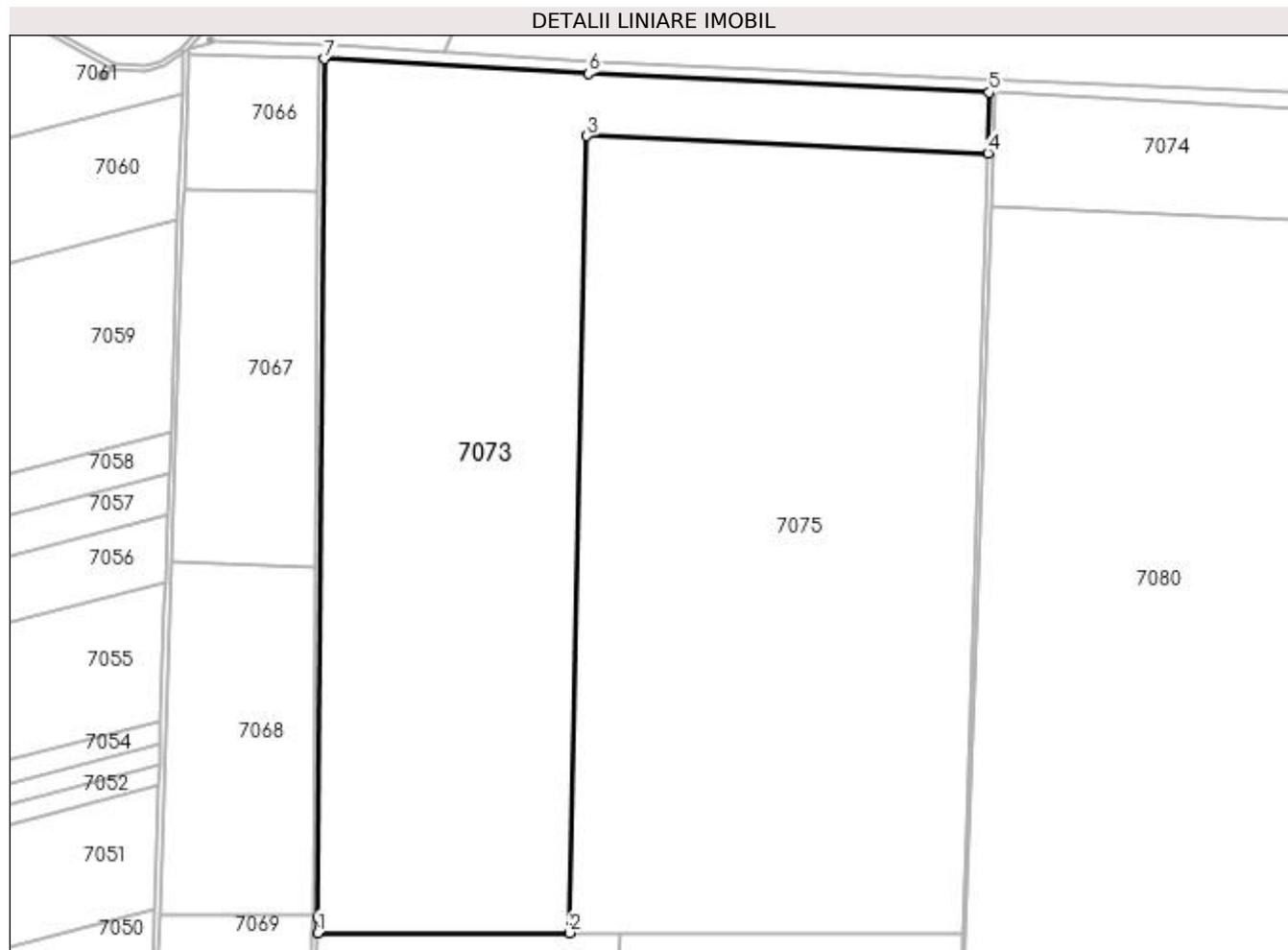

Date referitoare la teren

Crt	Categorie folosință	Intra vilan	Suprafața (mp)	Tarla	Parcelă	Nr. topo	Observații / Referințe
1	arabil	NU	146.500	50	2	-	

Lungime Segmente

1) Valorile lungimilor segmentelor sunt obținute din proiecție în plan.

Punct început	X / Y	Punct sfârșit	X / Y	Lungime segment (** (m)
1	354.071,758 290.758,438	2	354.264,248 290.758,438	192.49
2	354.264,248 290.758,438	3	354.277,744 291.373,379	615.089
3	354.277,744 291.373,379	4	354.584,839 291.360,0	307.386
4	354.584,839 291.360,0	5	354.585,609 291.406,904	46.91
5	354.585,609 291.406,904	6	354.278,976 291.421,545	306.982

Punct început	X / Y	Punct sfârșit	X / Y	Lungime segment (** (m)
6	354.278,976 291.421,545	7	354.076,84 291.432,794	202.449
7	354.076,84 291.432,794	8	354.072,003 290.770,536	662.276
8	354.072,003 290.770,536	1	354.071,758 290.758,438	12.1

** Lungimile segmentelor sunt determinate în planul de proiecție Stereo 70 și sunt rotunjite la 1 milimetru.

*** Distanța dintre puncte este formată din segmente cumulate ce sunt mai mici decât valoarea 1 milimetru.

**DATE DESPRE IMOBILUL NR. 7074**

Oficiul de Cadastru și Publicitate Imobiliară DOLJ
Biroul de Cadastru și Publicitate Imobiliară Craiova

A. Partea I. Descrierea imobilului

TEREN Extravilan

Adresa: Jud. Dolj, T50, P4

Nr. Crt	Nr cadastral Nr. topografic	Suprafața* (mp)	Observații / Referințe
A1	30862	40.800	Sector cadastral:17 Teren neimprijmit;

B. Partea II. Proprietari și acte

Inscrieri privitoare la dreptul de proprietate și alte drepturi reale	Referințe
97458 / 04/10/2013	
Act Notarial nr. CM NR 94, din 18/09/2013 emis de BNP MARINA MANOLE (TDP 17514 din 17.06.2013 emis de Comisia Judeteana Dolj, Incheiere de rectificare nr. 77 din 01.10.2013 emis de BNP Marina Manole);	
B1	Intabulare, drept de PROPRIETATE, dobandit prin Lege, cota actuala 1/2, cota initiala 1/2 1) VALLIMARESCU ALEXANDRU TUDOR
Act Notarial nr. CM Nr. 94, din 19/08/2013 emis de BNP Marina Manole (TDP 17514 din 17.06.2013 emis de Comisia Judeteana Dolj, Incheiere de rectificare nr. 77 din 01.10.2013 emis de BNP Marina Manole);	
B2	Intabulare, drept de PROPRIETATE Lege, dobandit prin Succesiune, cota actuala 1/2, cota initiala 1/2 1) FUNDATIA "ACADEMIA CIVICA", CIF:9999999999999, LIPSA CUI

C. Partea III. SARCINI .

Inscrieri privind dezmembramintele dreptului de proprietate, drepturi reale de garanție și sarcini	Referințe
NU SUNT	

Anexa Nr. 1 La Partea I

Teren

Nr cadastral	Suprafața (mp)*	Observații / Referințe
30862	40.800	

* Suprafața este determinată în planul de proiecție Stereo 70.

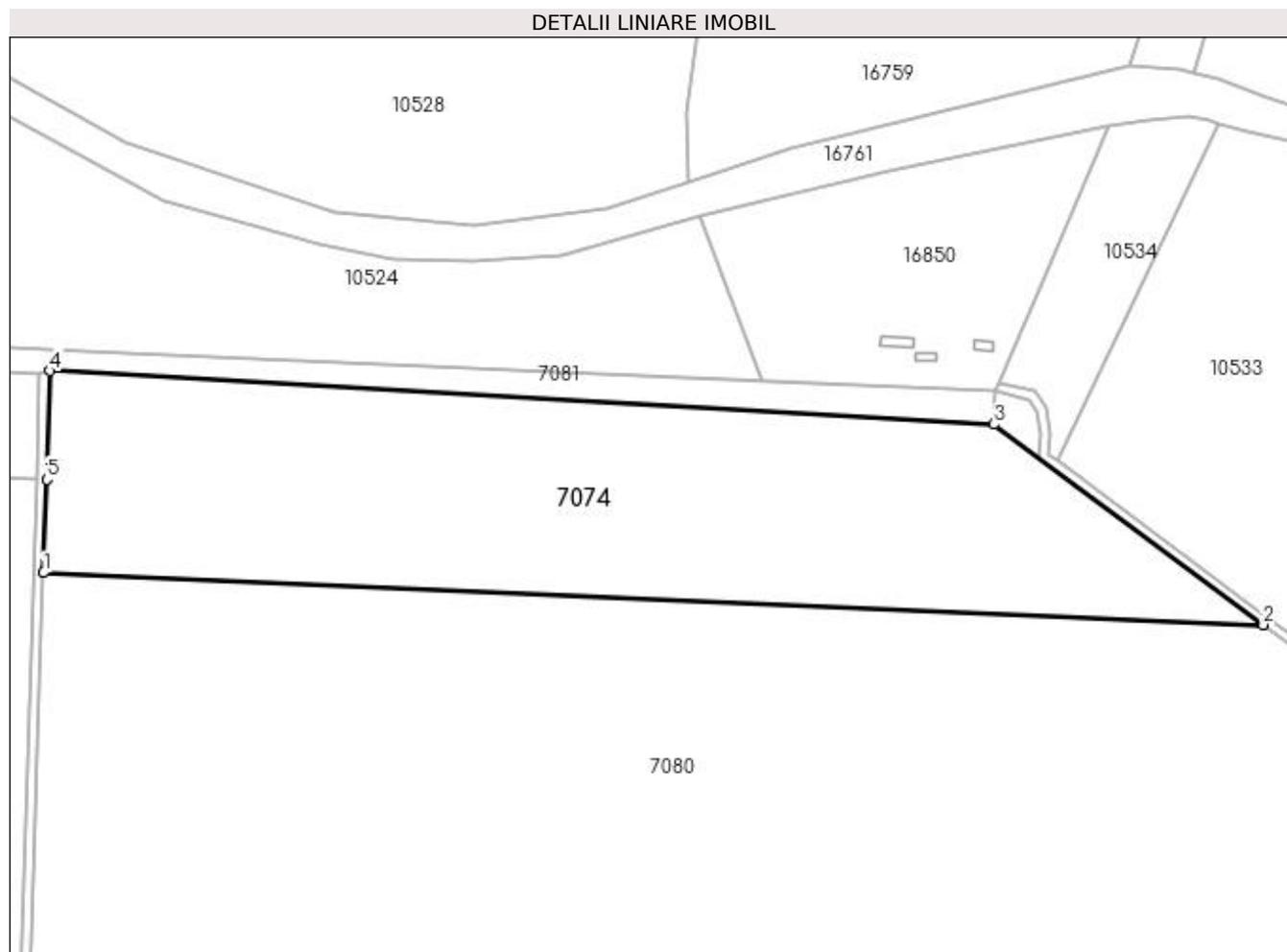

Date referitoare la teren

Crt	Categorie folosință	Intra vilan	Suprafața (mp)	Tarla	Parcelă	Nr. topo	Observații / Referințe
1	arabil	NU	40.800	50	4	-	

Lungime Segmente

1) Valorile lungimilor segmentelor sunt obținute din proiecție în plan.

Punct început	X / Y	Punct sfârșit	X / Y	Lungime segment (** (m)
1	354.587,428 291.318,613	2	355.122,118 291.295,653	535.183
2	355.122,118 291.295,653	3	355.004,079 291.384,215	147.568
3	355.004,079 291.384,215	4	354.590,369 291.407,785	414.381
4	354.590,369 291.407,785	5	354.588,837 291.359,872	47.937
5	354.588,837 291.359,872	1	354.587,428 291.318,613	41.283

**** Lungimile segmentelor sunt determinate în planul de proiecție Stereo 70 și sunt rotunjite la 1 milimetru.**

***** Distanța dintre puncte este formată din segmente cumulate ce sunt mai mici decât valoarea 1 milimetru.**

**DATE DESPRE IMOBILUL NR. 7075**

Oficiul de Cadastru și Publicitate Imobiliară DOLJ
Biroul de Cadastru și Publicitate Imobiliară Craiova

A. Partea I. Descrierea imobilului

TEREN Extravilan

Nr. CF vechi:246

Nr. cadastral vechi:382

Adresa: Jud. Dolj, T52/1, P2

Nr. Crt	Nr cadastral Nr. topografic	Suprafața* (mp)	Observații / Referințe
A1	31894	185.100	Sector cadastral:17 Teren neimprejmuit;

B. Partea II. Proprietari și acte

Inscrieri privitoare la dreptul de proprietate și alte drepturi reale		Referințe
127439 / 16/10/2015		
Act Notarial nr. contract de vanzare -cumparare nr 768, din 11/09/2015 emis de RIBA MELTIADÉ;		
B1	Intabulare, drept de PROPRIETATE, dobandit prin Conventie, cota actuala 1/1, cota initiala 1/1 1) SOCIETATEA MOTAVEN SRL, CIF:34264040	A1

C. Partea III. SARCINI .

Inscrieri privind dezmembramintele dreptului de proprietate, drepturi reale de garanție și sarcini	Referințe
NU SUNT	

Anexa Nr. 1 La Partea I

Teren

Nr cadastral	Suprafața (mp)*	Observații / Referințe
31894	185.100	

* Suprafața este determinată în planul de proiecție Stereo 70.

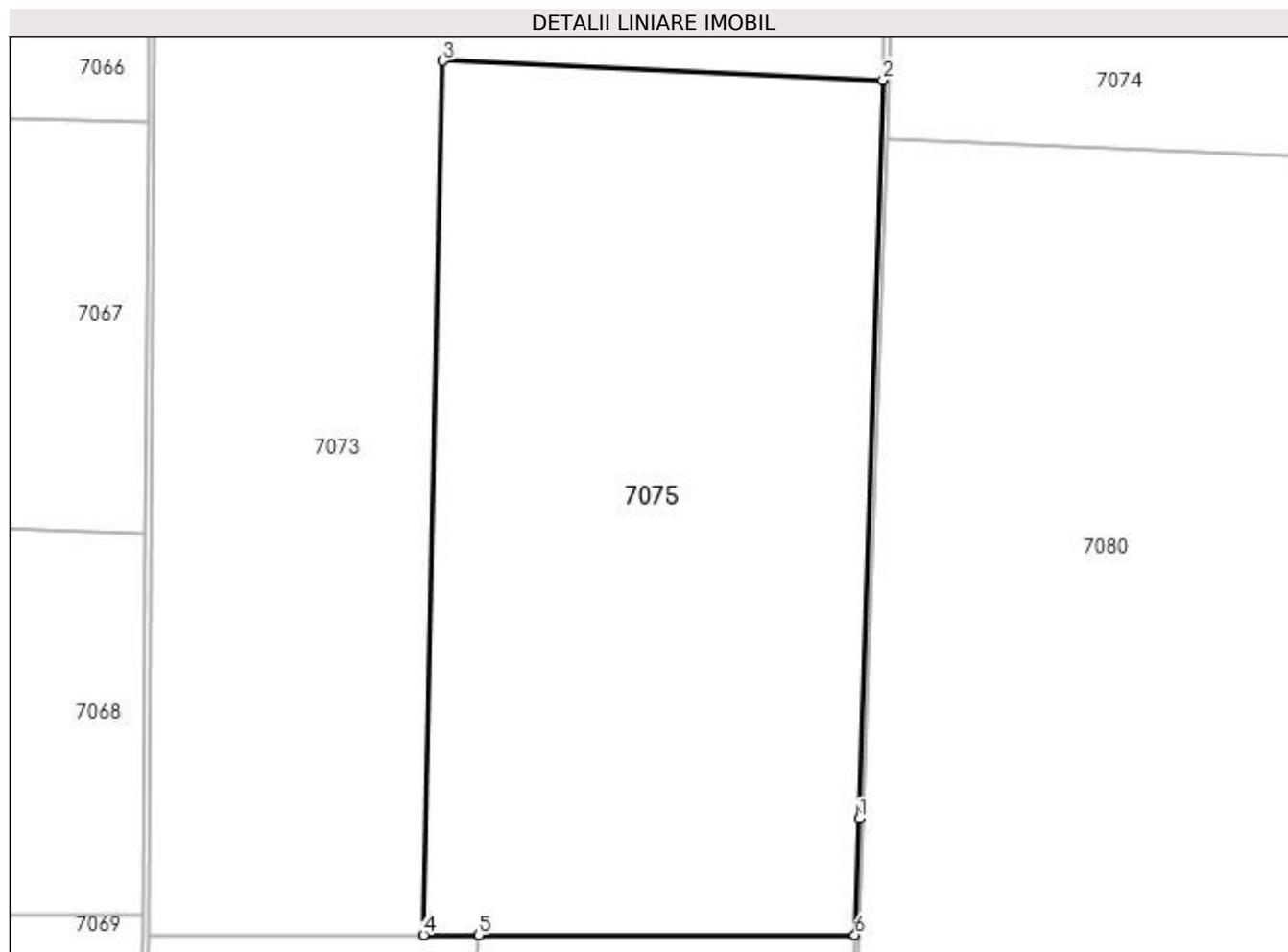

Date referitoare la teren

Crt	Categorie folosință	Intra vilan	Suprafața (mp)	Tarla	Parcelă	Nr. topo	Observații / Referințe
1	arabil	NU	185.100	52/1	2	-	

Lungime Segmente

1) Valorile lungimilor segmentelor sunt obținute din proiecție în plan.

Punct început	X / Y	Punct sfârșit	X / Y	Lungime segment (** (m)
1	354.568,076 290.840,056	2	354.584,839 291.360,0	520.214
2	354.584,839 291.360,0	3	354.277,744 291.373,379	307.386
3	354.277,744 291.373,379	4	354.264,248 290.758,438	615.089
4	354.264,248 290.758,438	5	354.302,68 290.758,44	38.432
5	354.302,68 290.758,44	6	354.565,256 290.758,43	262.576

Punct început	X / Y	Punct sfârșit	X / Y	Lungime segment (** (m)
6	354.565,256 290.758,43	1	354.568,076 290.840,056	81.675

** Lungimile segmentelor sunt determinate în planul de proiecție Stereo 70 și sunt rotunjite la 1 milimetru.

*** Distanța dintre puncte este formată din segmente cumulate ce sunt mai mici decât valoarea 1 milimetru.

**DATE DESPRE IMOBILUL NR. 7076**

Oficiul de Cadastru și Publicitate Imobiliară DOLJ
Biroul de Cadastru și Publicitate Imobiliară Craiova

A. Partea I. Descrierea imobilului

TEREN Extravilan

Nr. CF vechi:143

Nr. cadastral vechi:144

Adresa: Jud. Dolj, T52/1, P1

Nr. Crt	Nr cadastral Nr. topografic	Suprafața* (mp)	Observații / Referințe
A1	30254	Din acte: 100.000 Masurata: 100.002	Sector cadastral:17 Teren neimprejmuit;

B. Partea II. Proprietari și acte

Inscrieri privitoare la dreptul de proprietate și alte drepturi reale		Referințe
127438 / 16/10/2015		
Act Notarial nr. contract de vanzare -cumparare nr 768, din 11/09/2015 emis de NP. RIBA MELTIADÉ;		
B1	Intabulare, drept de PROPRIETATE, dobandit prin Conventie, cota actuala 1/1, cota initiala 1/1 1) SOCIETATEA MOTAVEN SRL, CIF:34264040	A1

C. Partea III. SARCINI .

Inscrieri privind dezmembramintele dreptului de proprietate, drepturi reale de garanție și sarcini	Referințe
NU SUNT	

Anexa Nr. 1 La Partea I

Teren

Nr cadastral	Suprafața (mp)*	Observații / Referințe
30254	Din acte: 100.000 Masurata: 100.002	

* Suprafața este determinată în planul de proiecție Stereo 70.

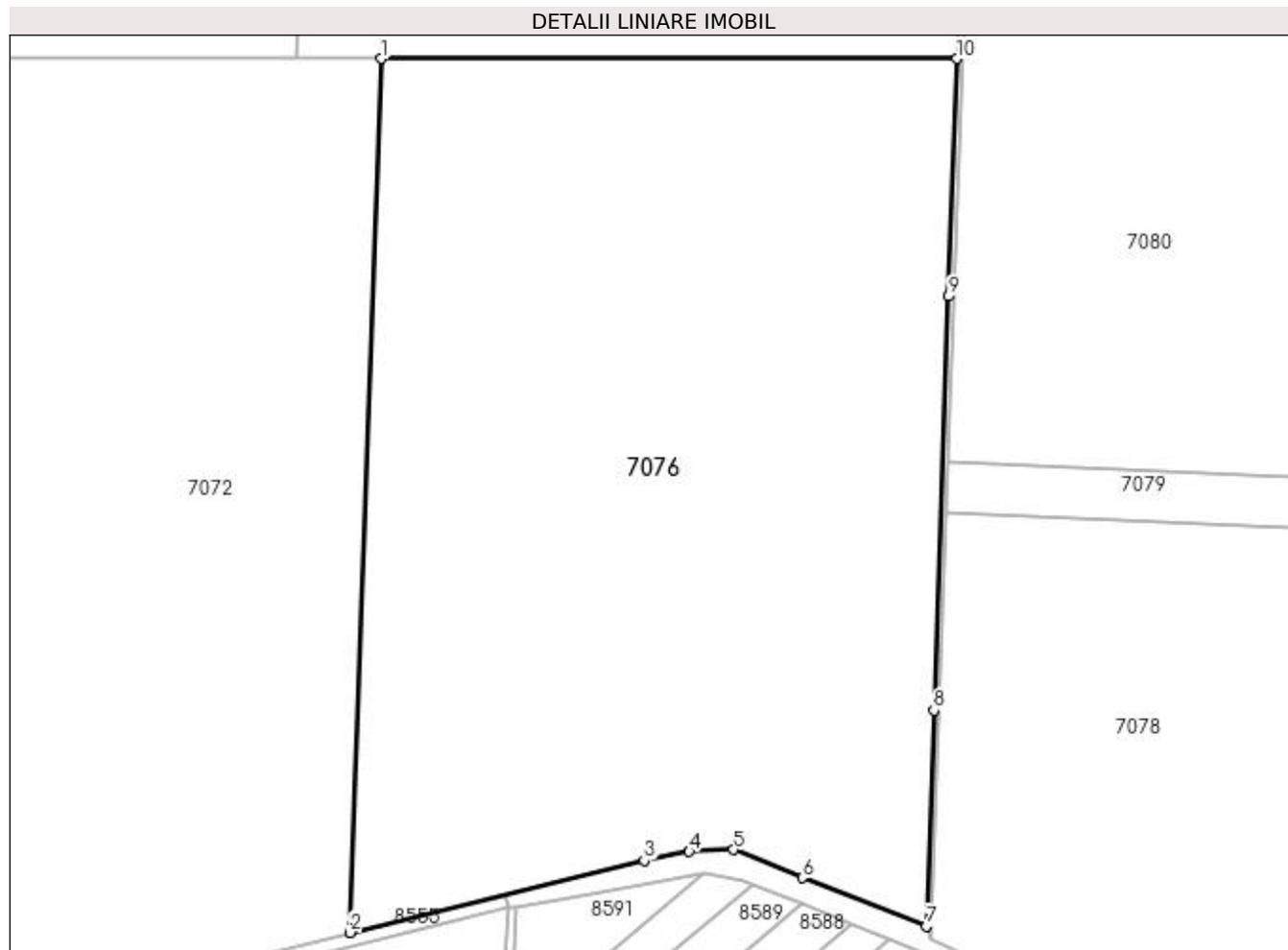

Date referitoare la teren

Crt	Categorie folosință	Intra vilan	Suprafața (mp)	Tarla	Parcelă	Nr. topo	Observații / Referințe
1	arabil	NU	100.002	52/1	1	-	

Lungime Segmente

1) Valorile lungimilor segmentelor sunt obținute din proiecție în plan.

Punct început	X / Y	Punct sfârșit	X / Y	Lungime segment (** (m)
1	354.302,68 290.758,44	2	354.288,61 290.356,78	401.906
2	354.288,61 290.356,78	3	354.422,74 290.389,9	138.159
3	354.422,74 290.389,9	4	354.443,232 290.394,051	20.908
4	354.443,232 290.394,051	5	354.463,543 290.394,844	20.326

Punct început	X / Y	Punct sfârșit	X / Y	Lungime segment (** (m)
5	354.463,543 290.394,844	6	354.494,854 290.381,921	33.873
6	354.494,854 290.381,921	7	354.551,28 290.359,64	60.666
7	354.551,28 290.359,64	8	354.554,88 290.458,97	99.395
8	354.554,88 290.458,97	9	354.561,48 290.649,18	190.324
9	354.561,48 290.649,18	10	354.565,256 290.758,43	109.315
10	354.565,256 290.758,43	1	354.302,68 290.758,44	262.576

** Lungimile segmentelor sunt determinate în planul de proiecție Stereo 70 și sunt rotunjite la 1 milimetru.

*** Distanța dintre puncte este formată din segmente cumulate ce sunt mai mici decât valoarea 1 milimetru.

**DATE DESPRE IMOBILUL NR. 7077**

Oficiul de Cadastru și Publicitate Imobiliară DOLJ
Biroul de Cadastru și Publicitate Imobiliară Craiova

A. Partea I. Descrierea imobilului

TEREN Extravilan

Adresa: Jud. Dolj, De 684/1

Nr. Crt	Nr cadastral Nr. topografic	Suprafața* (mp)	Observații / Referințe
A1		3.188	Sector cadastral:17 Teren neimprejmuit;

B. Partea II. Proprietari și acte

Inscrieri privitoare la dreptul de proprietate și alte drepturi reale		Referințe
/		
Act Normativ nr. LEGEA 7, din 13/03/1996 emis de PARLAMENTUL ROMANIEI;		
B1	Inscrierea provizorie, drept de PROPRIETATE, dobandit prin Lege, cota actuala 1/1, cota initiala 1/1 1) NEIDENTIFICAT NEIDENTIFICAT	A1

C. Partea III. SARCINI .

Inscrieri privind dezmembramintele dreptului de proprietate, drepturi reale de garanție și sarcini	Referințe
NU SUNT	

Anexa Nr. 1 La Partea I

Teren

Nr cadastral	Suprafața (mp)*	Observații / Referințe
	3.188	

* Suprafața este determinată în planul de proiecție Stereo 70.

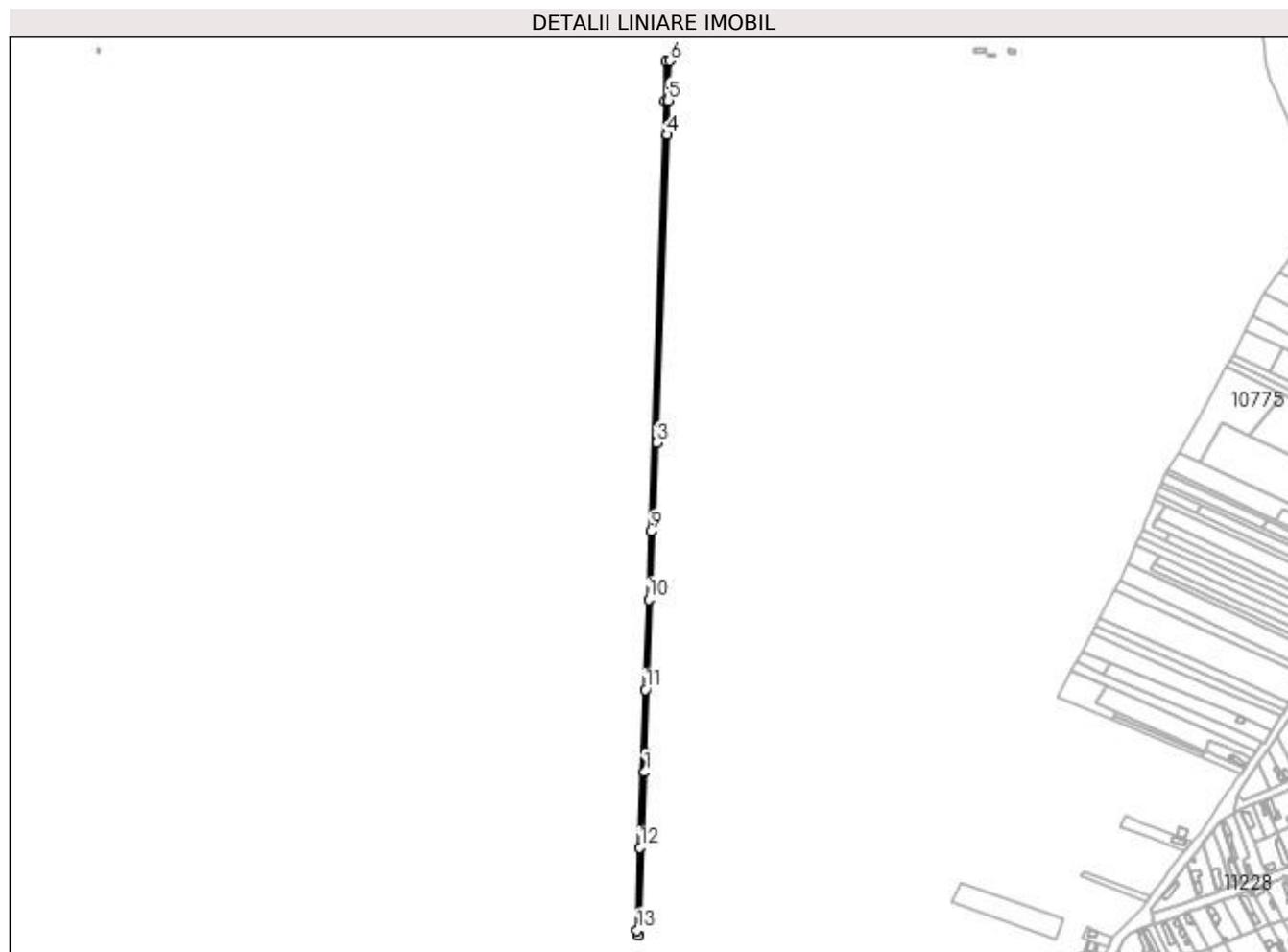

Date referitoare la teren

Crt	Categorie folosință	Intra vilan	Suprafața (mp)	Tarla	Parcelă	Nr. topo	Observații / Referințe
1	drum	NU	3.188	-	De 684/1	-	

Lungime Segmente

1) Valorile lungimilor segmentelor sunt obținute din proiecție în plan.

Punct început	X / Y	Punct sfârșit	X / Y	Lungime segment (** (m)
1	354.560,363 290.550,044	2	354.561,188 290.572,829	22.8
2	354.561,188 290.572,829	3	354.574,74 290.946,985	374.401
3	354.574,74 290.946,985	4	354.587,428 291.318,613	371.845
4	354.587,428 291.318,613	5	354.588,837 291.359,872	41.283
5	354.588,837 291.359,872	6	354.590,369 291.407,785	47.937

Punct început	X / Y	Punct sfârșit	X / Y	Lungime segment (** (m)
6	354.590,369 291.407,785	7	354.585,609 291.406,904	4.841
7	354.585,609 291.406,904	8	354.584,839 291.360,0	46.91
8	354.584,839 291.360,0	9	354.568,076 290.840,056	520.214
9	354.568,076 290.840,056	10	354.565,256 290.758,43	81.675
10	354.565,256 290.758,43	11	354.561,48 290.649,18	109.315
11	354.561,48 290.649,18	12	354.554,88 290.458,97	190.324
12	354.554,88 290.458,97	13	354.551,28 290.359,64	99.395
13	354.551,28 290.359,64	14	354.553,254 290.353,799	6.166
14	354.553,254 290.353,799	1	354.560,363 290.550,044	196.374

** Lungimile segmentelor sunt determinate în planul de proiecție Stereo 70 și sunt rotunjite la 1 milimetru.

*** Distanța dintre puncte este formată din segmente cumulate ce sunt mai mici decât valoarea 1 milimetru.

**DATE DESPRE IMOBILUL NR. 7078**

Oficiul de Cadastru și Publicitate Imobiliară DOLJ
Biroul de Cadastru și Publicitate Imobiliară Craiova

A. Partea I. Descrierea imobilului

TEREN Extravilan

Adresa: Jud. Dolj, T52, P3

Nr. Crt	Nr cadastral Nr. topografic	Suprafața* (mp)	Observații / Referințe
A1	32118	96.200	Sector cadastral:17 Teren neimprejmit;

B. Partea II. Proprietari și acte

Inscrieri privitoare la dreptul de proprietate și alte drepturi reale		Referințe
133277 / 28/10/2015		
Act Notarial nr. cvc nr. 1125, din 28/10/2015 emis de NP Nicu Florin Marcel;		
B1	Intabulare, drept de PROPRIETATE, dobandit prin Conventie, cota actuala 1/1, cota initiala 1/1 1) SC RODESCO TRADING SRL, CIF:16386596	A1

C. Partea III. SARCINI

Inscrieri privind dezmembramintele dreptului de proprietate, drepturi reale de garanție și sarcini		Referințe
40531 / 19/02/2021		
Act Notarial nr. CONTRACT DE SUPERFICIE AUT NR 619, din 18/02/2021 emis de NP Sorop Alexandru Oliviu;		
C1	Intabulare, drept de SUPERFICIE- pe o perioada de 49 de ani 1) PVP CANIS MAJOR SRL, CIF:43580890	A1

Anexa Nr. 1 La Partea I

Teren

Nr cadastral	Suprafața (mp)*	Observații / Referințe
32118	96.200	

* Suprafața este determinată în planul de proiecție Stereo 70.



Date referitoare la teren

Crt	Categorie folosință	Intra vilan	Suprafața (mp)	Tarla	Parcelă	Nr. topo	Observații / Referințe
1	arabil	NU	96.200	52	3	-	

Lungime Segmente

1) Valorile lungimilor segmentelor sunt obținute din proiecție în plan.

Punct început	X / Y	Punct sfârșit	X / Y	Lungime segment (** (m)
1	354.553,254 290.353,799	2	354.763,399 290.257,548	231.139
2	354.763,399 290.257,548	3	354.836,423 290.224,101	80.319
3	354.836,423 290.224,101	4	354.875,389 290.300,71	85.949
4	354.875,389 290.300,71	5	354.993,169 290.531,459	259.07
5	354.993,169 290.531,459	6	354.560,363 290.550,044	433.205

Punct început	X / Y	Punct sfârșit	X / Y	Lungime segment (** (m)
6	354.560,363 290.550,044	1	354.553,254 290.353,799	196.374

** Lungimile segmentelor sunt determinate în planul de proiecție Stereo 70 și sunt rotunjite la 1 milimetru.

*** Distanța dintre puncte este formată din segmente cumulate ce sunt mai mici decât valoarea 1 milimetru.

**DATE DESPRE IMOBILUL NR. 7079**

Oficiul de Cadastru și Publicitate Imobiliară DOLJ
Biroul de Cadastru și Publicitate Imobiliară Craiova

A. Partea I. Descrierea imobilului

TEREN Extravilan

Adresa: Jud. Dolj, T52, P2

Nr. Crt	Nr cadastral Nr. topografic	Suprafața* (mp)	Observații / Referințe
A1		10.000	Sector cadastral:17 Teren neimprejmuit;

B. Partea II. Proprietari și acte

Inscrieri privitoare la dreptul de proprietate și alte drepturi reale	Referințe
/	
Act Administrativ nr. TDP Nr. 4213-48619, din 15/01/2002 emis de CJ Dolj;	
B1	A1
Intabulare, drept de PROPRIETATE, dobândit prin Reconstituire, cota actuala 1/1, cota initiala 1/1 1) HERMAN VALTER NICOLAE, LIPSA CNP	

C. Partea III. SARCINI .

Inscrieri privind dezmembramintele dreptului de proprietate, drepturi reale de garanție și sarcini	Referințe
NU SUNT	

Anexa Nr. 1 La Partea I

Teren

Nr cadastral	Suprafața (mp)*	Observații / Referințe
	10.000	

* Suprafața este determinată în planul de proiecție Stereo 70.

DETALII LINIARE IMOBIL

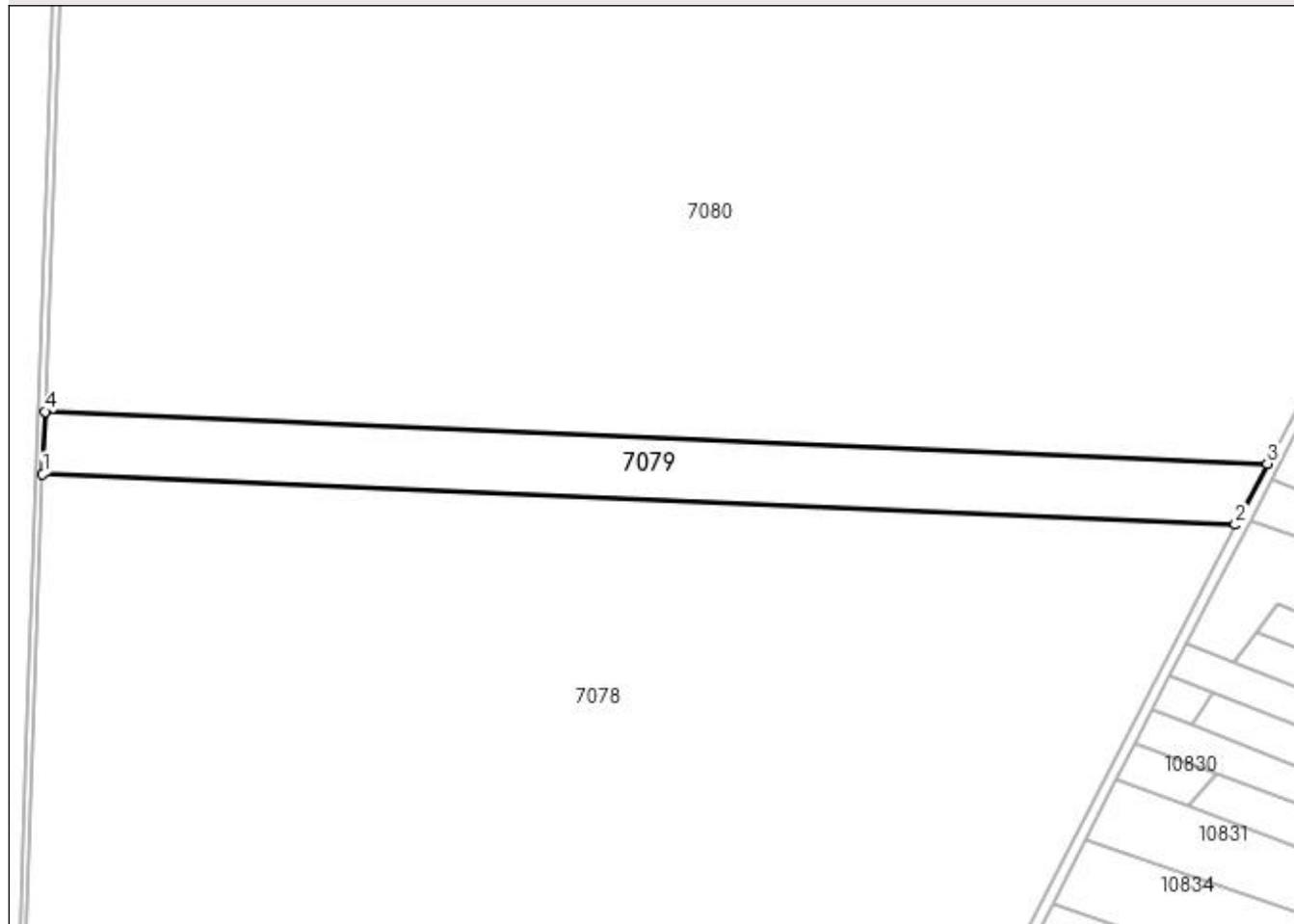

Date referitoare la teren

Crt	Categorie folosință	Intra vilan	Suprafața (mp)	Tarla	Parcelă	Nr. topo	Observații / Referințe
1	arabil	NU	10.000	52	2	-	

Lungime Segmente

1) Valorile lungimilor segmentelor sunt obținute din proiecție în plan.

Punct început	X / Y	Punct sfârșit	X / Y	Lungime segment (** (m)
1	354.560,363 290.550,044	2	354.993,169 290.531,459	433.205
2	354.993,169 290.531,459	3	355.004,795 290.553,78	25.167
3	355.004,795 290.553,78	4	354.561,188 290.572,829	444.016
4	354.561,188 290.572,829	1	354.560,363 290.550,044	22.8

**** Lungimile segmentelor sunt determinate în planul de proiecție Stereo 70 și sunt rotunjite la 1 milimetru.**

***** Distanța dintre puncte este formată din segmente cumulate ce sunt mai mici decât valoarea 1 milimetru.**

**DATE DESPRE IMOBILUL NR. 7080**

Oficiul de Cadastru și Publicitate Imobiliară DOLJ
Biroul de Cadastru și Publicitate Imobiliară Craiova

A. Partea I. Descrierea imobilului

TEREN Extravilan

Adresa: Jud. Dolj, T52, P1

Nr. Crt	Nr cadastral Nr. topografic	Suprafața* (mp)	Observații / Referințe
A1	30502	443.300	Sector cadastral:17 Teren neimpregmuit;

B. Partea II. Proprietari și acte

Inscrieri privitoare la dreptul de proprietate și alte drepturi reale		Referințe
70854 / 24/08/2012		
Act Notarial nr. CM nr. 16, din 01/01/2012 emis de NP Marina Manole (Certificat de Notorietate nr. 3628/2012- CL Motatei, Titlu de Proprietate nr. 4212-48619 din 15.01.2001);		
B1	Intabulare, drept de PROPRIETATE, dobandit prin Succesiune, cota actuala 1/2, cota initiala 1/2 1) FUNDATIA ACADEMIA CIVICA , CIF:9999999999999, LIPSA CUI <i>OBSERVATII: def. Dragoescu (Dragoiescu) Vlad</i>	A1
107684 / 05/11/2013		
Act Notarial nr. Declaratie aut. nr. 2341, din 31/10/2013 emis de NP BADEA FLORIAN (Declaratie aut. nr. 2354/04.11.2013 NP Florian Badea , TDP nr. 17514/17.06.2013, CM nr. 94/18.09.2013 NP Marina Manole, Incheiere de rectificare nr. 77/01.10.2013 NP Marina Manole.);		
B2	Se noteaza rectificarea prezentei carti funciare , in sensul ca dreptul de proprietate asupra imobilului de sub A 1, a proprietarilor tabulari de sub B 1, s-a constituit in baza actelor mentionate mai sus .	A1
212786 / 02/09/2021		
Act Notarial nr. CM NR. 109, din 01/09/2021 emis de Manole Marina;		
B3	Intabulare, drept de PROPRIETATE, dobandit prin Succesiune, cota actuala 1/2, cota initiala 1/2 1) VALLIMARESCU TUDOR	A1

C. Partea III. SARCINI .

Inscrieri privind dezmembramintele dreptului de proprietate, drepturi reale de garanție și sarcini	Referințe
NU SUNT	

Anexa Nr. 1 La Partea I

Teren

Nr cadastral	Suprafața (mp)*	Observații / Referințe
30502	443.300	

* Suprafața este determinată în planul de proiecție Stereo 70.

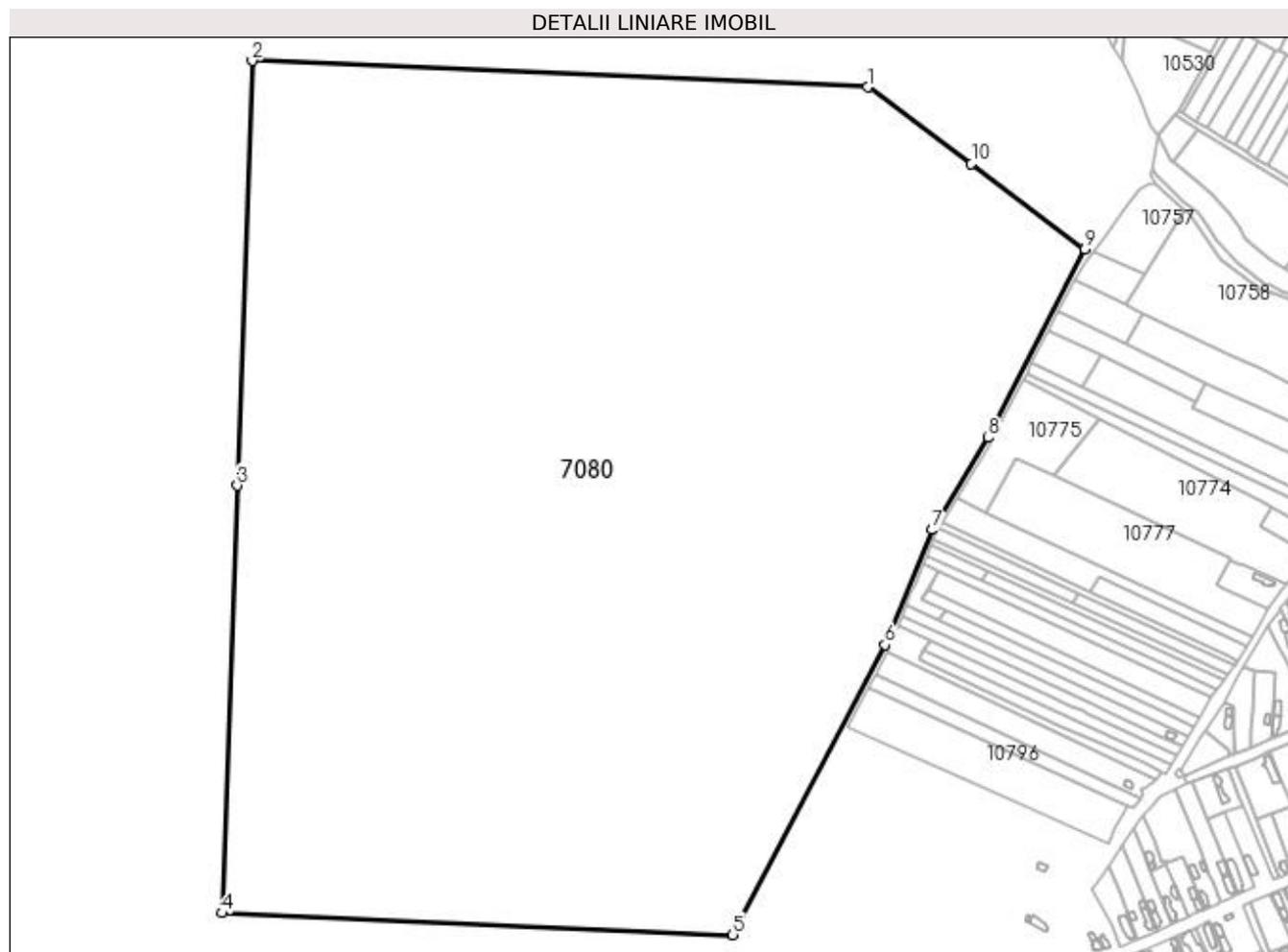

Date referitoare la teren

Crt	Categorie folosință	Intra vilan	Suprafața (mp)	Tarla	Parcelă	Nr. topo	Observații / Referințe
1	arabil	NU	443.300	52	1	-	

Lungime Segmente

1) Valorile lungimilor segmentelor sunt obținute din proiecție în plan.

Punct început	X / Y	Punct sfârșit	X / Y	Lungime segment (** (m)
1	355.122,118 291.295,653	2	354.587,428 291.318,613	535.183
2	354.587,428 291.318,613	3	354.574,74 290.946,985	371.845
3	354.574,74 290.946,985	4	354.561,188 290.572,829	374.401
4	354.561,188 290.572,829	5	355.004,795 290.553,78	444.016
5	355.004,795 290.553,78	6	355.136,969 290.807,541	286.12

Punct început	X / Y	Punct sfârșit	X / Y	Lungime segment (** (m)
6	355.136,969 290.807,541	7	355.178,024 290.908,249	108.755
7	355.178,024 290.908,249	8	355.226,481 290.988,822	94.022
8	355.226,481 290.988,822	9	355.310,596 291.153,681	185.078
9	355.310,596 291.153,681	10	355.211,964 291.228,39	123.732
10	355.211,964 291.228,39	1	355.122,118 291.295,653	112.235

** Lungimile segmentelor sunt determinate în planul de proiecție Stereo 70 și sunt rotunjite la 1 milimetru.

*** Distanța dintre puncte este formată din segmente cumulate ce sunt mai mici decât valoarea 1 milimetru.

**DATE DESPRE IMOBILUL NR. 7081**

Oficiul de Cadastru și Publicitate Imobiliară DOLJ
Biroul de Cadastru și Publicitate Imobiliară Craiova

A. Partea I. Descrierea imobilului

TEREN Extravilan

Adresa: Jud. Dolj, Cn 683

Nr. Crt	Nr cadastral Nr. topografic	Suprafața* (mp)	Observații / Referințe
A1		11.153	Sector cadastral:17 Teren neimprejmuit;

B. Partea II. Proprietari și acte

Inscrieri privitoare la dreptul de proprietate și alte drepturi reale		Referințe
/		
Act Normativ nr. LEGEA 7, din 13/03/1996 emis de PARLAMENTUL ROMANIEI;		
B1	Inscrierea provizorie, drept de PROPRIETATE, dobandit prin Lege, cota actuala 1/1, cota initiala 1/1 1) NEIDENTIFICAT NEIDENTIFICAT	A1

C. Partea III. SARCINI .

Inscrieri privind dezmembramintele dreptului de proprietate, drepturi reale de garanție și sarcini	Referințe
NU SUNT	

Anexa Nr. 1 La Partea I

Teren

Nr cadastral	Suprafața (mp)*	Observații / Referințe
	11.153	

* Suprafața este determinată în planul de proiecție Stereo 70.

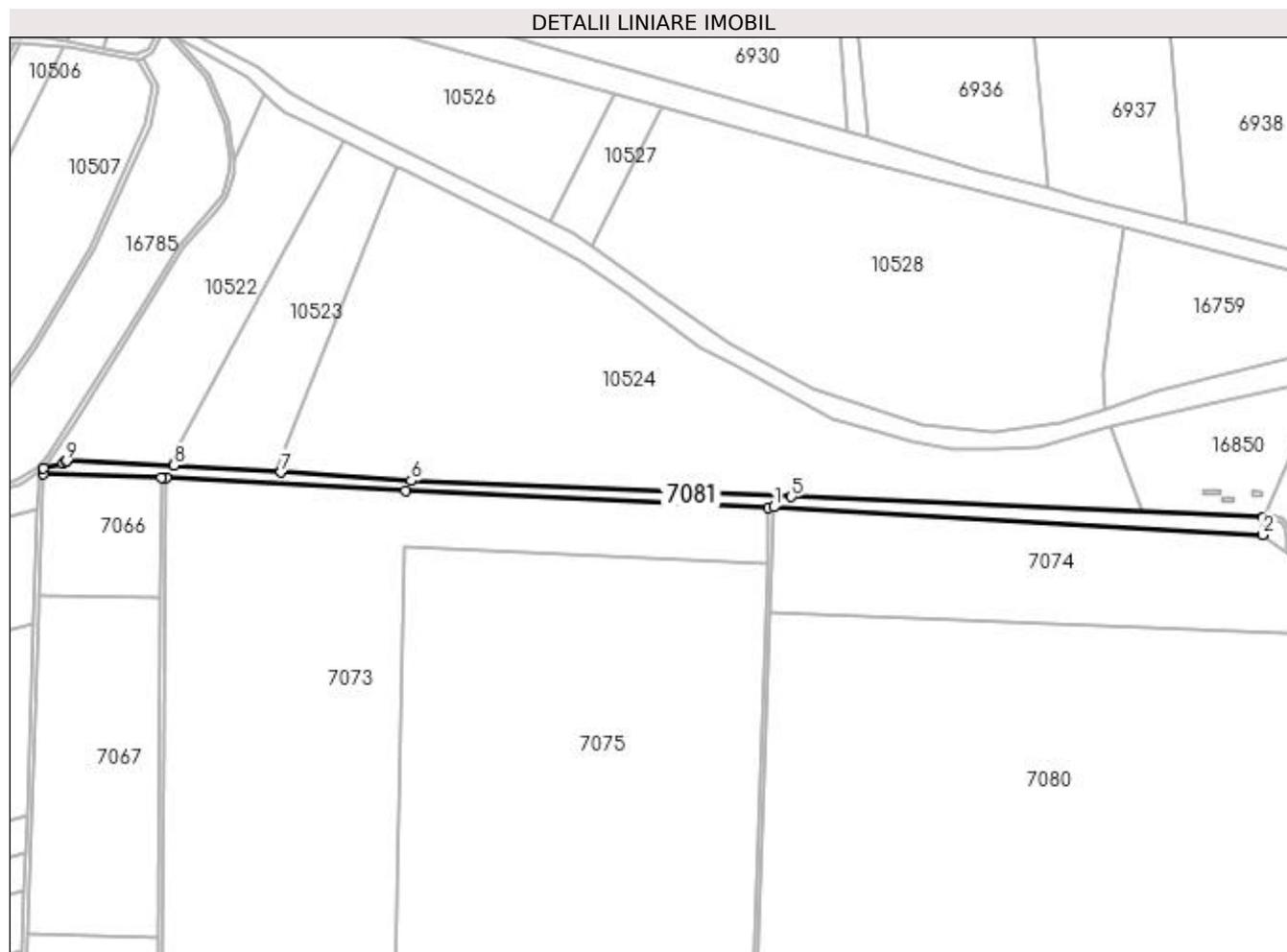

Date referitoare la teren

Crt	Categorie folosință	Intra vilan	Suprafața (mp)	Tarla	Parcelă	Nr. topo	Observații / Referințe
1	curți constructii	NU	11.153	-	Cn 683	-	

Lungime Segmente

1) Valorile lungimilor segmentelor sunt obținute din proiecție în plan.

Punct început	X / Y	Punct sfârșit	X / Y	Lungime segment (** (m)
1	354.590,369 291.407,785	2	355.004,079 291.384,215	414.381
2	355.004,079 291.384,215	3	355.004,403 291.398,945	14.734
3	355.004,403 291.398,945	4	355.004,4 291.398,94	0.006
4	355.004,4 291.398,94	5	354.605,39 291.416,65	399.403
5	354.605,39 291.416,65	6	354.283,88 291.430,2	321.795

Punct început	X / Y	Punct sfârșit	X / Y	Lungime segment (** (m)
6	354.283,88 291.430,2	7	354.173,86 291.437,41	110.256
7	354.173,86 291.437,41	8	354.083,444 291.443,343	90.61
8	354.083,444 291.443,343	9	353.992,357 291.447,13	91.166
9	353.992,357 291.447,13	10	353.992,265 291.447,054	0.119
10	353.992,265 291.447,054	11	353.989,685 291.444,934	3.339
11	353.989,685 291.444,934	12	353.973,116 291.440,784	17.081
12	353.973,116 291.440,784	13	353.972,965 291.436,274	4.513
13	353.972,965 291.436,274	14	354.072,841 291.432,929	99.932
14	354.072,841 291.432,929	15	354.076,84 291.432,794	4.001
15	354.076,84 291.432,794	16	354.278,976 291.421,545	202.449
16	354.278,976 291.421,545	17	354.585,609 291.406,904	306.982
17	354.585,609 291.406,904	1	354.590,369 291.407,785	4.841

** Lungimile segmentelor sunt determinate în planul de proiecție Stereo 70 și sunt rotunjite la 1 milimetru.

*** Distanța dintre puncte este formată din segmente cumulate ce sunt mai mici decât valoarea 1 milimetru.

