

**DATE DESPRE IMOBILUL NR. 2089**

Oficiul de Cadastru și Publicitate Imobiliară DOLJ
Biroul de Cadastru și Publicitate Imobiliară Craiova

A. Partea I. Descrierea imobilului

TEREN Extravilan

Adresa: Jud. Dolj, T 102, P 1

Nr. Crt	Nr cadastral Nr. topografic	Suprafața* (mp)	Observații / Referințe
A1	31275	51.320	Sector cadastral:45 Teren neimprejmuit;

B. Partea II. Proprietari și acte

Inscrieri privitoare la dreptul de proprietate și alte drepturi reale	Referințe
60741 / 29/03/2019	
Act Notarial nr. CVC:944, din 28/03/2019 emis de NP Balaci Eugen ;	
B1	A1
Intabulare, drept de PROPRIETATE, dobandit prin Conventie, cota actuala 1/1, cota initiala 1/1	
1) SC MOTAVEN SRL , CIF:34264040	

C. Partea III. SARCINI .

Inscrieri privind dezmembramintele dreptului de proprietate, drepturi reale de garanție și sarcini	Referințe
NU SUNT	

Anexa Nr. 1 La Partea I

Teren

Nr cadastral	Suprafața (mp)*	Observații / Referințe
31275	51.320	

* Suprafața este determinată în planul de proiecție Stereo 70.

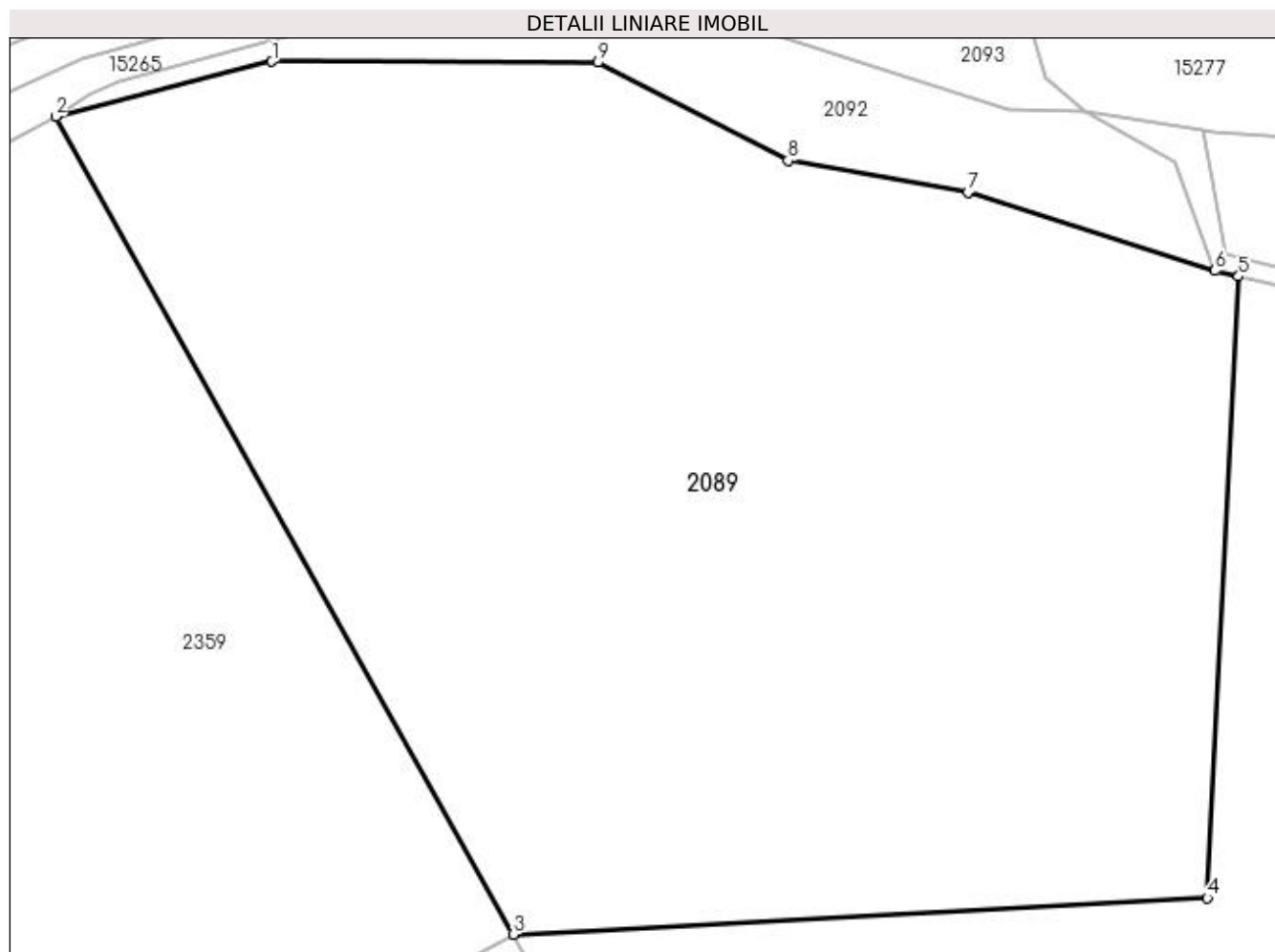

Date referitoare la teren

Crt	Categorie folosință	Intra vilan	Suprafața (mp)	Tarla	Parcelă	Nr. topo	Observații / Referințe
1	arabil	NU	51.320	102	1	-	

Lungime Segmente

1) Valorile lungimilor segmentelor sunt obținute din proiecție în plan.

Punct început	X / Y	Punct sfârșit	X / Y	Lungime segment (** (m)
1	354.426,779 283.285,971	2	354.369,74 283.271,438	58.861
2	354.369,74 283.271,438	3	354.490,325 283.055,974	246.912
3	354.490,325 283.055,974	4	354.673,381 283.065,541	183.306
4	354.673,381 283.065,541	5	354.681,574 283.229,38	164.044
5	354.681,574 283.229,38	6	354.675,42 283.230,85	6.327

Punct început	X / Y	Punct sfârșit	X / Y	Lungime segment (** (m)
6	354.675,42 283.230,85	7	354.610,258 283.251,487	68.352
7	354.610,258 283.251,487	8	354.562,804 283.259,916	48.197
8	354.562,804 283.259,916	9	354.512,618 283.285,72	56.431
9	354.512,618 283.285,72	1	354.426,779 283.285,971	85.839

** Lungimile segmentelor sunt determinate în planul de proiecție Stereo 70 și sunt rotunjite la 1 milimetru.

*** Distanța dintre puncte este formată din segmente cumulate ce sunt mai mici decât valoarea 1 milimetru.

**DATE DESPRE IMOBILUL NR. 2090**

Oficiul de Cadastru și Publicitate Imobiliară DOLJ
Biroul de Cadastru și Publicitate Imobiliară Craiova

A. Partea I. Descrierea imobilului

TEREN Extravilan

Adresa: Jud. Dolj, T 102, P 1

Nr. Crt	Nr cadastral Nr. topografic	Suprafața* (mp)	Observații / Referințe
A1	31276	109.229	Sector cadastral:45 Teren neimprejmuit;

B. Partea II. Proprietari și acte

Inscrieri privitoare la dreptul de proprietate și alte drepturi reale	Referințe
114176 / 22/09/2015	
Act Notarial nr. CVC:861, din 25/08/2015 emis de NP RIBA IVANCA ;	
B1	A1
Intabulare, drept de PROPRIETATE, dobandit prin Conventie, cota actuala 1/1, cota initiala 1/1	
1) SC MOTAVEN SRL , CIF:34264040	

C. Partea III. SARCINI .

Inscrieri privind dezmembramintele dreptului de proprietate, drepturi reale de garanție și sarcini	Referințe
NU SUNT	

Anexa Nr. 1 La Partea I

Teren

Nr cadastral	Suprafața (mp)*	Observații / Referințe
31276	109.229	

* Suprafața este determinată în planul de proiecție Stereo 70.

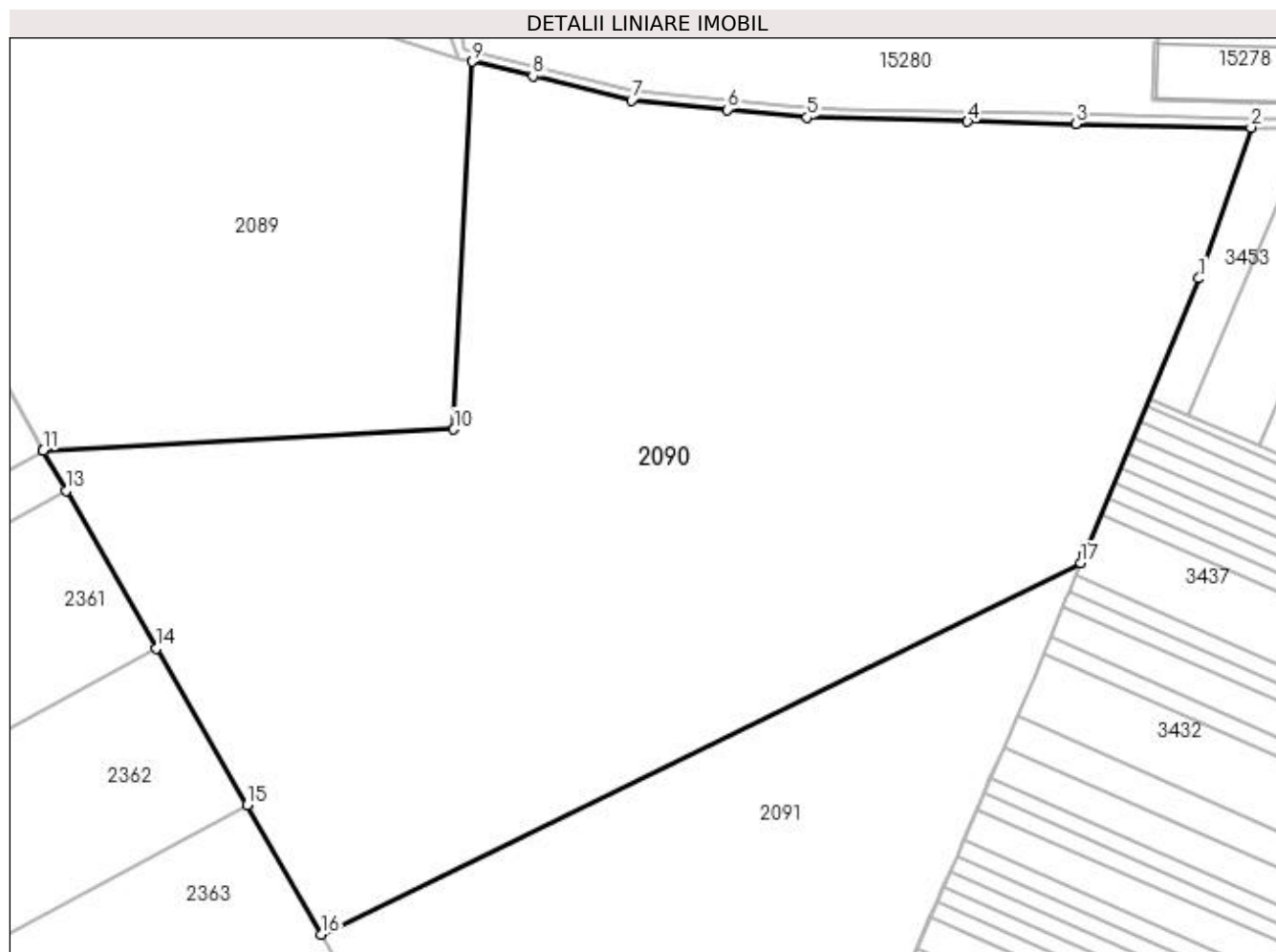

Date referitoare la teren

Crt	Categorie folosință	Intra vilan	Suprafața (mp)	Tarla	Parcelă	Nr. topo	Observații / Referințe
1	arabil	NU	109.229	102	1	-	

Lungime Segmente

1) Valorile lungimilor segmentelor sunt obținute din proiecție în plan.

Punct început	X / Y	Punct sfârșit	X / Y	Lungime segment (** (m)
1	355.005,46 283.132,77	2	355.028,64 283.199,96	71.076
2	355.028,64 283.199,96	3	354.950,5 283.201,49	78.155
3	354.950,5 283.201,49	4	354.902,36 283.202,63	48.153
4	354.902,36 283.202,63	5	354.830,76 283.204,51	71.625
5	354.830,76 283.204,51	6	354.795,19 283.207,95	35.736

Punct început	X / Y	Punct sfârșit	X / Y	Lungime segment (** (m)
6	354.795,19 283.207,95	7	354.752,51 283.211,98	42.87
7	354.752,51 283.211,98	8	354.708,54 283.222,94	45.315
8	354.708,54 283.222,94	9	354.681,574 283.229,38	27.724
9	354.681,574 283.229,38	10	354.673,381 283.065,541	164.044
10	354.673,381 283.065,541	11	354.490,325 283.055,974	183.306
11	354.490,325 283.055,974	12	354.490,351 283.055,929	0.052
12	354.490,351 283.055,929	13	354.500,528 283.038,219	20.426
13	354.500,528 283.038,219	14	354.540,86 282.968,032	80.95
14	354.540,86 282.968,032	15	354.581,081 282.898,036	80.729
15	354.581,081 282.898,036	16	354.614,16 282.840,47	66.393
16	354.614,16 282.840,47	17	354.952,955 283.005,824	376.993
17	354.952,955 283.005,824	18	354.954,587 283.009,77	4.27
18	354.954,587 283.009,77	1	355.005,46 283.132,77	133.105

** Lungimile segmentelor sunt determinate în planul de proiecție Stereo 70 și sunt rotunjite la 1 milimetru.

*** Distanța dintre puncte este formată din segmente cumulate ce sunt mai mici decât valoarea 1 milimetru.

**DATE DESPRE IMOBILUL NR. 2091**

Oficiul de Cadastru și Publicitate Imobiliară DOLJ
Biroul de Cadastru și Publicitate Imobiliară Craiova

A. Partea I. Descrierea imobilului

TEREN Extravilan

Nr. CF vechi:218

Nr. cadastral vechi:360

Adresa: Jud. Dolj, T 102, P 2

Nr. Crt	Nr cadastral Nr. topografic	Suprafața* (mp)	Observații / Referințe
A1	30212	Din acte: 57.900 Masurata: 57.908	Sector cadastral:45 Teren neimprejmuit;

B. Partea II. Proprietari și acte

Inscrieri privitoare la dreptul de proprietate și alte drepturi reale		Referințe
104072 / 01/09/2015		
Act Notarial nr. CVC:862, din 25/08/2015 emis de NP RIBA IVANCA ;		
B1	Intabulare, drept de PROPRIETATE, dobandit prin Conventie, cota actuala 1/1, cota initiala 1/1 1) SC MOTAVEN SRL , CIF:34264040	A1

C. Partea III. SARCINI .

Inscrieri privind dezmembramintele dreptului de proprietate, drepturi reale de garanție și sarcini	Referințe
NU SUNT	

Anexa Nr. 1 La Partea I

Teren

Nr cadastral	Suprafața (mp)*	Observații / Referințe
30212	Din acte: 57.900 Masurata: 57.908	

* Suprafața este determinată în planul de proiecție Stereo 70.

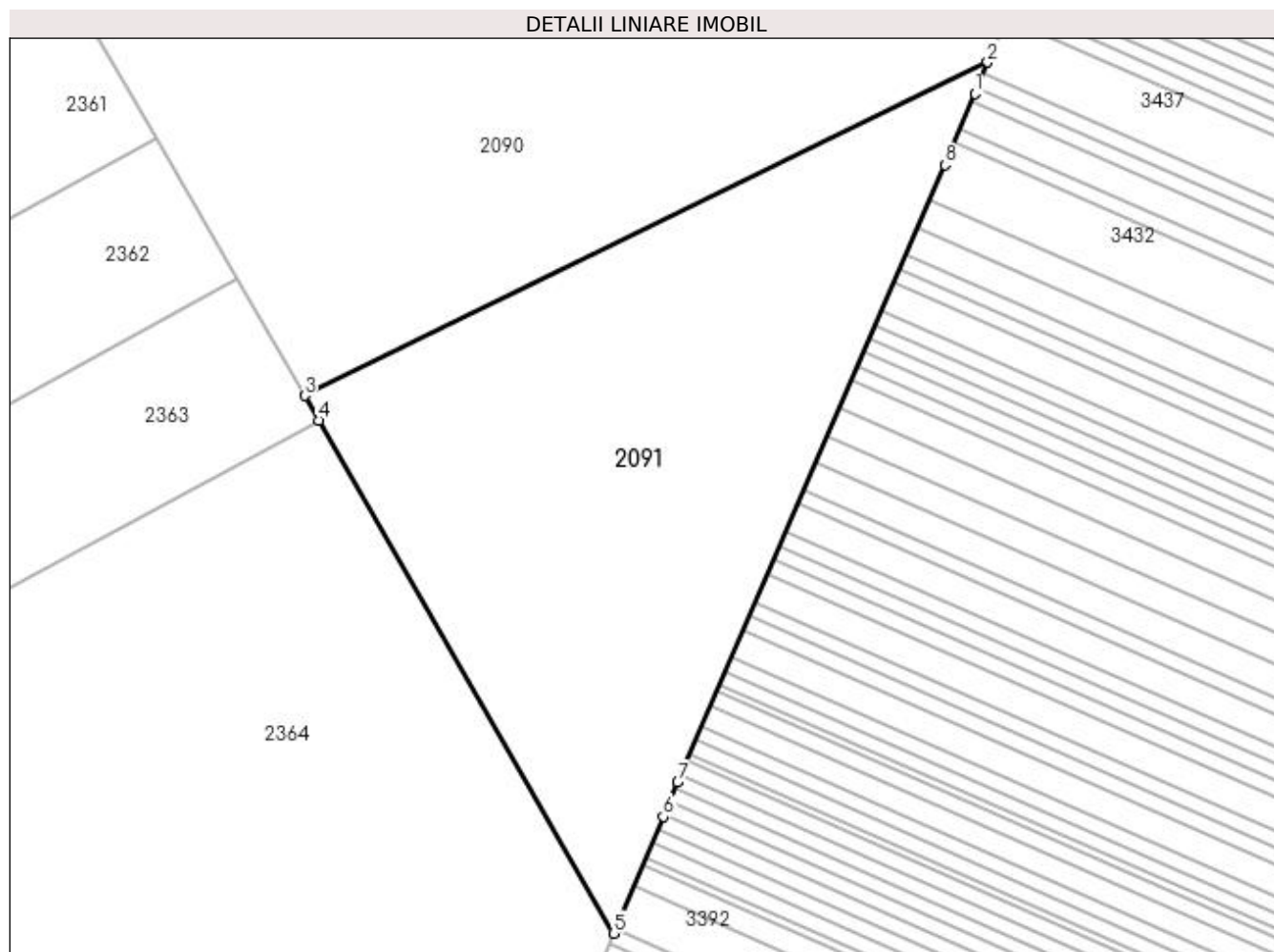

Date referitoare la teren

Crt	Categorie folosință	Intravilan	Suprafața (mp)	Tarla	Parcelă	Nr. topo	Observații / Referințe
1	arabil	NU	57.908	102	2	-	

Lungime Segmente

1) Valorile lungimilor segmentelor sunt obținute din proiecție în plan.

Punct început	X / Y	Punct sfârșit	X / Y	Lungime segment (** (m)
1	354.946,53 282.990,29	2	354.952,955 283.005,824	16.81
2	354.952,955 283.005,824	3	354.614,16 282.840,47	376.993
3	354.614,16 282.840,47	4	354.621,195 282.828,228	14.119
4	354.621,195 282.828,228	5	354.767,367 282.573,865	293.371

Punct început	X / Y	Punct sfârșit	X / Y	Lungime segment (** (m)
5	354.767,367 282.573,865	6	354.792,074 282.631,84	63.02
6	354.792,074 282.631,84	7	354.799,307 282.648,824	18.46
7	354.799,307 282.648,824	8	354.931,811 282.954,931	333.555
8	354.931,811 282.954,931	1	354.946,53 282.990,29	38.3

** Lungimile segmentelor sunt determinate în planul de proiecție Stereo 70 și sunt rotunjite la 1 milimetru.

*** Distanța dintre puncte este formată din segmente cumulate ce sunt mai mici decât valoarea 1 milimetru.

**DATE DESPRE IMOBILUL NR. 2092**

Oficiul de Cadastru și Publicitate Imobiliară DOLJ
Biroul de Cadastru și Publicitate Imobiliară Craiova

A. Partea I. Descrierea imobilului

TEREN Extravilan

Adresa: Jud. Dolj, T 102, P 1/1

Nr. Crt	Nr cadastral Nr. topografic	Suprafața* (mp)	Observații / Referințe
A1		Din acte: 0 Masurata: 5.443	Sector cadastral:45 Teren neimprejmuit;

B. Partea II. Proprietari și acte

Inscrieri privitoare la dreptul de proprietate și alte drepturi reale		Referințe
0 / 01/03/2022		
Act Normativ nr. LEGE:7, din 13/03/1996 emis de PARLAMENTUL ROMANIEI (art. 13 alin. 15);		
B1	Inscrierea provizorie, drept de PROPRIETATE, dobandit prin Lege, cota actuala 1/1, cota initiala 1/1 1) NEIDENTIFICAT NEIDENTIFICAT	A1

C. Partea III. SARCINI .

Inscrieri privind dezmembramintele dreptului de proprietate, drepturi reale de garanție și sarcini	Referințe
NU SUNT	

Anexa Nr. 1 La Partea I

Teren

Nr cadastral	Suprafața (mp)*	Observații / Referințe
	Din acte: 0 Masurata: 5.443	

* Suprafața este determinată în planul de proiecție Stereo 70.

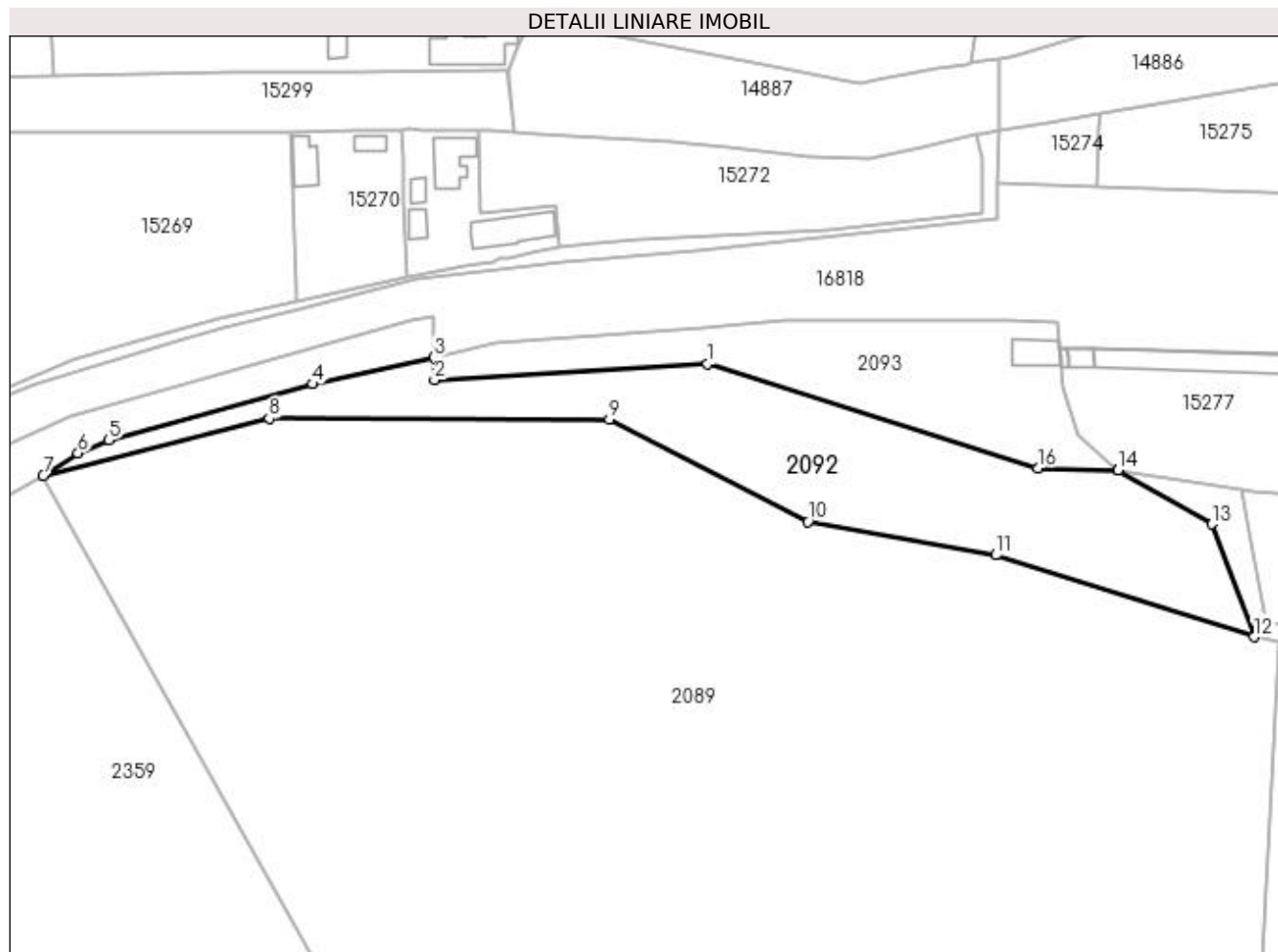

Date referitoare la teren

Crt	Categorie folosință	Intra vilan	Suprafața (mp)	Tarla	Parcelă	Nr. topo	Observații / Referințe
1	neproductiv	NU	5.443	102	1/1	-	

Lungime Segmente

1) Valorile lungimilor segmentelor sunt obținute din proiecție în plan.

Punct început	X / Y	Punct sfârșit	X / Y	Lungime segment (** (m)
1	354.537,486 283.299,811	2	354.468,55 283.295,718	69.057
2	354.468,55 283.295,718	3	354.468,427 283.301,414	5.697
3	354.468,427 283.301,414	4	354.437,781 283.294,678	31.378
4	354.437,781 283.294,678	5	354.386,264 283.280,494	53.434
5	354.386,264 283.280,494	6	354.378,516 283.277,232	8.407

Punct început	X / Y	Punct sfârșit	X / Y	Lungime segment (** (m)
6	354.378,516 283.277,232	7	354.369,74 283.271,438	10.516
7	354.369,74 283.271,438	8	354.426,779 283.285,971	58.861
8	354.426,779 283.285,971	9	354.512,618 283.285,72	85.839
9	354.512,618 283.285,72	10	354.562,804 283.259,916	56.431
10	354.562,804 283.259,916	11	354.610,258 283.251,487	48.197
11	354.610,258 283.251,487	12	354.675,42 283.230,85	68.352
12	354.675,42 283.230,85	13	354.664,78 283.259,32	30.393
13	354.664,78 283.259,32	14	354.641,08 283.272,89	27.31
14	354.641,08 283.272,89	15	354.641,075 283.272,894	0.006
15	354.641,075 283.272,894	16	354.620,814 283.273,485	20.27
16	354.620,814 283.273,485	1	354.537,486 283.299,811	87.388

** Lungimile segmentelor sunt determinate în planul de proiecție Stereo 70 și sunt rotunjite la 1 milimetru.

*** Distanța dintre puncte este formată din segmente cumulate ce sunt mai mici decât valoarea 1 milimetru.

**DATE DESPRE IMOBILUL NR. 2093**

Oficiul de Cadastru și Publicitate Imobiliară DOLJ
Biroul de Cadastru și Publicitate Imobiliară Craiova

A. Partea I. Descrierea imobilului

TEREN Extravilan

Adresa: Jud. Dolj, Lot 3 Km CF 332+335 - km CF 332+514, partea stanga, Statia CF Motatei km CF 331+223- km CF 332+521, linia 912, extravilan

Nr. Crt	Nr cadastral Nr. topografic	Suprafața* (mp)	Observații / Referințe
A1	31651	Din acte: 36.373.565 Masurata: 2.882	Sector cadastral:45 Teren neimprejmuit; Lot 3 Km CF 332+335 - km CF 332+514, partea stanga, Statia CF Motatei km CF 331+223- km CF 332+521, linia 912, extravilan

Construcții

Crt	Nr cadastral Nr. topografic	Adresa	Observații / Referințe
A1.1	31651-C1	Jud. Dolj, Lot 3 Km CF 332+335 - km CF 332+514, partea stanga, Statia CF Motatei km CF 331+223- km CF 332+521, linia 912, extravilan	Nr. niveluri:1; S. construita la sol:79 mp; S. construita desfasurata:79 mp;

B. Partea II. Proprietari și acte

Inscrieri privitoare la dreptul de proprietate și alte drepturi reale		Referințe
41524 / 23/03/2016		
Act Administrativ nr. 1705, din 01/01/2006 emis de GUVERNUL ROMANIEI (Anexa nr. 1- Inventarul bunurilor care alcatuiesc domeniul public al statului);		
B1	Intabulare, drept de PROPRIETATE, dobandit prin Lege, cota actuala 1/1, cota initiala 1/1 1) STATUL ROMAN - DOMENIUL PUBLIC , CIF:99999999999999, LIPSA CUI	A1, A1.1
B2	Intabulare, drept de ADMINISTRARE, dobandit prin Lege, cota actuala 1/1, cota initiala 1/1 1) MINISTERUL LUCRARILOR PUBLICE TRANSPORTURILOR SI LOCUINTEI , CIF:99999999999999, LIPSA CUI	A1, A1.1
Act Administrativ nr. CONTRACT DE CONCESIUNE:224, din 24/01/2002 emis de MINISTERUL LUCRARILOR PUBLICE (act aditional nr. AB/45558/11-10-2011 emis de MINISTERUL TRANSPORTURILOR SI INFRASTRUCTURII);		
B3	Intabulare, drept de CONCESIUNE Epe o perioada de 49 ani incepand cu data de 24.01.2002, dobandit prin Conventie, cota actuala 1/1, cota initiala 1/1 1) COMPANIA NATIONALA DE CAI FERATE CFR SA , CIF:99999999999999, LIPSA CUI	A1, A1.1

C. Partea III. SARCINI .

Inscrieri privind dezmembramintele dreptului de proprietate, drepturi reale de garanție și sarcini	Referințe
NU SUNT	

Anexa Nr. 1 La Partea I**Teren**

Nr cadastral	Suprafața (mp)*	Observații / Referințe
31651	Din acte: 36.373.565 Masurata: 2.882	Lot 3 Km CF 332+335 - km CF 332+514, partea stanga, Statia CF Motatei km CF 331+223- km CF 332+521, linia 912, extravilan

* Suprafața este determinată în planul de proiecție Stereo 70.

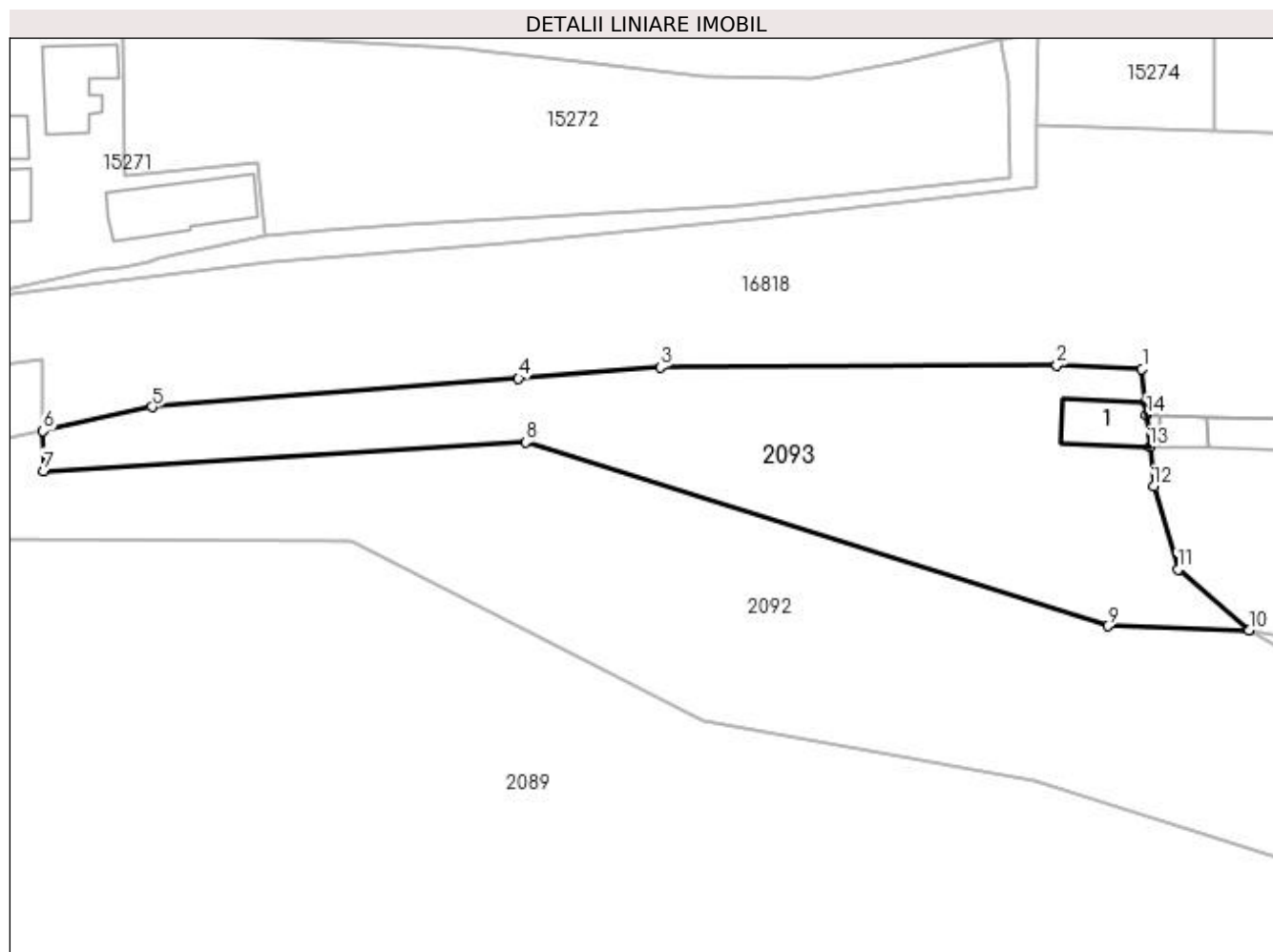
**Date referitoare la teren**

Crt	Categorie folosință	Intra vilan	Suprafața (mp)	Tarla	Parcelă	Nr. topo	Observații / Referințe
1	cai ferate	NU	2.882	102	1/2	-	

Date referitoare la construcții

Crt	Număr	Destinație construcție	Supraf. (mp)	Situație juridică	Observații / Referințe
A1.1	31651-C1	construcții industriale și edilitare	79	Cu acte	Nr. niveluri:1; S. construita la sol:79 mp; S. construita desfasurata:79 mp;

Lungime Segmente

1) Valorile lungimilor segmentelor sunt obținute din proiecție în plan.

Punct început	X / Y	Punct sfârșit	X / Y	Lungime segment (** (m)
1	354.625,77 283.310,29	2	354.613,571 283.310,778	12.209
2	354.613,571 283.310,778	3	354.556,787 283.310,555	56.784

Punct început	X / Y	Punct sfârșit	X / Y	Lungime segment (** (m)
3	354.556,787 283.310,555	4	354.536,494 283.308,962	20.355
4	354.536,494 283.308,962	5	354.484,036 283.304,844	52.619
5	354.484,036 283.304,844	6	354.468,427 283.301,414	15.981
6	354.468,427 283.301,414	7	354.468,55 283.295,718	5.697
7	354.468,55 283.295,718	8	354.537,486 283.299,811	69.057
8	354.537,486 283.299,811	9	354.620,814 283.273,485	87.388
9	354.620,814 283.273,485	10	354.641,075 283.272,894	20.27
10	354.641,075 283.272,894	11	354.630,9 283.281,61	13.398
11	354.630,9 283.281,61	12	354.627,41 283.293,49	12.382
12	354.627,41 283.293,49	13	354.626,868 283.299,149	5.685
13	354.626,868 283.299,149	14	354.626,43 283.303,72	4.592
14	354.626,43 283.303,72	15	354.626,24 283.305,613	1.903
15	354.626,24 283.305,613	1	354.625,77 283.310,29	4.701

** Lungimile segmentelor sunt determinate în planul de proiecție Stereo 70 și sunt rotunjite la 1 milimetru.

*** Distanța dintre puncte este formată din segmente cumulate ce sunt mai mici decât valoarea 1 milimetru.

**DATE DESPRE IMOBILUL NR. 2358**

Oficiul de Cadastru și Publicitate Imobiliară DOLJ
Biroul de Cadastru și Publicitate Imobiliară Craiova

A. Partea I. Descrierea imobilului

TEREN Extravilan

Adresa: Jud. Dolj, T 103, P 1

Nr. Crt	Nr cadastral Nr. topografic	Suprafața* (mp)	Observații / Referințe
A1	32778	664	Sector cadastral:45 Teren neimprejmuit;

B. Partea II. Proprietari și acte

Inscrieri privitoare la dreptul de proprietate și alte drepturi reale		Referințe
16583 / 28/01/2019		
Act Notarial nr. CONTRACT DE SCHIMB:2723, din 25/09/2018 emis de NP Balaci Eugen (Act Notarial nr. contract de vanzare -cumparare nr 862, din 25/08/2015 emis de RIBA IVANCA;);		
B1	Intabulare, drept de PROPRIETATE, dobandit prin Conventie, cota actuala 1/1, cota initiala 1/1	A1
	1) SC MOTAVEN SRL , CIF:34264040	

C. Partea III. SARCINI .

Inscrieri privind dezmembramintele dreptului de proprietate, drepturi reale de garanție și sarcini	Referințe
NU SUNT	

Anexa Nr. 1 La Partea I**Teren**

Nr cadastral	Suprafața (mp)*	Observații / Referințe
32778	664	

* Suprafața este determinată în planul de proiecție Stereo 70.

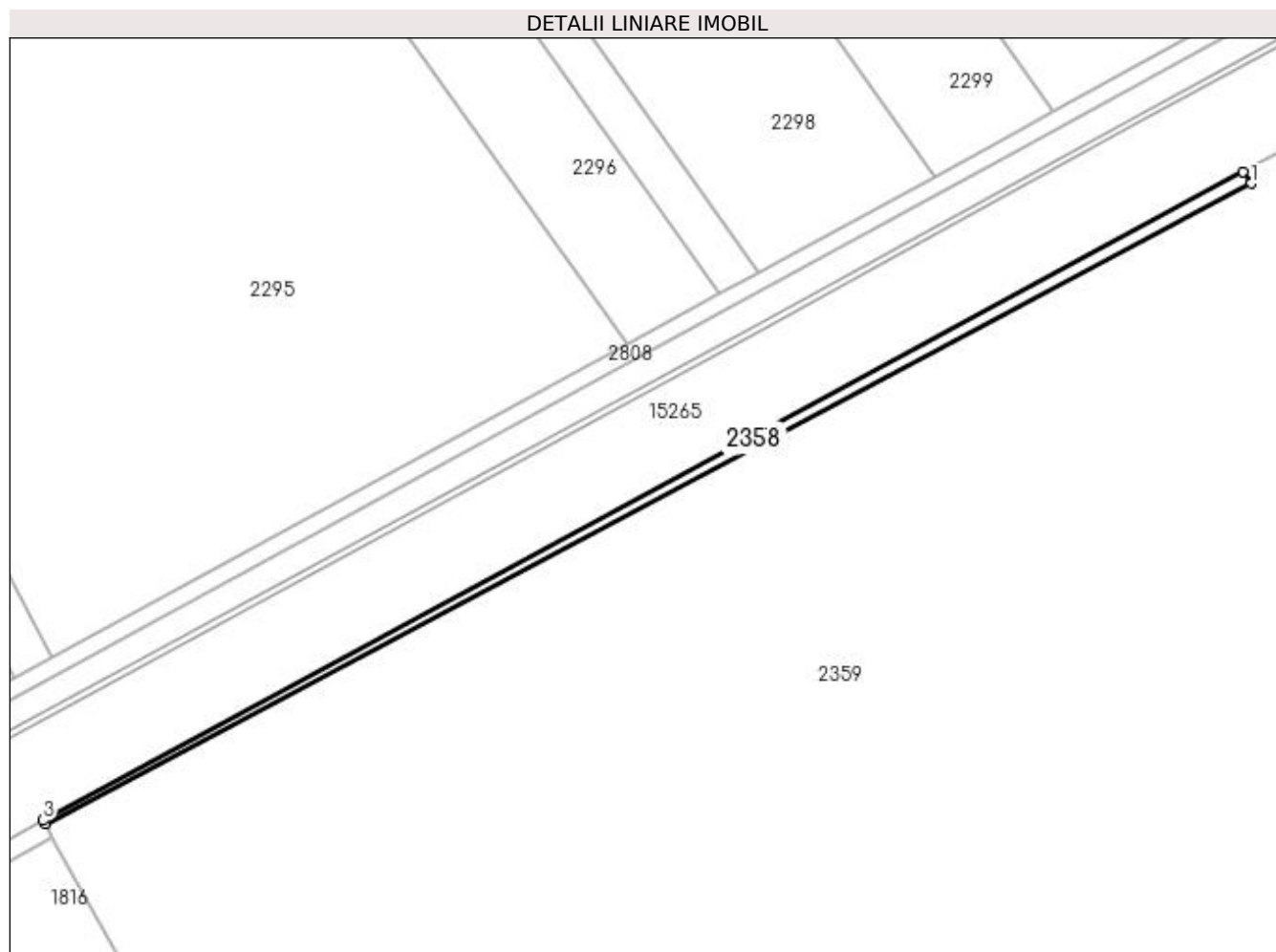
**Date referitoare la teren**

Crt	Categorie folosință	Intravilan	Suprafața (mp)	Tarla	Parcelă	Nr. topo	Observații / Referințe
1	arabil	NU	664	103	1	-	

Lungime Segmente

1) Valorile lungimilor segmentelor sunt obținute din proiecție în plan.

Punct început	X / Y	Punct sfârșit	X / Y	Lungime segment (** (m)
1	354.139,32 283.143,326	2	354.137,523 283.146,021	3.239
2	354.137,523 283.146,021	3	353.860,112 282.996,195	315.285
3	353.860,112 282.996,195	4	353.860,593 282.995,335	0.985
4	353.860,593 282.995,335	1	354.139,32 283.143,326	315.579

**** Lungimile segmentelor sunt determinate în planul de proiecție Stereo 70 și sunt rotunjite la 1 milimetru.**

***** Distanța dintre puncte este formată din segmente cumulate ce sunt mai mici decât valoarea 1 milimetru.**

**DATE DESPRE IMOBILUL NR. 2359**

Oficiul de Cadastru și Publicitate Imobiliară DOLJ
Biroul de Cadastru și Publicitate Imobiliară Craiova

A. Partea I. Descrierea imobilului

TEREN Extravilan

Adresa: Jud. Dolj, T 103, P 1

Nr. Crt	Nr cadastral Nr. topografic	Suprafața* (mp)	Observații / Referințe
A1	32779	142.405	Sector cadastral:45 Teren neimprejmuit;

B. Partea II. Proprietari și acte

Inscrieri privitoare la dreptul de proprietate și alte drepturi reale		Referințe
16583 / 28/01/2019		
Act Notarial nr. CONTRACT DE SCHIMB:2724, din 25/09/2018 emis de NP Balaci Eugen (Act Notarial nr. contract de vanzare -cumparare nr 862, din 25/08/2015 emis de RIBA IVANCA;);		
B1	Intabulare, drept de PROPRIETATE, dobandit prin Conventie, cota actuala 1/1, cota initiala 1/1 1) SC MOTAVEN SRL , CIF:34264040	A1

C. Partea III. SARCINI .

Inscrieri privind dezmembramintele dreptului de proprietate, drepturi reale de garanție și sarcini	Referințe
NU SUNT	

Anexa Nr. 1 La Partea I

Teren

Nr cadastral	Suprafața (mp)*	Observații / Referințe
32779	142.405	

* Suprafața este determinată în planul de proiecție Stereo 70.

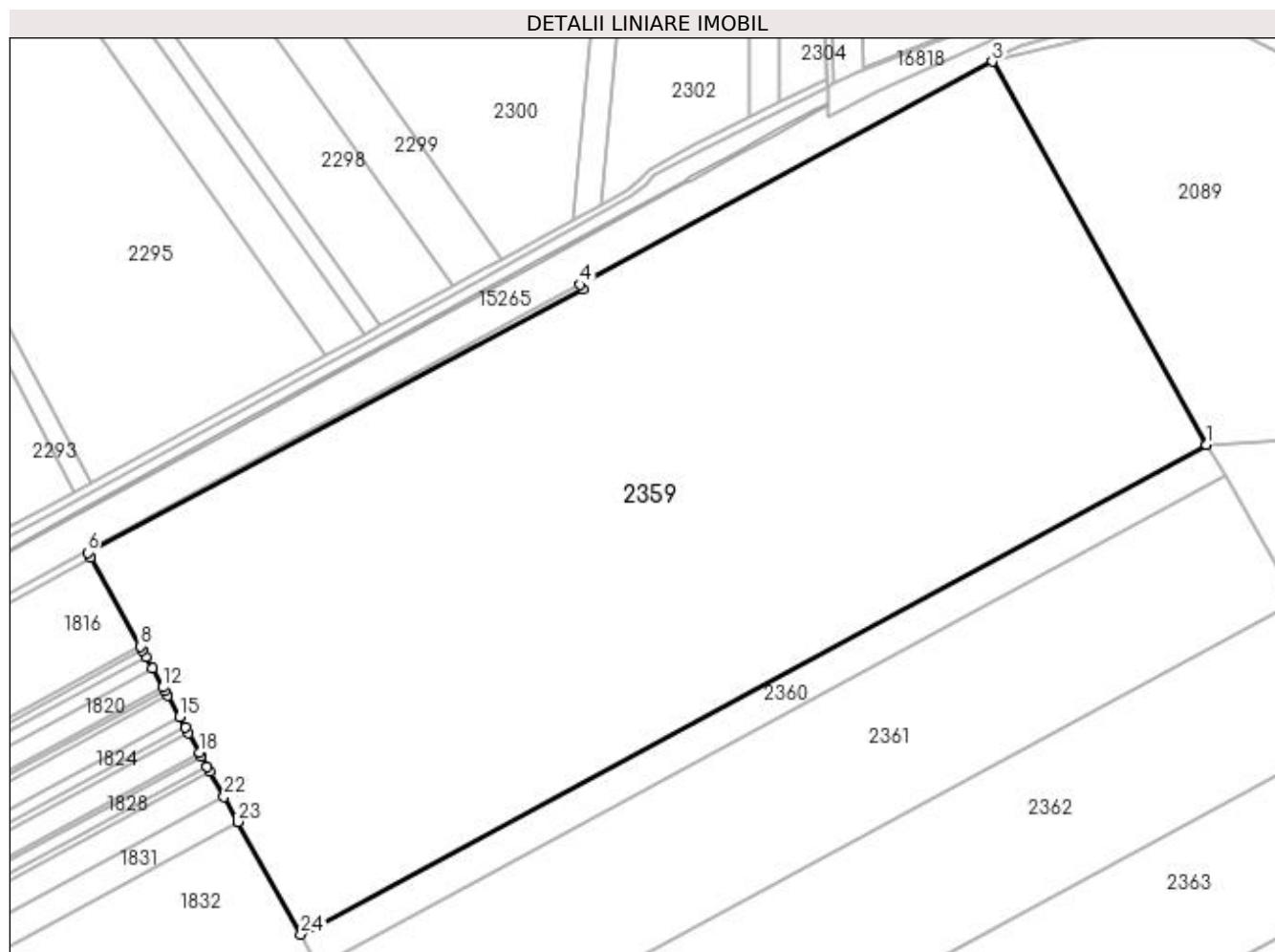

Date referitoare la teren

Crt	Categorie folosință	Intra vilan	Suprafața (mp)	Tarla	Parcelă	Nr. topo	Observații / Referințe
1	arabil	NU	142.405	103	1	-	

Lungime Segmente

1) Valorile lungimilor segmentelor sunt obținute din proiecție în plan.

Punct început	X / Y	Punct sfârșit	X / Y	Lungime segment (** (m)
1	354.490,351 283.055,929	2	354.490,325 283.055,974	0.052
3	354.369,74 283.271,438	4	354.137,523 283.146,021	263.921
5	354.139,32 283.143,326	6	353.860,593 282.995,335	315.579
7	353.862,279 282.992,323	8	353.890,091 282.942,628	56.948
9	353.891,355 282.940,369	10	353.893,536 282.936,472	4.466

Punct început	X / Y	Punct sfârșit	X / Y	Lungime segment (** (m)
2	354.490,325 283.055,974	3	354.369,74 283.271,438	246.912
4	354.137,523 283.146,021	5	354.139,32 283.143,326	3.239
6	353.860,593 282.995,335	7	353.862,279 282.992,323	3.452
8	353.890,091 282.942,628	9	353.891,355 282.940,369	2.589
10	353.893,536 282.936,472	11	353.897,093 282.930,117	7.283

Punct început	X / Y	Punct sfârșit	X / Y	Lungime segment (** (m))
11	353.897,093 282.930,117	12	353.903,049 282.919,474	12.196
13	353.903,998 282.917,779	14	353.905,676 282.914,781	3.436
15	353.912,303 282.902,938	16	353.915,743 282.896,792	7.043
17	353.917,421 282.893,795	18	353.923,629 282.882,701	12.713
19	353.924,72 282.880,752	20	353.927,961 282.874,96	6.637
21	353.929,552 282.872,118	22	353.937,458 282.857,991	16.189
23	353.945,365 282.843,863	24	353.980,794 282.780,558	72.545

Punct început	X / Y	Punct sfârșit	X / Y	Lungime segment (** (m))
12	353.903,049 282.919,474	13	353.903,998 282.917,779	1.943
14	353.905,676 282.914,781	15	353.912,303 282.902,938	13.571
16	353.915,743 282.896,792	17	353.917,421 282.893,795	3.435
18	353.923,629 282.882,701	19	353.924,72 282.880,752	2.234
20	353.927,961 282.874,96	21	353.929,552 282.872,118	3.257
22	353.937,458 282.857,991	23	353.945,365 282.843,863	16.19
24	353.980,794 282.780,558	1	354.490,351 283.055,929	579.204

** Lungimile segmentelor sunt determinate în planul de proiecție Stereo 70 și sunt rotunjite la 1 milimetru.

*** Distanța dintre puncte este formată din segmente cumulate ce sunt mai mici decât valoarea 1 milimetru.

**DATE DESPRE IMOBILUL NR. 2360**

Oficiul de Cadastru și Publicitate Imobiliară DOLJ
Biroul de Cadastru și Publicitate Imobiliară Craiova

A. Partea I. Descrierea imobilului

TEREN Extravilan

Adresa: Jud. Dolj, T 103, P 2

Nr. Crt	Nr cadastral Nr. topografic	Suprafața* (mp)	Observații / Referințe
A1		Din acte: 12.400 Masurata: 11.831	Sector cadastral:45 Teren neimprejmuit; PROCENT DIMINUARE 4.58%

B. Partea II. Proprietari și acte

Inscrieri privitoare la dreptul de proprietate și alte drepturi reale		Referințe
0 / 18/02/2022		
Act Administrativ nr. TDP:3901, din 22/03/2003 emis de COMISIA JUDETEANA DOLJ;		
B1	Intabulare, drept de PROPRIETATE, dobandit prin Reconstituire, cota actuala 1/1, cota initiala 1/1 1) POPESCU MARIA, LIPSA CNP	A1

C. Partea III. SARCINI .

Inscrieri privind dezmembramintele dreptului de proprietate, drepturi reale de garanție și sarcini	Referințe
NU SUNT	

Anexa Nr. 1 La Partea I

Teren

Nr cadastral	Suprafața (mp)*	Observații / Referințe
	Din acte: 12.400 Masurata: 11.831	PROCENT DIMINUARE 4.58%

* Suprafața este determinată în planul de proiecție Stereo 70.

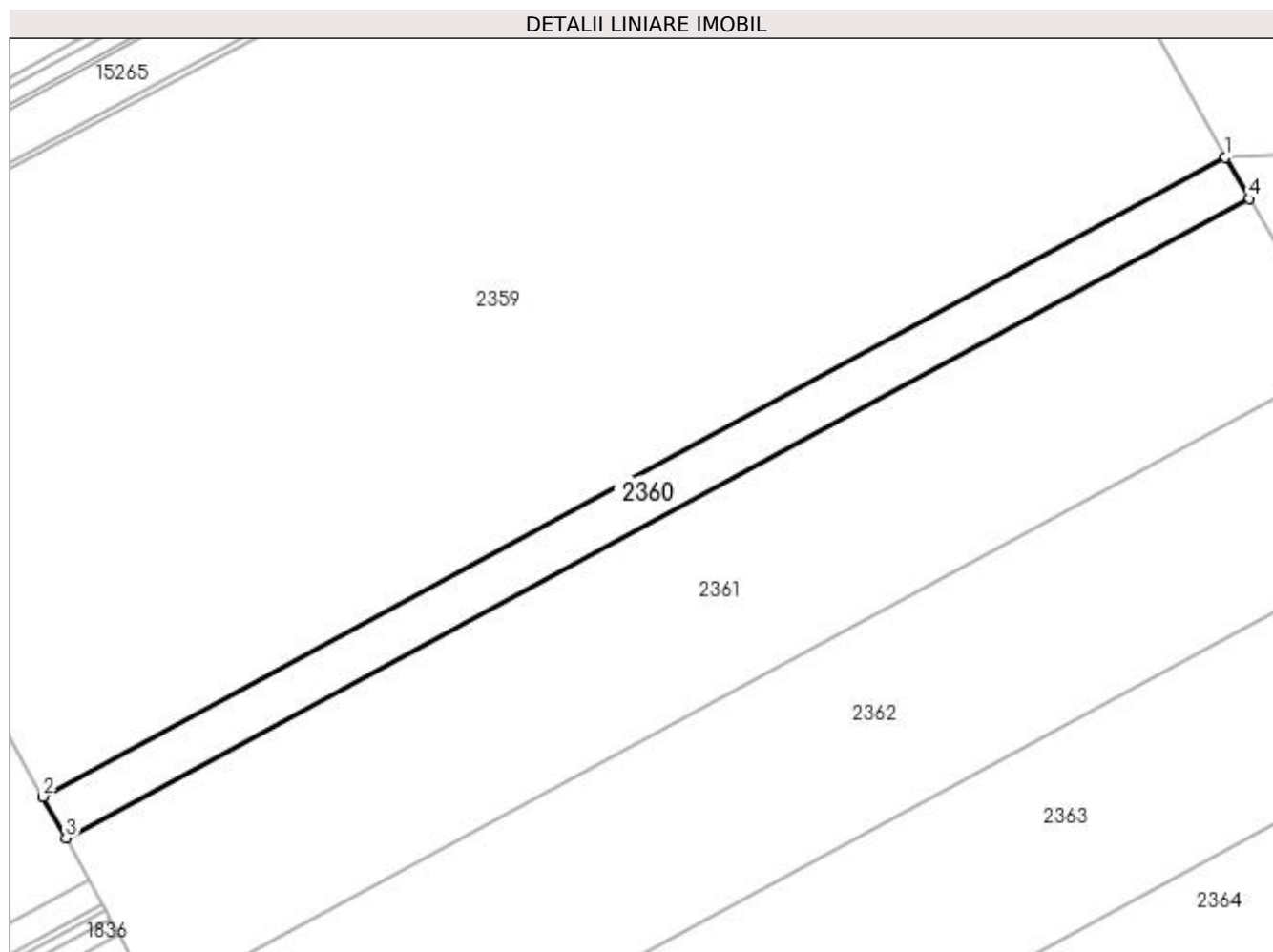

Date referitoare la teren

Crt	Categorie folosință	Intra vilan	Suprafața (mp)	Tarla	Parcelă	Nr. topo	Observații / Referințe
1	arabil	NU	11.831	103	2	-	

Lungime Segmente

1) Valorile lungimilor segmentelor sunt obținute din proiecție în plan.

Punct început	X / Y	Punct sfârșit	X / Y	Lungime segment (** (m)
1	354.490,351 283.055,929	2	353.980,794 282.780,558	579.204
2	353.980,794 282.780,558	3	353.990,62 282.762,658	20.42
3	353.990,62 282.762,658	4	354.500,528 283.038,219	579.603
4	354.500,528 283.038,219	1	354.490,351 283.055,929	20.426

**** Lungimile segmentelor sunt determinate în planul de proiecție Stereo 70 și sunt rotunjite la 1 milimetru.**

***** Distanța dintre puncte este formată din segmente cumulate ce sunt mai mici decât valoarea 1 milimetru.**

**DATE DESPRE IMOBILUL NR. 2361**

Oficiul de Cadastru și Publicitate Imobiliară DOLJ
Biroul de Cadastru și Publicitate Imobiliară Craiova

A. Partea I. Descrierea imobilului

TEREN Extravilan

Adresa: Jud. Dolj, T 103, P 3

Nr. Crt	Nr cadastral Nr. topografic	Suprafața* (mp)	Observații / Referințe
A1	33175	Din acte: 140.900 Masurata: 46.967	Sector cadastral:45 Teren neimprejmuit;

B. Partea II. Proprietari și acte

Inscrieri privitoare la dreptul de proprietate și alte drepturi reale		Referințe
270910 / 03/12/2019		
Act Notarial nr. CVC:1291, din 02/12/2019 emis de NP MURESAN DORINA AURORA SILVIA ;		
B1	Intabulare, drept de PROPRIETATE, dobandit prin Conventie, cota actuala 1/1, cota initiala 1/1 1) BICU LIDIA	A1

C. Partea III. SARCINI .

Inscrieri privind dezmembramintele dreptului de proprietate, drepturi reale de garanție și sarcini	Referințe
NU SUNT	

Anexa Nr. 1 La Partea I**Teren**

Nr cadastral	Suprafaţa (mp)*	Observații / Referințe
33175	Din acte: 140.900 Masurata: 46.967	

* Suprafața este determinată în planul de proiecție Stereo 70.

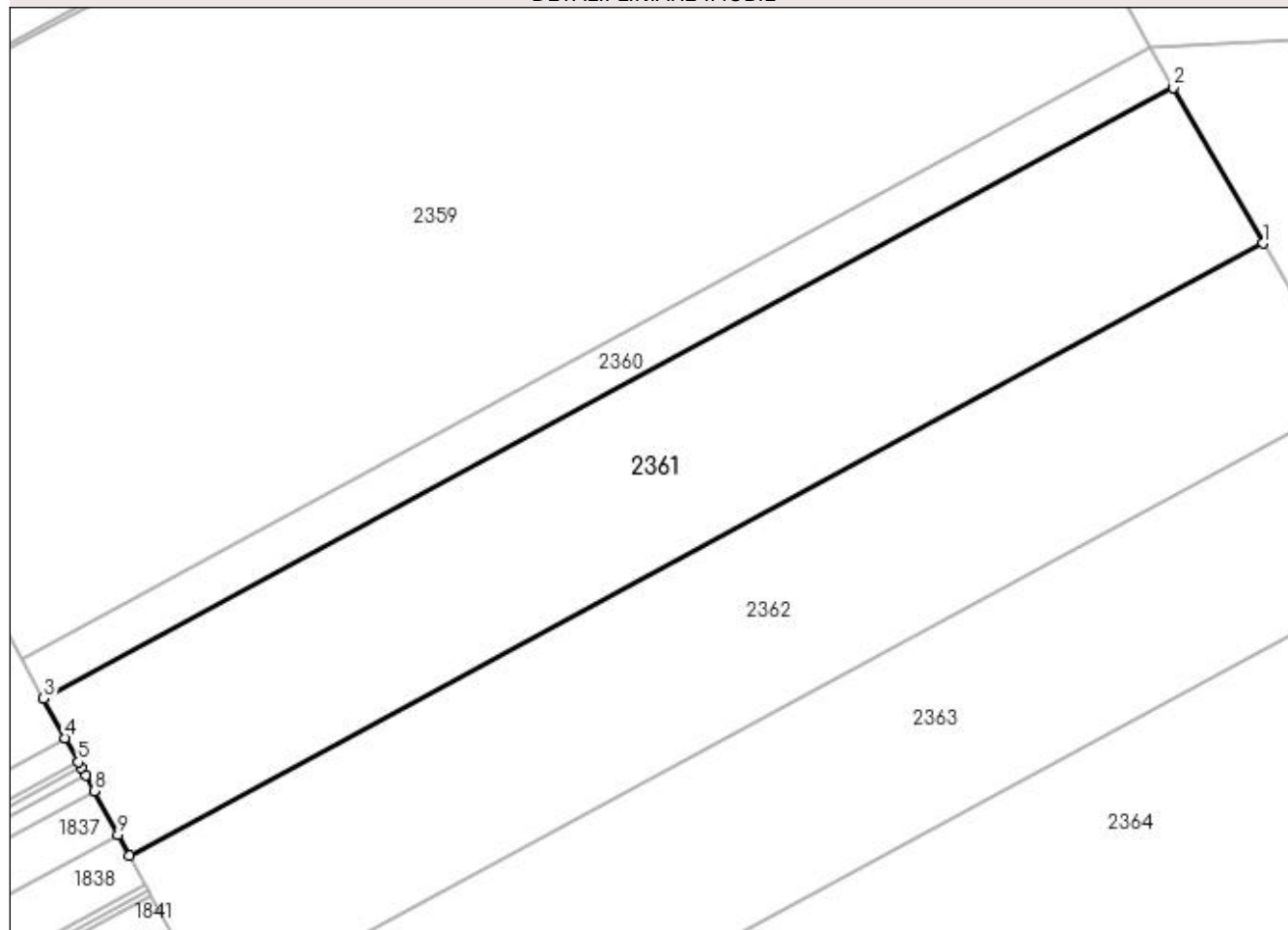
DETALII LINIARE IMOBIL**Date referitoare la teren**

Crt	Categorie folosință	Intra vilan	Suprafața (mp)	Tarla	Parcelă	Nr. topo	Observații / Referințe
1	arabil	NU	46.967	103	3	-	

Lungime Segmente

1) Valorile lungimilor segmentelor sunt obținute din proiecție în plan.

Punct început	X / Y	Punct sfârșit	X / Y	Lungime segment (** (m)
1	354.540,86 282.968,032	2	354.500,528 283.038,219	80.95
2	354.500,528 283.038,219	3	353.990,62 282.762,658	579.603
3	353.990,62 282.762,658	4	354.000,393 282.744,854	20.31
4	354.000,393 282.744,854	5	354.006,32 282.734,056	12.318

Punct început	X / Y	Punct sfârșit	X / Y	Lungime segment (** (m)
5	354.006,32 282.734,056	6	354.007,645 282.731,643	2.753
6	354.007,645 282.731,643	7	354.009,594 282.728,092	4.051
7	354.009,594 282.728,092	8	354.013,486 282.721,002	8.088
8	354.013,486 282.721,002	9	354.024,284 282.701,331	22.44
9	354.024,284 282.701,331	10	354.029,56 282.691,719	10.965
10	354.029,56 282.691,719	1	354.540,86 282.968,032	581.185

** Lungimile segmentelor sunt determinate în planul de proiecție Stereo 70 și sunt rotunjite la 1 milimetru.

*** Distanța dintre puncte este formată din segmente cumulate ce sunt mai mici decât valoarea 1 milimetru.

**DATE DESPRE IMOBILUL NR. 2362**

Oficiul de Cadastru și Publicitate Imobiliară DOLJ
Biroul de Cadastru și Publicitate Imobiliară Craiova

A. Partea I. Descrierea imobilului

TEREN Extravilan

Adresa: Jud. Dolj, T 103, P 3

Nr. Crt	Nr cadastral Nr. topografic	Suprafața* (mp)	Observații / Referințe
A1	33178	46.966	Sector cadastral:45 Teren neimprejmuit;

B. Partea II. Proprietari și acte

Inscrieri privitoare la dreptul de proprietate și alte drepturi reale	Referințe
270618 / 03/12/2019	
Act Notarial nr. CVC:1289, din 02/12/2019 emis de NP MURESAN DORINA AURORA SILVIA ;	
B1	A1
Intabulare, drept de PROPRIETATE, dobandit prin Conventie, cota actuala 1/1, cota initiala 1/1 1) BICU LIDIA	

C. Partea III. SARCINI .

Inscrieri privind dezmembramintele dreptului de proprietate, drepturi reale de garanție și sarcini	Referințe
NU SUNT	

Anexa Nr. 1 La Partea I

Teren

Nr cadastral	Suprafața (mp)*	Observații / Referințe
33178	46.966	

* Suprafața este determinată în planul de proiecție Stereo 70.

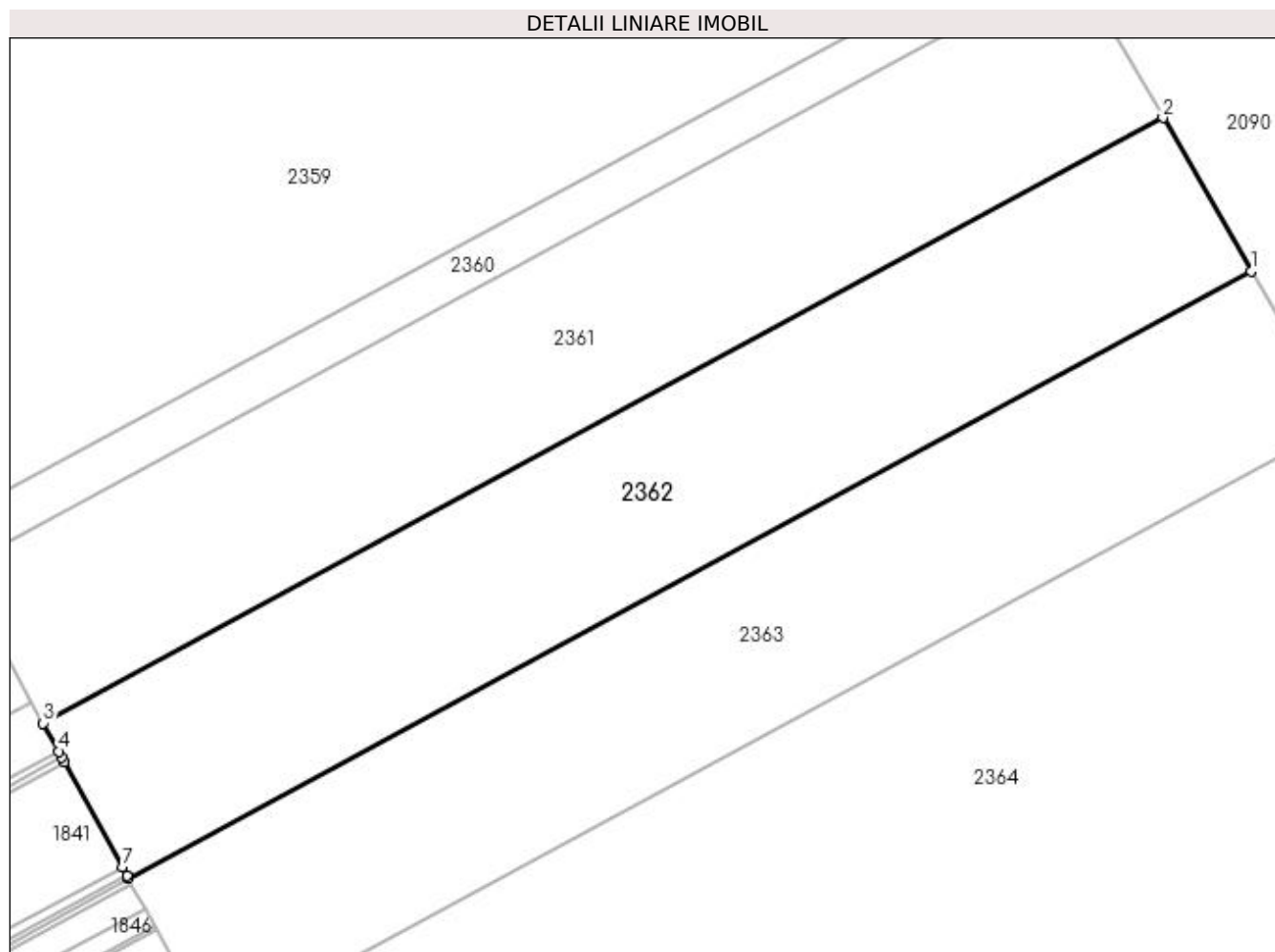

Date referitoare la teren

Crt	Categorie folosință	Intra vilan	Suprafața (mp)	Tarla	Parcelă	Nr. topo	Observații / Referințe
1	arabil	NU	46.966	103	3	-	

Lungime Segmente

1) Valorile lungimilor segmentelor sunt obținute din proiecție în plan.

Punct început	X / Y	Punct sfârșit	X / Y	Lungime segment (** (m)
1	354.581,081 282.898,036	2	354.540,86 282.968,032	80.729
2	354.540,86 282.968,032	3	354.029,56 282.691,719	581.185
3	354.029,56 282.691,719	4	354.036,63 282.678,84	14.692
4	354.036,63 282.678,84	5	354.038,122 282.676,122	3.101
5	354.038,122 282.676,122	6	354.039,293 282.673,989	2.433

Punct început	X / Y	Punct sfârșit	X / Y	Lungime segment (** (m)
6	354.039,293 282.673,989	7	354.065,623 282.626,022	54.718
7	354.065,623 282.626,022	8	354.067,78 282.622,093	4.482
8	354.067,78 282.622,093	9	354.068,395 282.620,973	1.278
9	354.068,395 282.620,973	1	354.581,081 282.898,036	582.761

** Lungimile segmentelor sunt determinate în planul de proiecție Stereo 70 și sunt rotunjite la 1 milimetru.

*** Distanța dintre puncte este formată din segmente cumulate ce sunt mai mici decât valoarea 1 milimetru.

**DATE DESPRE IMOBILUL NR. 2363**

Oficiul de Cadastru și Publicitate Imobiliară DOLJ
Biroul de Cadastru și Publicitate Imobiliară Craiova

A. Partea I. Descrierea imobilului

TEREN Extravilan

Adresa: Jud. Dolj, T 103, P 3

Nr. Crt	Nr cadastral Nr. topografic	Suprafața* (mp)	Observații / Referințe
A1	33176	46.967	Sector cadastral:45 Teren neimprejmuit;

B. Partea II. Proprietari și acte

Inscrieri privitoare la dreptul de proprietate și alte drepturi reale	Referințe
222317 / 10/10/2019	
Act Notarial nr. CVC:4342, din 09/10/2019 emis de NP Sorop Alexandru Oliviu ;	
B1	A1
Intabulare, drept de PROPRIETATE, dobandit prin Conventie, cota actuala 1/1, cota initiala 1/1 1) BICU LIDIA	

C. Partea III. SARCINI .

Inscrieri privind dezmembramintele dreptului de proprietate, drepturi reale de garanție și sarcini	Referințe
NU SUNT	

Anexa Nr. 1 La Partea I

Teren

Nr cadastral	Suprafața (mp)*	Observații / Referințe
33176	46.967	

* Suprafața este determinată în planul de proiecție Stereo 70.

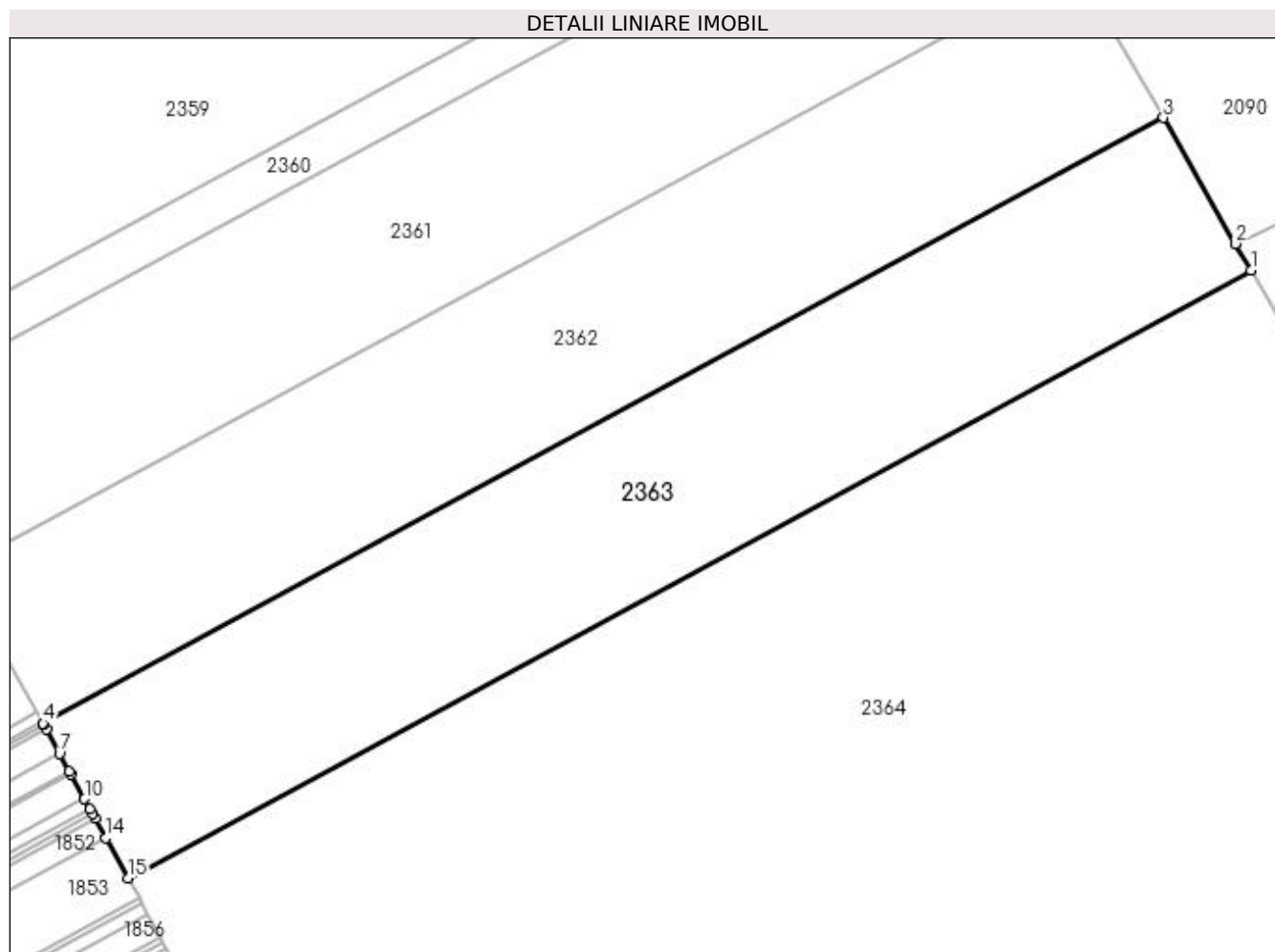

Date referitoare la teren

Crt	Categorie folosință	Intra vilan	Suprafața (mp)	Tarla	Parcelă	Nr. topo	Observații / Referințe
1	arabil	NU	46.967	103	3	-	

Lungime Segmente

1) Valorile lungimilor segmentelor sunt obținute din proiecție în plan.

Punct început	X / Y	Punct sfârșit	X / Y	Lungime segment (** (m)
1	354.621,195 282.828,228	2	354.614,16 282.840,47	14.119
2	354.614,16 282.840,47	3	354.581,081 282.898,036	66.393
3	354.581,081 282.898,036	4	354.068,395 282.620,973	582.761
4	354.068,395 282.620,973	5	354.068,639 282.620,528	0.508
5	354.068,639 282.620,528	6	354.069,824 282.618,37	2.462

Punct început	X / Y	Punct sfârșit	X / Y	Lungime segment (** (m)
6	354.069,824 282.618,37	7	354.075,901 282.607,298	12.63
7	354.075,901 282.607,298	8	354.080,321 282.599,247	9.184
8	354.080,321 282.599,247	9	354.081,18 282.597,682	1.785
9	354.081,18 282.597,682	10	354.087,315 282.586,506	12.749
10	354.087,315 282.586,506	11	354.089,839 282.581,908	5.245
11	354.089,839 282.581,908	12	354.091,088 282.579,633	2.595
12	354.091,088 282.579,633	13	354.092,259 282.577,499	2.434
13	354.092,259 282.577,499	14	354.097,148 282.568,592	10.161
14	354.097,148 282.568,592	15	354.107,125 282.550,417	20.733
15	354.107,125 282.550,417	1	354.621,195 282.828,228	584.335

** Lungimile segmentelor sunt determinate în planul de proiecție Stereo 70 și sunt rotunjite la 1 milimetru.

*** Distanța dintre puncte este formată din segmente cumulate ce sunt mai mici decât valoarea 1 milimetru.

**DATE DESPRE IMOBILUL NR. 2364**

Oficiul de Cadastru și Publicitate Imobiliară DOLJ
Biroul de Cadastru și Publicitate Imobiliară Craiova

A. Partea I. Descrierea imobilului

TEREN Extravilan

Adresa: Jud. Dolj, T 103, P 4

Nr. Crt	Nr cadastral Nr. topografic	Suprafața* (mp)	Observații / Referințe
A1		Din acte: 277.400 Masurata: 264.675	Sector cadastral:45 Teren neimprejmuit; PROCENT DIMINUARE 4.58%

B. Partea II. Proprietari și acte

Inscrieri privitoare la dreptul de proprietate și alte drepturi reale		Referințe
0 / 18/02/2022		
Act Administrativ nr. TDP:4202, din 18/01/2005 emis de COMISIA JUDETEANA DOLJ;		
B1	Intabulare, drept de PROPRIETATE, dobandit prin Reconstituire, cota actuala 1/1, cota initiala 1/1 1) LUPU FLORICA, LIPSA CNP 2) ENACHE MARIA, LIPSA CNP 3) MACAVEI DOINA GEORGETA, LIPSA CNP 4) BAROI CONSTANTIN, LIPSA CNP 5) BAROI NICUSOR, LIPSA CNP 6) MARINAS MARIA, LIPSA CNP 7) VOINEA GHEORGHE, LIPSA CNP 8) VOINEA PETRE, LIPSA CNP 9) SMEU ELENA, LIPSA CNP 10) COLCEA EMILIA, LIPSA CNP 11) RUDAREANU MARIA, LIPSA CNP 12) IGNAT PETRE, LIPSA CNP 13) CATANA MARIA, LIPSA CNP 14) ZGLIMBEA EMIL, LIPSA CNP 15) COLAMIC ALEXANDRINA, LIPSA CNP 16) PERCEA PARASCHIVA, LIPSA CNP	A1

C. Partea III. SARCINI .

Inscrieri privind dezmembramintele dreptului de proprietate, drepturi reale de garanție și sarcini	Referințe
NU SUNT	

Anexa Nr. 1 La Partea I

Teren

Nr cadastral	Suprafața (mp)*	Observații / Referințe
	Din acte: 277.400 Masurata: 264.675	PROCENT DIMINUARE 4.58%

* Suprafața este determinată în planul de proiecție Stereo 70.

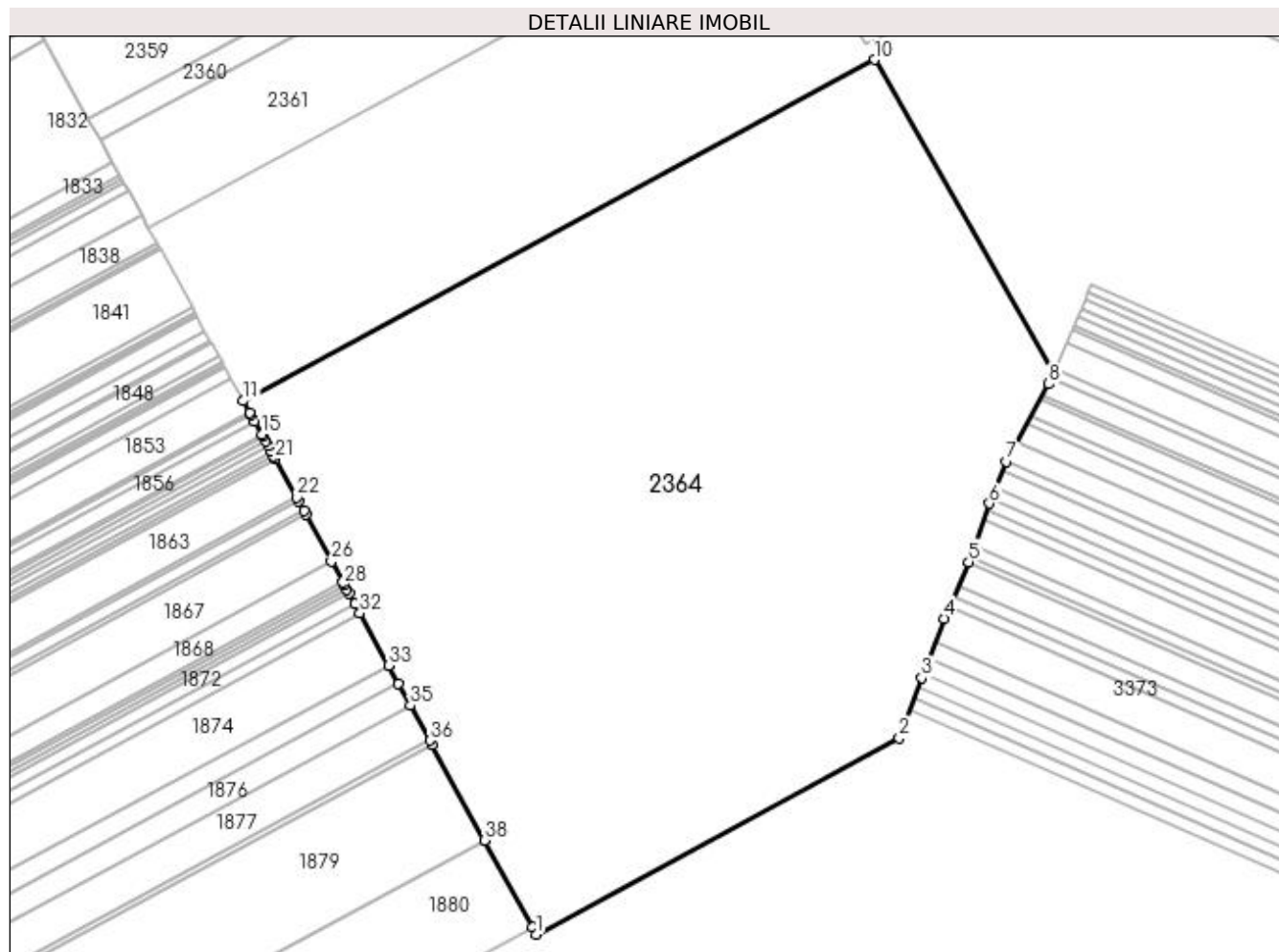

Date referitoare la teren

Crt	Categorie folosință	Intravilan	Suprafața (mp)	Tarla	Parcelă	Nr. topo	Observații / Referințe
1	arabil	NU	264.675	103	4	-	

Lungime Segmente

1) Valorile lungimilor segmentelor sunt obținute din proiecție în plan.

Punct început	X / Y	Punct sfârșit	X / Y	Lungime segment (** (m))
1	354.345,594 282.115,991	2	354.641,337 282.275,815	336.166
3	354.659,55 282.324,94	4	354.677,72 282.373,16	51.53
5	354.697,99 282.419,28	6	354.714,76 282.466,8	50.392
7	354.728,73 282.501,04	8	354.763,21 282.564,11	71.88

Punct început	X / Y	Punct sfârșit	X / Y	Lungime segment (** (m))
2	354.641,337 282.275,815	3	354.659,55 282.324,94	52.393
4	354.677,72 282.373,16	5	354.697,99 282.419,28	50.378
6	354.714,76 282.466,8	7	354.728,73 282.501,04	36.98
8	354.763,21 282.564,11	9	354.767,367 282.573,865	10.604

Punct început	X / Y	Punct sfârșit	X / Y	Lungime segment (** (m)
9	354.767,367 282.573,865	10	354.621,195 282.828,228	293.371
11	354.107,125 282.550,417	12	354.112,29 282.541,007	10.734
13	354.113,46 282.538,876	14	354.116,297 282.533,707	5.896
15	354.122,093 282.523,148	16	354.123,185 282.521,159	2.269
17	354.124,979 282.517,891	18	354.127,397 282.513,486	5.025
19	354.129,88 282.508,963	20	354.131,674 282.505,695	3.728
21	354.133,155 282.502,996	22	354.150,281 282.471,798	35.59
23	354.152,073 282.468,533	24	354.156,359 282.460,726	8.906
25	354.157,995 282.457,745	26	354.178,907 282.419,65	43.457
27	354.188,247 282.402,635	28	354.189,258 282.400,792	2.102
29	354.191,515 282.396,681	30	354.193,166 282.393,672	3.432
31	354.197,912 282.385,027	32	354.202,04 282.377,507	8.579
33	354.225,365 282.335,015	34	354.233,607 282.320,001	17.127
35	354.243,259 282.302,418	36	354.258,945 282.273,841	32.599
37	354.260,922 282.270,239	38	354.303,598 282.192,496	88.686
39	354.342,469 282.121,683	1	354.345,594 282.115,991	6.493

Punct început	X / Y	Punct sfârșit	X / Y	Lungime segment (** (m)
10	354.621,195 282.828,228	11	354.107,125 282.550,417	584.335
12	354.112,29 282.541,007	13	354.113,46 282.538,876	2.431
14	354.116,297 282.533,707	15	354.122,093 282.523,148	12.045
16	354.123,185 282.521,159	17	354.124,979 282.517,891	3.728
18	354.127,397 282.513,486	19	354.129,88 282.508,963	5.16
20	354.131,674 282.505,695	21	354.133,155 282.502,996	3.079
22	354.150,281 282.471,798	23	354.152,073 282.468,533	3.724
24	354.156,359 282.460,726	25	354.157,995 282.457,745	3.4
26	354.178,907 282.419,65	27	354.188,247 282.402,635	19.41
28	354.189,258 282.400,792	29	354.191,515 282.396,681	4.69
30	354.193,166 282.393,672	31	354.197,912 282.385,027	9.862
32	354.202,04 282.377,507	33	354.225,365 282.335,015	48.473
34	354.233,607 282.320,001	35	354.243,259 282.302,418	20.058
36	354.258,945 282.273,841	37	354.260,922 282.270,239	4.109
38	354.303,598 282.192,496	39	354.342,469 282.121,683	80.78

** Lungimile segmentelor sunt determinate în planul de proiecție Stereo 70 și sunt rotunjite la 1 milimetru.

*** Distanța dintre puncte este formată din segmente cumulate ce sunt mai mici decât valoarea 1 milimetru.

**DATE DESPRE IMOBILUL NR. 2365**

Oficiul de Cadastru și Publicitate Imobiliară DOLJ
Biroul de Cadastru și Publicitate Imobiliară Craiova

A. Partea I. Descrierea imobilului

TEREN Extravilan

Adresa: Jud. Dolj, T 103, P 4/1

Nr. Crt	Nr cadastral Nr. topografic	Suprafața* (mp)	Observații / Referințe
A1		Din acte: 3.000 Masurata: 2.862	Sector cadastral:45 Teren neimprejmuit; PROCENT DIMINUARE 4.58%

B. Partea II. Proprietari și acte

Inscrieri privitoare la dreptul de proprietate și alte drepturi reale		Referințe
0 / 18/02/2022		
Act Administrativ nr. TDP:4067, din 23/09/2003 emis de COMISIA JUDETEANA DOLJ;		
B1	Intabulare, drept de PROPRIETATE, dobandit prin Reconstituire, cota actuala 1/1, cota initiala 1/1 1) NISIPASU LUCIAN, LIPSA CNP	A1

C. Partea III. SARCINI .

Inscrieri privind dezmembramintele dreptului de proprietate, drepturi reale de garanție și sarcini	Referințe
NU SUNT	

Anexa Nr. 1 La Partea I

Teren

Nr cadastral	Suprafața (mp)*	Observații / Referințe
	Din acte: 3.000 Masurata: 2.862	PROCENT DIMINUARE 4.58%

* Suprafața este determinată în planul de proiecție Stereo 70.

DETALII LINIARE IMOBIL

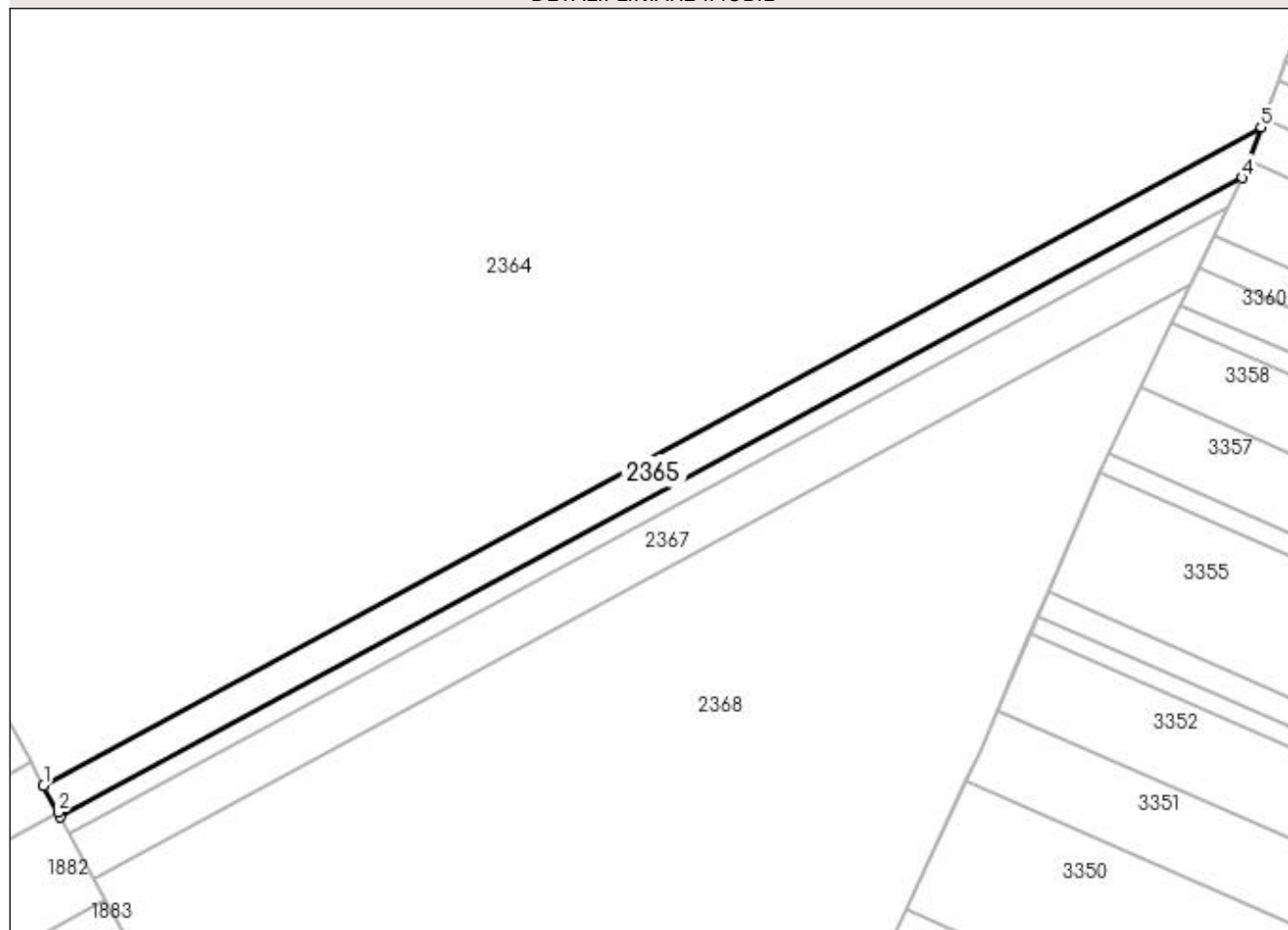

Date referitoare la teren

Crt	Categorie folosință	Intra vilan	Suprafața (mp)	Tarla	Parcelă	Nr. topo	Observații / Referințe
1	arabil	NU	2.862	103	4/1	-	

Lungime Segmente

1) Valorile lungimilor segmentelor sunt obținute din proiecție în plan.

Punct început	X / Y	Punct sfârșit	X / Y	Lungime segment (** (m)
1	354.345,594 282.115,991	2	354.349,13 282.109,548	7.35
2	354.349,13 282.109,548	3	354.349,752 282.108,416	1.292
3	354.349,752 282.108,416	4	354.636,784 282.263,532	326.264
4	354.636,784 282.263,532	5	354.641,337 282.275,815	13.1
5	354.641,337 282.275,815	1	354.345,594 282.115,991	336.166

**** Lungimile segmentelor sunt determinate în planul de proiecție Stereo 70 și sunt rotunjite la 1 milimetru.**

***** Distanța dintre puncte este formată din segmente cumulate ce sunt mai mici decât valoarea 1 milimetru.**

**DATE DESPRE IMOBILUL NR. 2366**

Oficiul de Cadastru și Publicitate Imobiliară DOLJ
Biroul de Cadastru și Publicitate Imobiliară Craiova

A. Partea I. Descrierea imobilului

TEREN Extravilan

Adresa: Jud. Dolj, T 103, P 5

Nr. Crt	Nr cadastral Nr. topografic	Suprafața* (mp)	Observații / Referințe
A1		Din acte: 1.600 Masurata: 1.527	Sector cadastral:45 Teren neimprejmuit; PROCENT DIMINUARE 4.58%

B. Partea II. Proprietari și acte

Inscrieri privitoare la dreptul de proprietate și alte drepturi reale		Referințe
0 / 18/02/2022		
Act Administrativ nr. TDP:4047, din 05/08/2003 emis de COMISIA JUDETEANA DOLJ;		
B1	Intabulare, drept de PROPRIETATE, dobandit prin Reconstituire, cota actuala 1/1, cota initiala 1/1 1) FINTINA MARIA, LIPSA CNP	A1

C. Partea III. SARCINI .

Inscrieri privind dezmembramintele dreptului de proprietate, drepturi reale de garanție și sarcini	Referințe
NU SUNT	

Anexa Nr. 1 La Partea I

Teren

Nr cadastral	Suprafața (mp)*	Observații / Referințe
	Din acte: 1.600 Masurata: 1.527	PROCENT DIMINUARE 4.58%

* Suprafața este determinată în planul de proiecție Stereo 70.

DETALII LINIARE IMOBIL

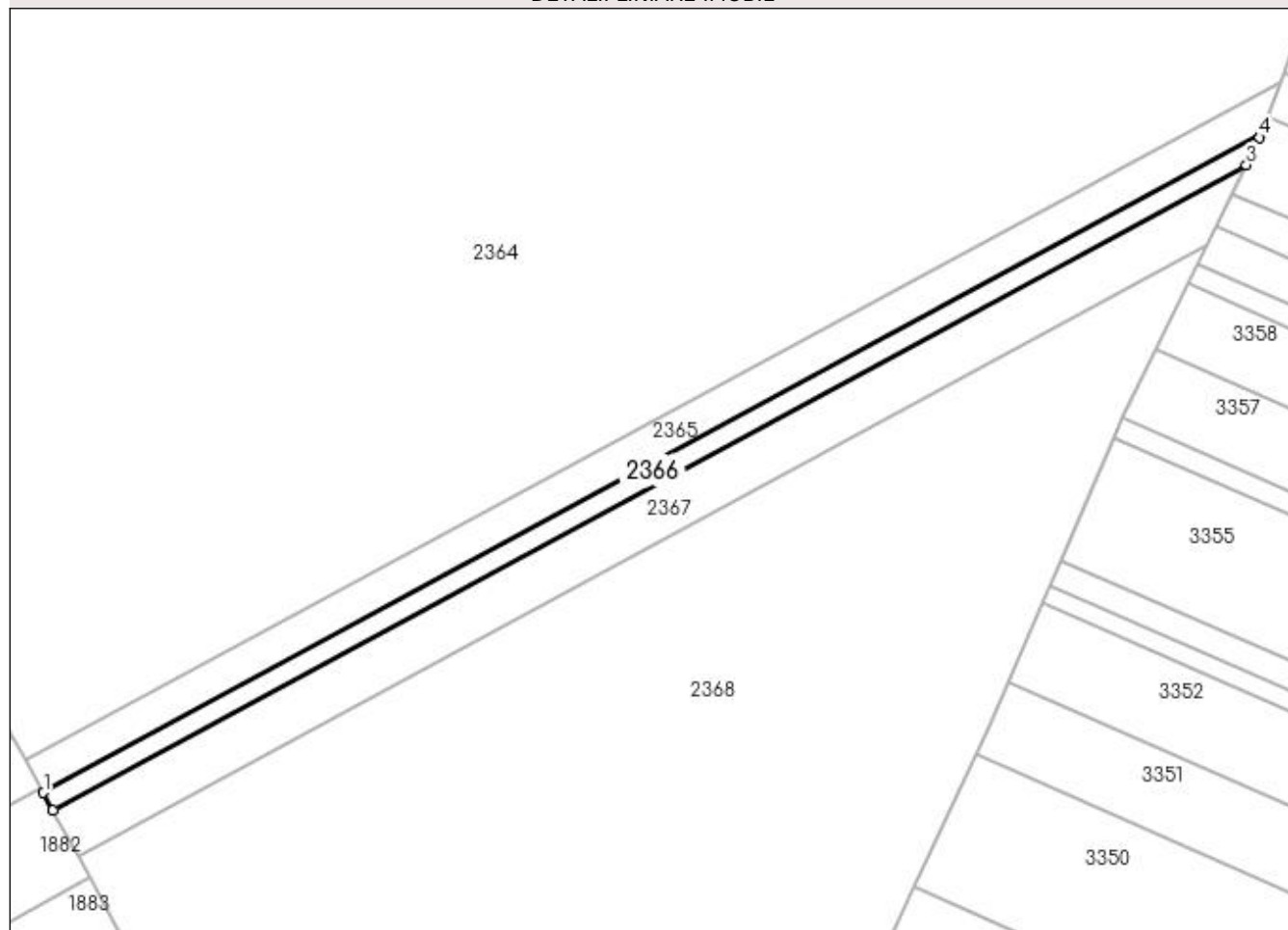

Date referitoare la teren

Crt	Categorie folosință	Intra vilan	Suprafața (mp)	Tarla	Parcelă	Nr. topo	Observații / Referințe
1	arabil	NU	1.527	103	5	-	

Lungime Segmente

1) Valorile lungimilor segmentelor sunt obținute din proiecție în plan.

Punct început	X / Y	Punct sfârșit	X / Y	Lungime segment (** (m)
1	354.349,752 282.108,416	2	354.352,026 282.104,273	4.726
2	354.352,026 282.104,273	3	354.633,335 282.256,296	319.759
3	354.633,335 282.256,296	4	354.636,49 282.262,74	7.175
4	354.636,49 282.262,74	5	354.636,784 282.263,532	0.845
5	354.636,784 282.263,532	1	354.349,752 282.108,416	326.264

**** Lungimile segmentelor sunt determinate în planul de proiecție Stereo 70 și sunt rotunjite la 1 milimetru.**

***** Distanța dintre puncte este formată din segmente cumulate ce sunt mai mici decât valoarea 1 milimetru.**

**DATE DESPRE IMOBILUL NR. 2367**

Oficiul de Cadastru și Publicitate Imobiliară DOLJ
Biroul de Cadastru și Publicitate Imobiliară Craiova

A. Partea I. Descrierea imobilului

TEREN Extravilan

Adresa: Jud. Dolj, T 103, P 6

Nr. Crt	Nr cadastral Nr. topografic	Suprafața* (mp)	Observații / Referințe
A1	31483	3.800	Sector cadastral:45 Teren neimprejmuit;

B. Partea II. Proprietari și acte

Inscrieri privitoare la dreptul de proprietate și alte drepturi reale	Referințe
58411 / 27/04/2016	
Act Notarial nr. CVC:535, din 21/04/2016 emis de NP Riba Ivanca ;	
B1	A1
Intabulare, drept de PROPRIETATE, dobandit prin Conventie, cota actuala 1/1, cota initiala 1/1	
1) SC MOTAVEN SRL , CIF:34264040	

C. Partea III. SARCINI .

Inscrieri privind dezmembramintele dreptului de proprietate, drepturi reale de garanție și sarcini	Referințe
NU SUNT	

Anexa Nr. 1 La Partea I

Teren

Nr cadastral	Suprafața (mp)*	Observații / Referințe
31483	3.800	

* Suprafața este determinată în planul de proiecție Stereo 70.

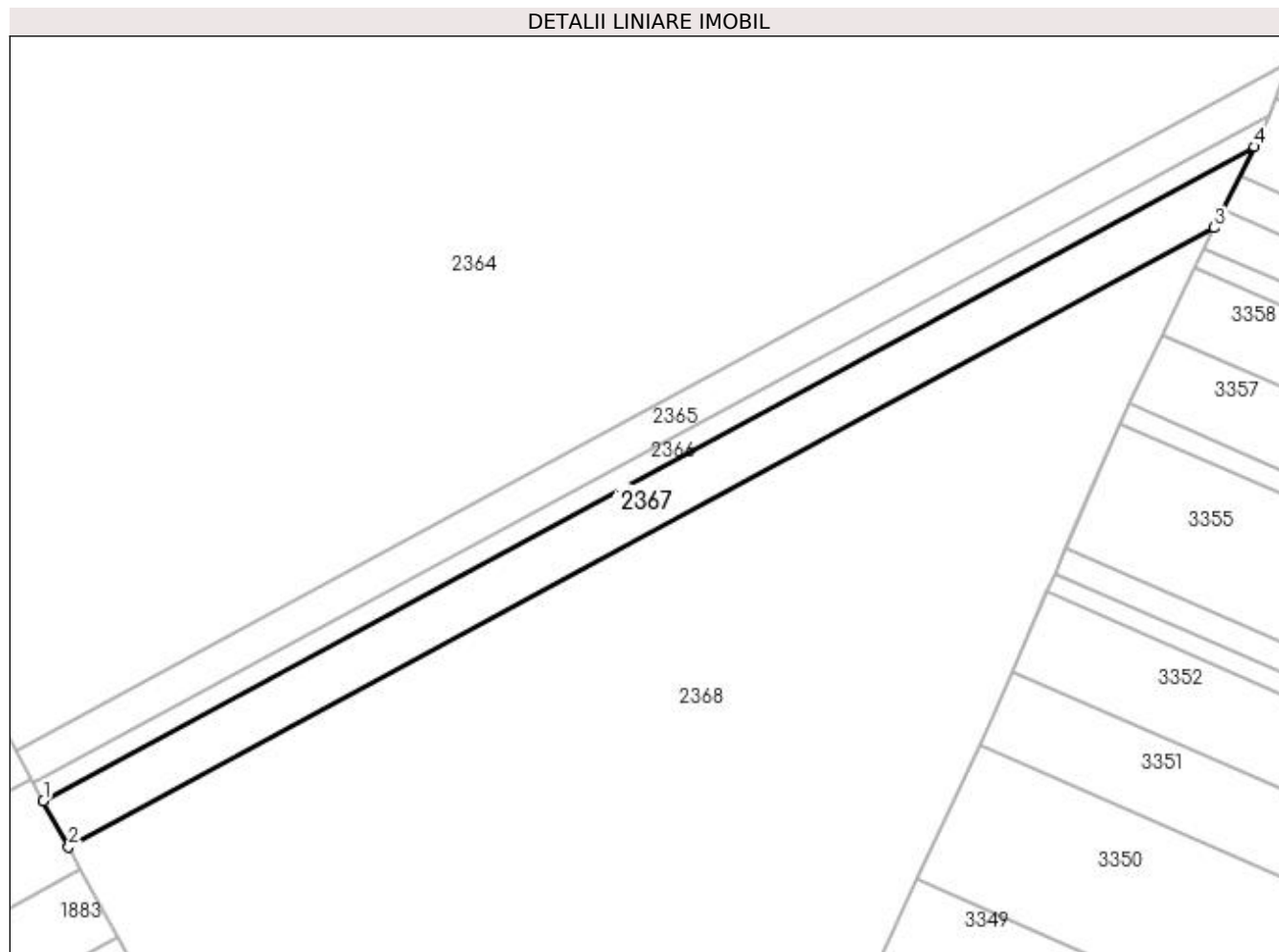

Date referitoare la teren

Crt	Categorie folosință	Intravilan	Suprafața (mp)	Tarla	Parcelă	Nr. topo	Observații / Referințe
1	arabil	NU	3.800	103	6	-	

Lungime Segmente

1) Valorile lungimilor segmentelor sunt obținute din proiecție în plan.

Punct început	X / Y	Punct sfârșit	X / Y	Lungime segment (** (m)
1	354.352,026 282.104,273	2	354.357,903 282.093,567	12.213
2	354.357,903 282.093,567	3	354.624,095 282.237,421	302.576
3	354.624,095 282.237,421	4	354.633,335 282.256,296	21.015
4	354.633,335 282.256,296	1	354.352,026 282.104,273	319.759

**** Lungimile segmentelor sunt determinate în planul de proiecție Stereo 70 și sunt rotunjite la 1 milimetru.**

***** Distanța dintre puncte este formată din segmente cumulate ce sunt mai mici decât valoarea 1 milimetru.**

**DATE DESPRE IMOBILUL NR. 2368**

Oficiul de Cadastru și Publicitate Imobiliară DOLJ
Biroul de Cadastru și Publicitate Imobiliară Craiova

A. Partea I. Descrierea imobilului

TEREN Extravilan

Adresa: Jud. Dolj, T 103, P 7/1

Nr. Crt	Nr cadastral Nr. topografic	Suprafața* (mp)	Observații / Referințe
A1	31531	25.700	Sector cadastral:45 Teren neimprejmuit;

B. Partea II. Proprietari și acte

Inscrieri privitoare la dreptul de proprietate și alte drepturi reale	Referințe
84263 / 24/06/2016	
Act Notarial nr. CVC:775, din 16/06/2016 emis de NP Riba Ivanca ;	
B1	A1
Intabulare, drept de PROPRIETATE, dobandit prin Conventie, cota actuala 1/1, cota initiala 1/1	
1) SC MOTAVEN SRL , CIF:34264040	

C. Partea III. SARCINI .

Inscrieri privind dezmembramintele dreptului de proprietate, drepturi reale de garanție și sarcini	Referințe
NU SUNT	

Anexa Nr. 1 La Partea I

Teren

Nr cadastral	Suprafața (mp)*	Observații / Referințe
31531	25.700	

* Suprafața este determinată în planul de proiecție Stereo 70.

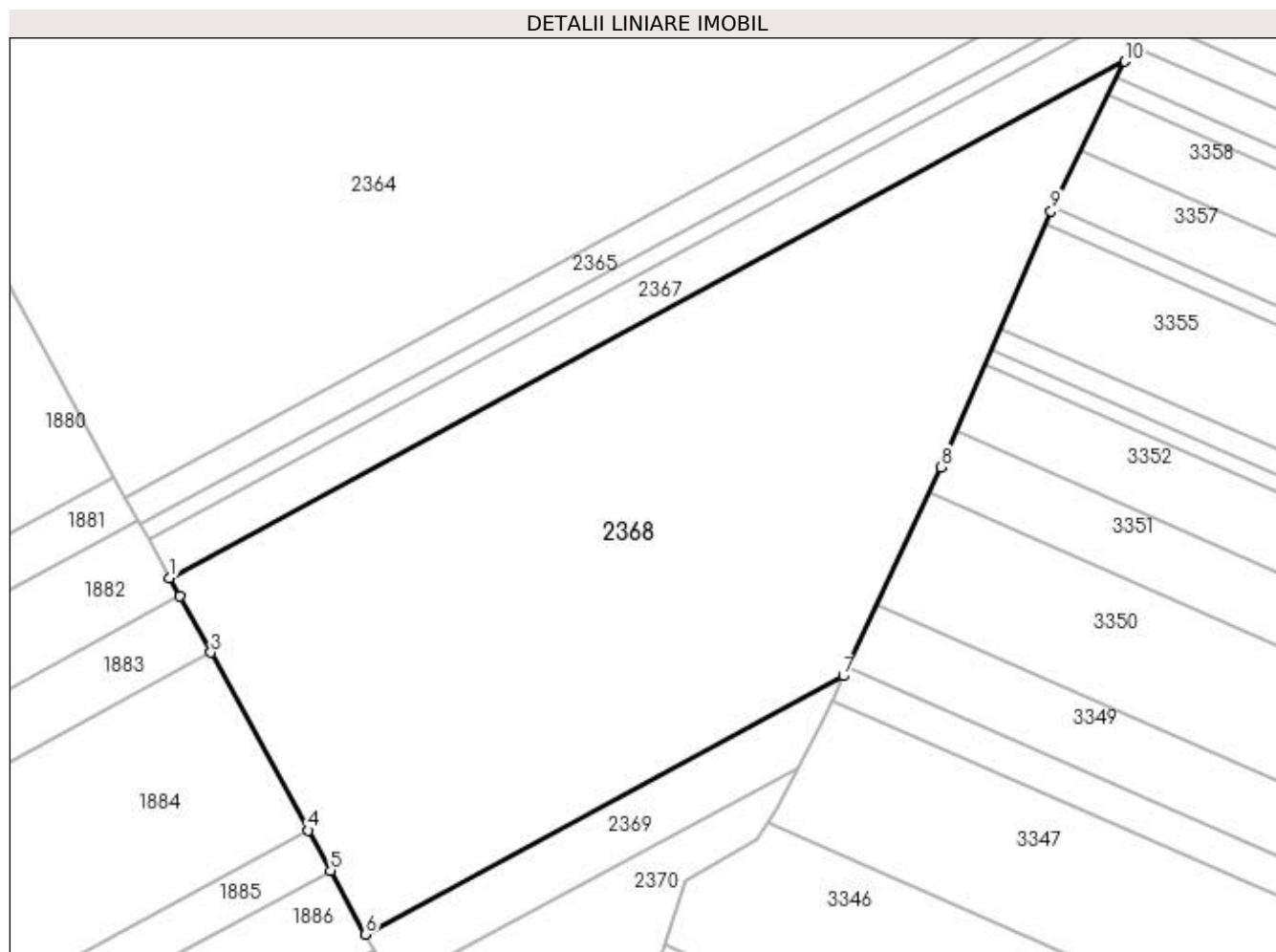

Date referitoare la teren

Crt	Categorie folosință	Intra vilan	Suprafața (mp)	Tarla	Parcelă	Nr. topo	Observații / Referințe
1	arabil	NU	25.700	103	7/1	-	

Lungime Segmente

1) Valorile lungimilor segmentelor sunt obținute din proiecție în plan.

Punct început	X / Y	Punct sfârșit	X / Y	Lungime segment (** (m)
1	354.357,903 282.093,567	2	354.360,768 282.088,346	5.955
2	354.360,768 282.088,346	3	354.369,38 282.072,658	17.896
3	354.369,38 282.072,658	4	354.396,536 282.023,188	56.433
4	354.396,536 282.023,188	5	354.402,712 282.011,937	12.835
5	354.402,712 282.011,937	6	354.412,463 281.994,172	20.265

Punct început	X / Y	Punct sfârșit	X / Y	Lungime segment (** (m)
6	354.412,463 281.994,172	7	354.545,692 282.066,171	151.439
7	354.545,692 282.066,171	8	354.572,9 282.124,38	64.254
8	354.572,9 282.124,38	9	354.603,65 282.195,66	77.63
9	354.603,65 282.195,66	10	354.624,095 282.237,421	46.497
10	354.624,095 282.237,421	1	354.357,903 282.093,567	302.576

** Lungimile segmentelor sunt determinate în planul de proiecție Stereo 70 și sunt rotunjite la 1 milimetru.

*** Distanța dintre puncte este formată din segmente cumulate ce sunt mai mici decât valoarea 1 milimetru.

**DATE DESPRE IMOBILUL NR. 2369**

Oficiul de Cadastru și Publicitate Imobiliară DOLJ
Biroul de Cadastru și Publicitate Imobiliară Craiova

A. Partea I. Descrierea imobilului

TEREN Extravilan

Nr. CF vechi:363
Nr. cadastral vechi:475

Adresa: Jud. Dolj, T 103, P 7

Nr. Crt	Nr cadastral Nr. topografic	Suprafața* (mp)	Observații / Referințe
A1	30177	Din acte: 2.300 Masurata: 2.306	Sector cadastral:45 Teren neimprejmuit;

B. Partea II. Proprietari și acte

Inscrieri privitoare la dreptul de proprietate și alte drepturi reale		Referințe
48200 / 11/07/2011		
Act Notarial nr. CVC:644, din 05/07/2011 emis de BNP GIURCAN GABRIELA ;		
B1	Intabulare, drept de PROPRIETATE, dobandit prin Conventie, cota actuala 1/1, cota initiala 1/1 1) BICU LAURENTIU INTREPRINDERE INDIVIDUALA , CIF:20512560	A1

C. Partea III. SARCINI

Inscrieri privind dezmembramintele dreptului de proprietate, drepturi reale de garanție și sarcini		Referințe
10695 / 10/02/2012		
Act Notarial nr. CONTRACT DE IPOTECA:375, din 09/02/2012 emis de NP MARINESCU MARIA DANIELA ;		
C1	Intabulare, drept de IPOTECA, Valoare:2000000 RONsi celelalte obligatii aferente creditului , dobandit prin Conventie, cota actuala 1/1, cota initiala 1/1 1) BANCA COMERCIALA FERROVIARA SA -SUCURSALA CRAIOVA , CIF:29145620	A1
C2	Cu notarea interdictiilor de instrainare si grevare.	A1

Anexa Nr. 1 La Partea I

Teren

Nr cadastral	Suprafața (mp)*	Observații / Referințe
30177	Din acte: 2.300 Masurata: 2.306	

* Suprafața este determinată în planul de proiecție Stereo 70.

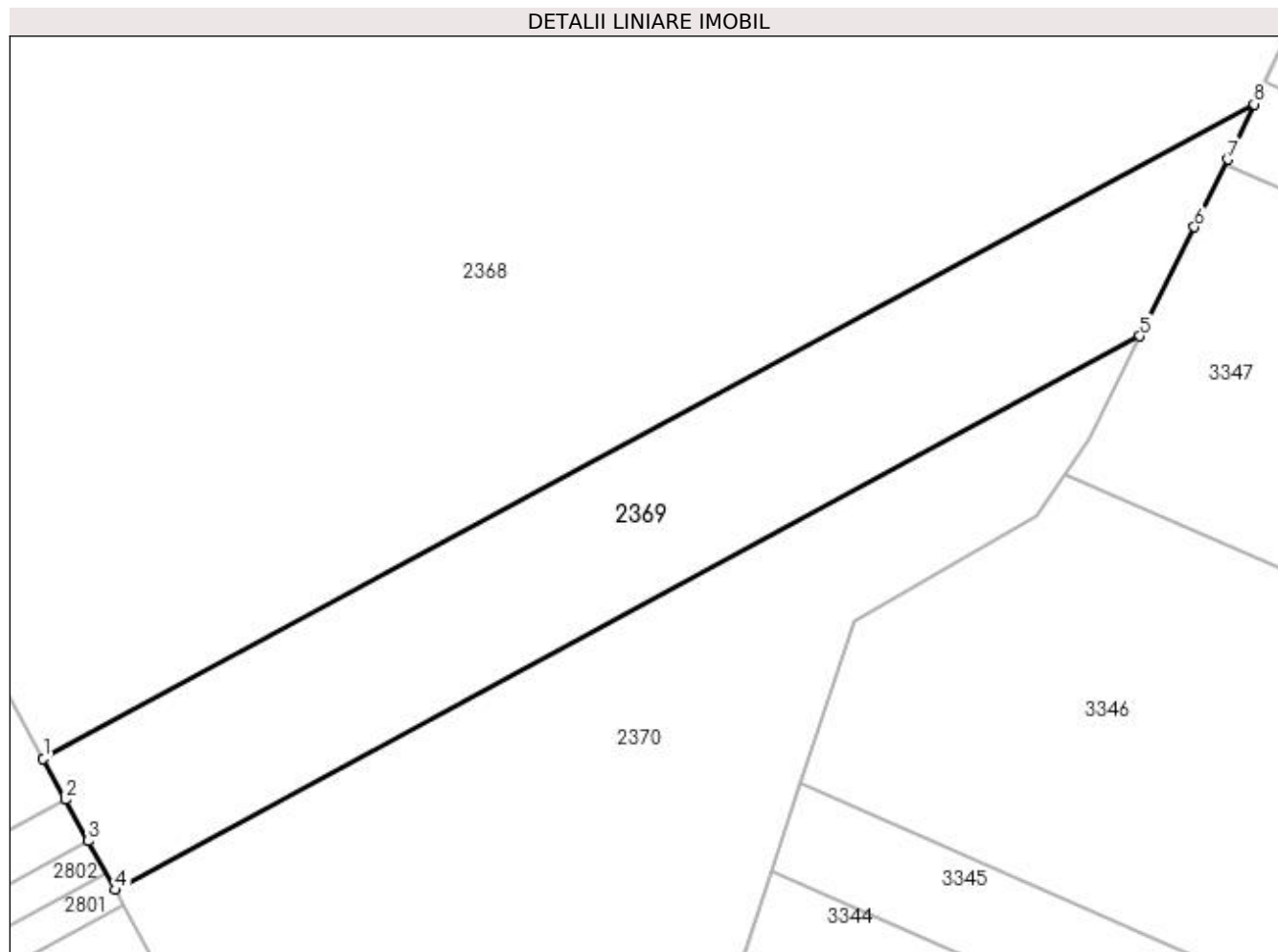

Date referitoare la teren

Crt	Categorie folosință	Intravilan	Suprafața (mp)	Tarla	Parcelă	Nr. topo	Observații / Referințe
1	arabil	NU	2.306	103	7	-	

Lungime Segmente

1) Valorile lungimilor segmentelor sunt obținute din proiecție în plan.

Punct început	X / Y	Punct sfârșit	X / Y	Lungime segment (** (m)
1	354.412,463 281.994,172	2	354.414,938 281.989,664	5.143
2	354.414,938 281.989,664	3	354.417,447 281.985,094	5.213
3	354.417,447 281.985,094	4	354.420,395 281.979,723	6.127
4	354.420,395 281.979,723	5	354.533,135 282.040,654	128.152
5	354.533,135 282.040,654	6	354.539,135 282.052,659	13.421

Punct început	X / Y	Punct sfârșit	X / Y	Lungime segment (** (m)
6	354.539,135 282.052,659	7	354.542,85 282.060,09	8.308
7	354.542,85 282.060,09	8	354.545,692 282.066,171	6.712
8	354.545,692 282.066,171	1	354.412,463 281.994,172	151.439

** Lungimile segmentelor sunt determinate în planul de proiecție Stereo 70 și sunt rotunjite la 1 milimetru.

*** Distanța dintre puncte este formată din segmente cumulate ce sunt mai mici decât valoarea 1 milimetru.

**DATE DESPRE IMOBILUL NR. 2370**

Oficiul de Cadastru și Publicitate Imobiliară DOLJ
Biroul de Cadastru și Publicitate Imobiliară Craiova

A. Partea I. Descrierea imobilului

TEREN Extravilan

Adresa: Jud. Dolj, T 103, P 8, 9

Nr. Crt	Nr cadastral Nr. topografic	Suprafața* (mp)	Observații / Referințe
A1	32202	4.900	Sector cadastral:45 Teren neimprejmuit;

B. Partea II. Proprietari și acte

Inscrieri privitoare la dreptul de proprietate și alte drepturi reale		Referințe
122633 / 11/08/2017		
Hotarare Judecatoreasca nr. SC:2028, din 25/11/2013 emis de JUDECATORIA CALAFAT (dosar 3530/201/2013;hotarare judecatoreasca nr sentinta civila 458 din 23.03.2011, emis de Judecatoria Calafat dosar 862/201/2011);		
B1	Intabulare, drept de PROPRIETATE, dobandit prin Hotarare Judecatoreasca, cota actuala 1/1, cota initiala 1/1 1) MARINESCU CAIZER	A1

C. Partea III. SARCINI .

Inscrieri privind dezmembramintele dreptului de proprietate, drepturi reale de garanție și sarcini	Referințe
NU SUNT	

Anexa Nr. 1 La Partea I

Teren

Nr cadastral	Suprafața (mp)*	Observații / Referințe
32202	4.900	

* Suprafața este determinată în planul de proiecție Stereo 70.

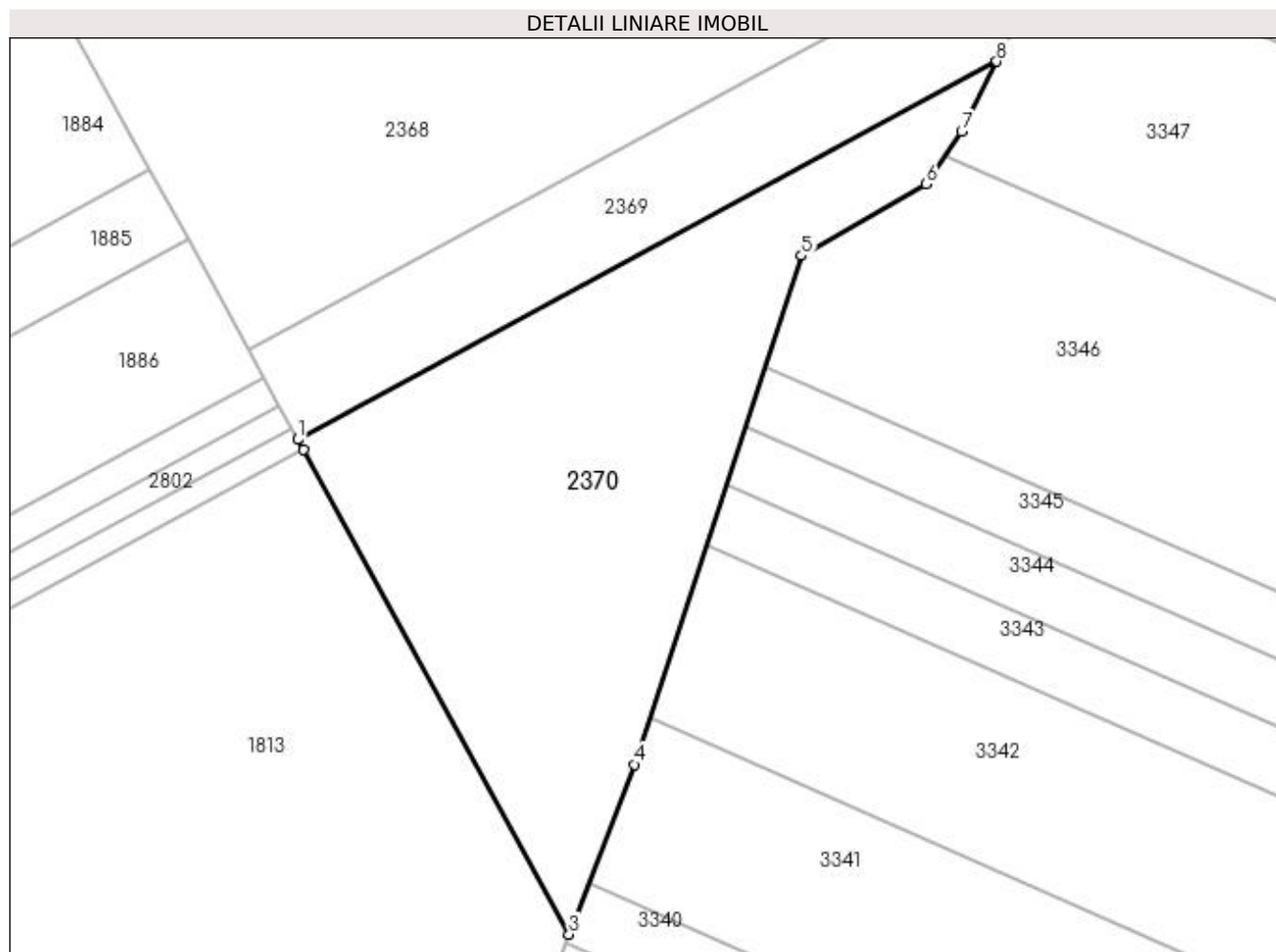

Date referitoare la teren

Crt	Categorie folosință	Intra vilan	Suprafața (mp)	Tarla	Parcelă	Nr. topo	Observații / Referințe
1	arabil	NU	2.900	103	8	-	
2	arabil	NU	2.000	103	9	-	

Lungime Segmente

1) Valorile lungimilor segmentelor sunt obținute din proiecție în plan.

Punct început	X / Y	Punct sfârșit	X / Y	Lungime segment (** (m)
1	354.420,395 281.979,723	2	354.421,296 281.978,081	1.873
2	354.421,296 281.978,081	3	354.464,19 281.899,941	89.139
3	354.464,19 281.899,941	4	354.474,71 281.927,33	29.34
4	354.474,71 281.927,33	5	354.501,65 282.009,36	86.341

Punct început	X / Y	Punct sfârșit	X / Y	Lungime segment (** (m)
5	354.501,65 282.009,36	6	354.521,77 282.020,87	23.18
6	354.521,77 282.020,87	7	354.527,48 282.029,34	10.215
7	354.527,48 282.029,34	8	354.533,135 282.040,654	12.649
8	354.533,135 282.040,654	1	354.420,395 281.979,723	128.152

** Lungimile segmentelor sunt determinate în planul de proiecție Stereo 70 și sunt rotunjite la 1 milimetru.

*** Distanța dintre puncte este formată din segmente cumulate ce sunt mai mici decât valoarea 1 milimetru.

